

BRIZO®

113374



**8SP-MU-4▲ CHROMATHERAPY
LED LIGHT & FINISHED RING
CROMOTERAPIA LED LUZ Y ANILLO
ACABADO 8SP-MU-4▲
LAMPE DE CHROMATHÉRAPIE À
DEL ET COLLERETTE DE FINITION
8SP-MU-4▲**

Model Number: _____
Número del modelo
Numéro de modèle

Date of Purchase: _____
Fecha de compra
Date d'achat

Register Online
Regístrese en línea
S'enregistrer en ligne
www.brizo.com/customer-support/product-registration

To reference replacement parts and access additional technical documents and product info, visit www.brizo.com

Para referencia sobre las piezas de repuesto y acceder a documentos técnicos adicionales e información del producto, visite www.brizo.com

Pour obtenir la référence des pièces de rechange ainsi que pour avoir accès à d'autres documents techniques et renseignements sur le produit, allez à www.brizo.com

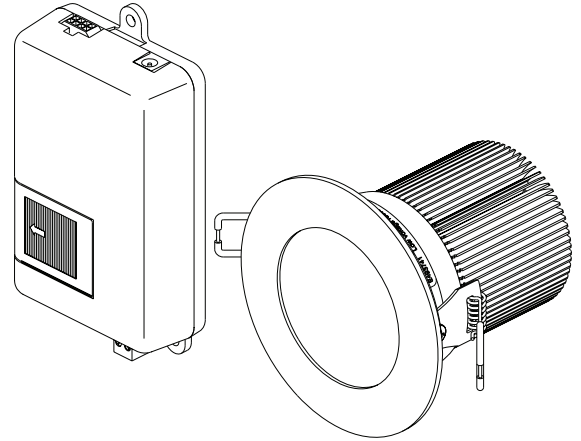

Image is for reference only.
La imagen es sólo para referencia.
L'image est fournie à titre indicatif seulement.



1-877-345-BRIZO (2749)
www.brizo.com/customer-support

Read all instructions prior to installation.

⚠ CAUTION

Failure to read these instructions prior to installation may result in personal injury, property damage, or product failure. Manufacturer assumes no responsibility for product failure due to improper installation.

Lea todas las instrucciones antes de hacer la instalación.

⚠ ADVERTENCIA

El no leer estas instrucciones de instalación puede resultar en lesiones personales, daños a la propiedad, o falla en el funcionamiento del producto. El fabricante no asume ninguna responsabilidad por la falla del producto debido a una instalación incorrecta.

Veuillez lire toutes les instructions avant l'installation.

⚠ AVERTISSEMENT

L'omission de lire les présentes instructions avant l'installation peut entraîner des blessures, des dommages matériels ou le bris du produit. Le fabricant se dégage de toute responsabilité à l'égard d'un bris du produit causé par une mauvaise installation.

NOTE: This device is only compatible with the 8CH-600S, 8CN-600S or 8CB-600S series controls.

Chromatherapy Option:

The chromatherapy light features a white light for general lighting in the shower. The white light, neutral in color, is equivalent to approximately a 50 watt downlight. The chromatherapy module may be connected to a non-powered light switch to operate the white light from outside the steam room.

The chromatherapy light system is designed to work with 8CH-600S, 8CN-600S or 8CB-600S series controls.

Although a single light should be adequate for most steam showers, it is possible to group multiple lights/modules together for additional lighting. To group multiple lights and connect the light modules via control cable connections, see Figure 6.

Once they are joined by the control cable, open the covers on the module, leave one set to “Primary” and set the other light(s) to “Secondary” (see Figure 3).

Chromatherapy Installation:

1. Select a location in the ceiling for the chromatherapy light installation and make a 3-1/2” hole for the light in this location (Figure 1).
2. Select a location to mount the module. The module requires a 120V outlet nearby to power the light and **MUST** be accessible for service.
3. Route the light cable (25’ provided) from the module to the hole for the light. Plug the cable into the module. Plug the other end into the LED light and mount the light into the ceiling, by folding the spring clips back while inserting the light into the mounting hole.
4. (Optional) Connect the auxiliary light switch terminals on the module to a non-powered light switch located outside the steam shower. This switch must **NOT** be connected to power and the switch must be in a separate box from any other light switches. For this connection, use any suitable low voltage wire 18-24 gauge (required - not supplied). See Figure 4 for additional detail.
5. Connect the control cable to the steam generator or digital shower valve.
6. Connect the 12 Volt Class 2 power supply to the module and plug into an outlet once the rest of the system has been installed.

⚠ WARNING
Do NOT use any power supply other than the included 12VDC Class 2 power supply provided by manufacturer.

7. After all components are fully tested apply silicone around the LED fixture to seal it.

Diagnostics Lights (see Figure 3):

1. The Red POWER LED will be lit when the power supply is plugged into a live 120V wall outlet.
2. LED 2 blinks the version# of the device at power-up only.
3. LED 3 will flash when it is communicating to the 8CH-600S, 8CN-600S or 8CB-600S series control.

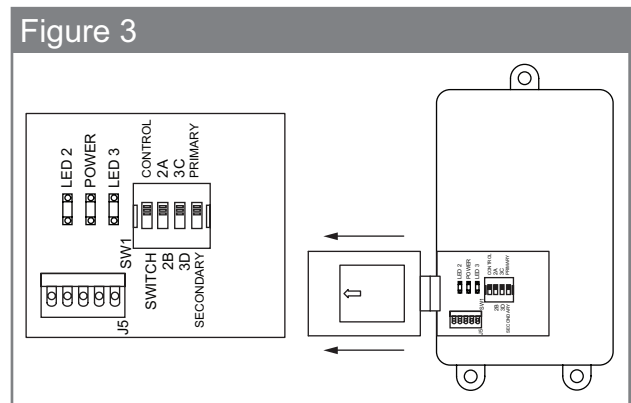
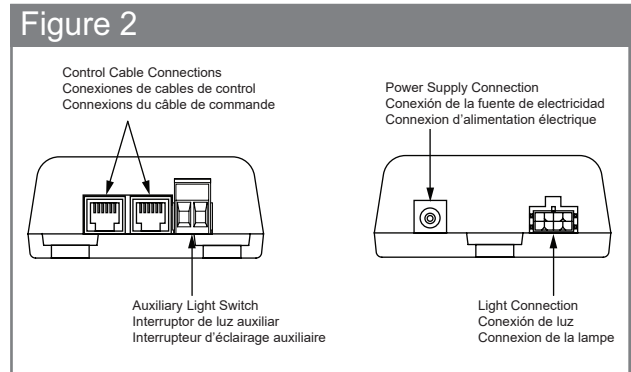
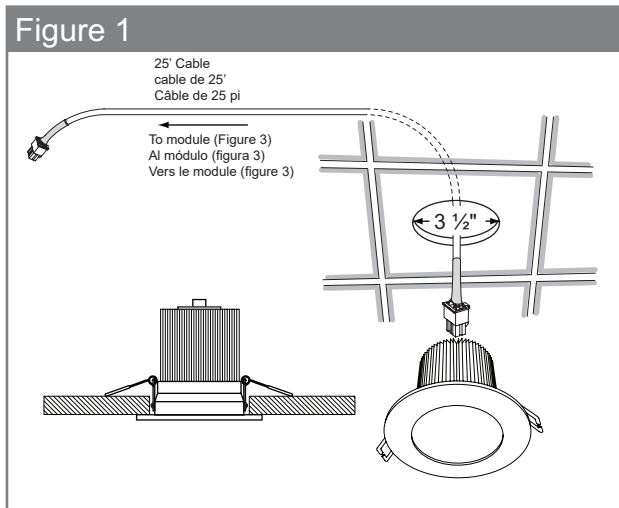

NOTA: Este dispositivo solo es compatible con los controles de la serie 8CH-600S, 8CN-600S o 8CB-600S.

Opción de cromoterapia:

La luz de cromoterapia cuenta con una luz blanca para iluminación general en la ducha. La luz blanca, de color neutro, es equivalente aproximadamente a un foco 'downlight' de 50 vatios. El módulo de cromoterapia se puede conectar a un interruptor de luz sin alimentación para operar la luz blanca desde el exterior de la sala de vapor.

El sistema de luz de cromoterapia está diseñado para funcionar con los controles de las series 8CH-600S, 8CN-600S o 8CB-600S.

Aunque una sola luz debería ser adecuada para la mayoría de los baños de vapor, es posible agrupar varias luces/módulos para obtener iluminación adicional. Para agrupar varias luces y conectar los módulos de luz mediante conexiones de cables de control, consulte la Figura 6.

Una vez que estén unidos por el cable de control, abra las tapas del módulo, deje un conjunto en "Principal" y configure las otras luces en "Secundario" (consulte la Figura 3).

Instalación de cromoterapia:

1. Seleccione una ubicación en el techo para la instalación de la luz de cromoterapia y haga un orificio de 3-1/2" para la luz en esta ubicación (Figura 1).
2. Seleccione una ubicación para montar el módulo. El módulo requiere un tomacorriente de 120 V cercano para encender la luz y DEBE estar accesible para el servicio.
3. Dirija el cable de luz (25' incluido) desde el módulo hasta el orificio para la luz. Enchufe el cable en el módulo. Enchufe el otro extremo en la luz LED y monte la luz en el techo, doblando los clips de resorte hacia atrás mientras inserta la luz en el orificio de montaje.
4. (Opcional) Conecte los terminales del interruptor de luz auxiliar en el módulo a un interruptor de luz sin alimentación ubicado fuera del baño de vapor. Este interruptor NO debe estar conectado a la corriente y debe estar en una caja separada de cualquier otro interruptor de luz. Para esta conexión, utilice cualquier cable de bajo voltaje adecuado calibre 18-24 (requerido, no suministrado). Consulte la Figura 4 para obtener detalles adicionales.
5. Conecte el cable de control al generador de vapor o a la válvula de ducha digital.
6. Conecte la fuente de alimentación de 12 voltios Clase 2 al módulo y enchúfelo a un tomacorriente una vez que se haya instalado el resto del sistema.

⚠ ADVERTENCIA
NO utilice ninguna fuente eléctrica que no sea la fuente de eléctrica de 12 VCC Clase 2 incluida proporcionada por el fabricante.

7. Después de que todos los componentes hayan sido completamente probados, aplique silicona alrededor de la lámpara LED para sellarla.

Luces de diagnóstico (consulte la Figura 3):

1. El LED rojo de SUMINISTRO se encenderá cuando la fuente de eléctrica esté conectada a un tomacorriente de pared de 120 V.
2. El LED 2 parpadea el número de versión del dispositivo solo al encenderlo.
3. El LED 3 parpadeará cuando se comunique con el control de la serie 8CH-600S, 8CN-600S o 8CB-600S.

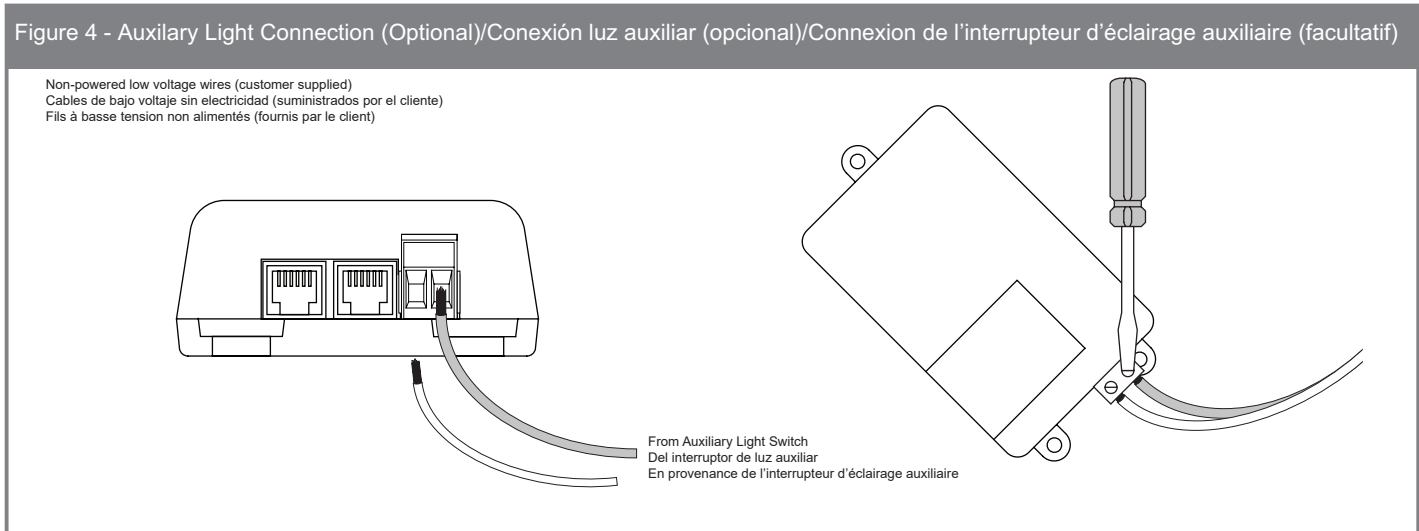

NOTE: Ce dispositif est compatible uniquement avec les appareils de commande des séries 8CH-600S, 8CN-600S ou 8CB-600S.

Option de chromathérapie :

La lampe de chromathérapie produit un faisceau lumineux blanc pour l'éclairage de la douche. Le faisceau lumineux blanc (couleur neutre) est l'équivalent de celui produit par un plafonnier muni d'une lampe d'environ 50 watts. Le module de chromathérapie peut être connecté à un interrupteur d'éclairage non alimenté qui sert à commander le faisceau lumineux blanc à partir de l'extérieur de l'enceinte de vapeur.

Le système d'éclairage de chromathérapie est conçu pour être utilisé avec les appareils de commande des séries 8CH-600S, 8CN-600S ou 8CB-600S.

Bien qu'une seule lampe soit suffisante pour la plupart des enceintes de vapeur, il est possible de grouper plusieurs lampes et plusieurs modules pour accroître l'éclairage. Pour grouper plusieurs lampes et connecter des modules d'éclairage au moyen des connexions de câble de commande, reportez-vous à la figure 6.

Une fois que les modules sont raccordés par le câble de commande, ouvrez le couvercle sur ceux-ci et laissez un module réglé à « Primary », puis réglez l'autre module d'éclairage ou les autres modules d'éclairage à « Secondary » (reportez-vous à la figure 3).

Installation du système de chromathérapie :

1. Sélectionnez l'emplacement de la lampe de chromathérapie dans le plafond et découpez un trou de 3-1/2 po pour celle-ci (figure 1).
2. Sélectionnez l'emplacement pour le module. Une prise de courant de 120 V doit se trouver près du module et elle DOIT être accessible pour l'entretien.
3. Faites courir le câble de la lampe (25 pi / 7,62 m) fourni à partir du module jusqu'au trou devant recevoir la lampe. Branchez le câble dans le module. Branchez l'autre extrémité du câble dans la lampe à DEL. Montez ensuite la lampe dans le plafond en repliant les agrafes à ressort pendant que vous insérez celle-ci dans le trou.
4. (Facultatif) Raccordez les bornes de l'interrupteur d'éclairage auxiliaire sur le module à un interrupteur non alimenté situé à l'extérieur de l'enceinte de vapeur. Cet interrupteur NE DOIT PAS être connecté à une source d'alimentation et il doit se trouver dans un boîtier distinct des autres interrupteurs d'éclairage. Pour cette connexion, utilisez un fil basse tension adéquat de calibre 18-24 (requis, mais non fourni). Reportez-vous à la figure 4 pour obtenir plus de renseignements.
5. Connectez le câble de commande au générateur de vapeur ou à la vanne de douche numérique.
6. Raccordez le bloc d'alimentation 12 volts de classe 2 au module et branchez-le dans une prise de courant une fois que le reste du système a été installé.

⚠ AVERTISSEMENT
Utilisez UNIQUEMENT le bloc d'alimentation 12 V c.c. de classe 2 fourni par le fabricant.

7. Une fois que tous les composants ont été entièrement testés, appliquez du composé d'étanchéité autour du plafonnier à DEL pour assurer l'étanchéité.

Voyants de diagnostic (reportez-vous à la figure 3) :

1. Le voyant à DEL rouge POWER s'allume lorsqu'on branche le bloc d'alimentation dans une prise de courant de 120 V sous tension.
2. Le voyant à DEL 2 affiche brièvement le no de version du dispositif au moment de la mise sous tension seulement.
3. Le voyant à DEL 3 clignote lorsque le module communique avec l'appareil de commande de la série 8CH-600S, 8CN-600S ou 8CB-600S.

Figure 5 - Wiring Diagram/Diagrama de cableado/Schéma de câblage

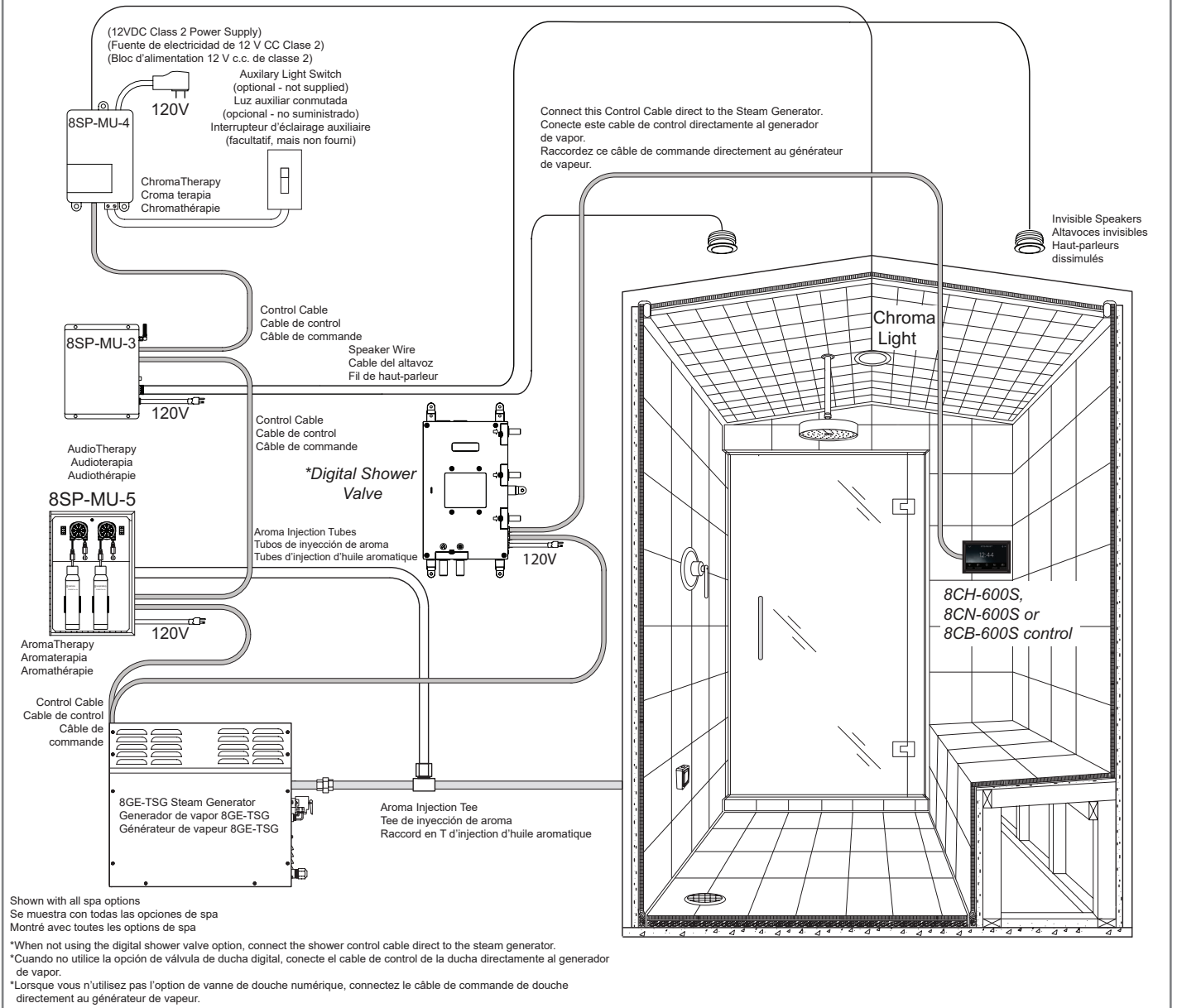
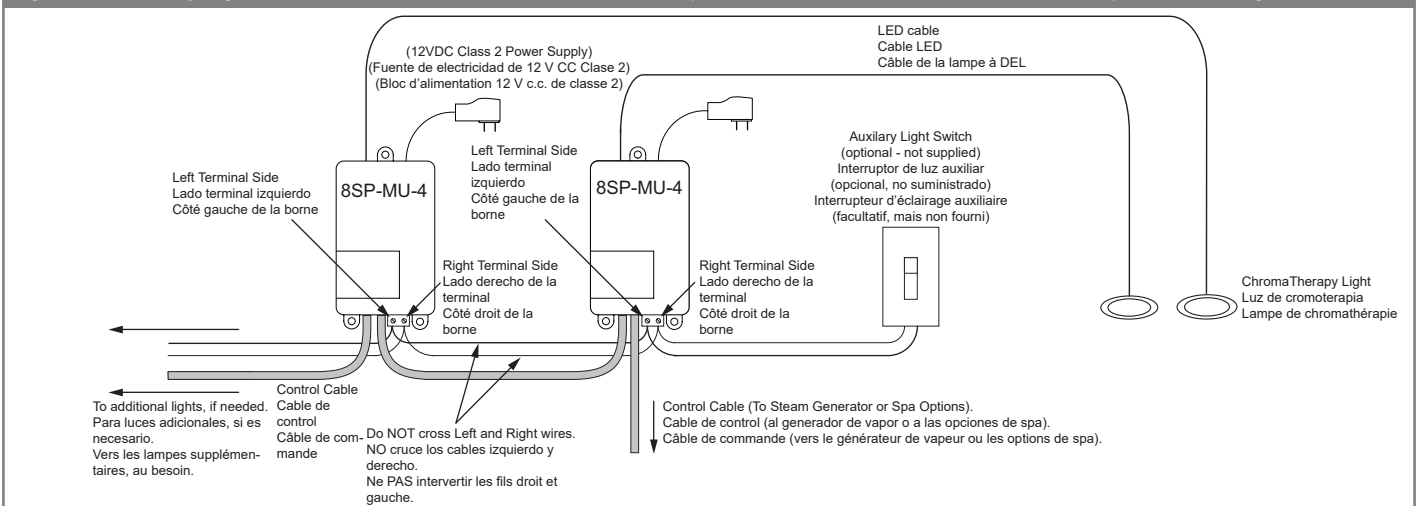

Figure 6 - Auxiliary Light Switch Connections/Conexiones del interruptor de luz auxiliar/Connexions de l'interrupteur d'éclairage auxiliaire



Limited Warranty on Brizo® Digital Shower Products

Applicable to products purchased and installed in the USA and Canada

Residential Electronic Parts, Controls, Spa Options and Accessories: Brizo warrants to the original consumer purchaser that the electronic parts of its Digital Shower, and its controls, spa options and accessories purchased from authorized Brizo sellers will be free from defects in materials and workmanship for a period of two (2) years from the date that the product is received by the original consumer purchaser or their authorized representative (installation contractor, etc.). This two-year limited warranty does not apply to controls, spa options, electronic parts and accessories that are used in commercial applications (as defined herein).

Residential Digital Shower Valve: DFC warrants to the original consumer purchaser that its residential digital shower valve (except for electronic parts) purchased from an authorized Brizo seller will be free from defects in materials and workmanship for a period of five (5) years from the date that the product is received by the original consumer purchaser or their authorized representative (installation contractor, etc.).

Commercial Warranty: For the purposes of this warranty the term "commercial application" refers to installation in any setting in which the product is not being used for personal household use, including, but not limited to, hospitality applications, day spas and short-term and long-term rentals. Brizo warrants that the parts (including electronic parts) of its digital shower's controls, electronic parts, spa options and accessories purchased from authorized Brizo sellers and used in a commercial application will be free from defects in materials and workmanship for a period of one (1) year from the date that the product is received by the original purchaser or their authorized representative (installation contractor, etc.).

What We Will Do: Brizo will, at its option, repair or replace, free of charge, any part that proves defective in material and/or workmanship under normal installation, use and service during the applicable warranty period as stated above. Brizo may elect to refund the purchase price. Replacement parts are subject to availability and may differ from those originally supplied.

For residential applications, following the date that the product was received by the original consumer purchaser or their authorized representative (installation contractor, etc.), two (2) years for the residential electronic parts, controls, spa options and accessories or for five (5) years for the residential digital shower valve, and with prior approval by Brizo, Brizo will pay for labor for repair/replacement associated with warranty coverage. Thereafter, Brizo will not pay for labor associated with removal/repair/replacement of products covered by this warranty.

For commercial applications, Brizo will, with prior approval by Brizo, pay for labor associated with warranty coverage for ninety (90) days from the date that the product is received by the original purchaser or their authorized representative (installation contractor, etc.). Thereafter, Brizo will not pay for labor associated with removal/repair/replacement of products covered by this warranty. **These are the consumer's exclusive remedies.**

What Is Not Covered: Because Brizo is unable to control the quality of Brizo products sold by unauthorized sellers, unless otherwise prohibited by law, this warranty does not cover Brizo products purchased from unauthorized sellers.

This warranty does not cover damage caused by improper or negligent installation or use. Provided that Brizo is paying the cost of the labor under the terms above, this warranty does not cover repairs attempted by any person other than an authorized Brizo agent and shall be limited to the repair or replacement of defective parts by Brizo or its authorized agent.

This warranty is void if any of the following should occur:

- The use of the product for an unintended application, including the commercial application of a product that is not intended for commercial use.
- Failure to follow instructions, including care, cleaning and usage instructions, provided in the product's owner's manual.
- The product's serial number has been altered or removed.
- The product is modified in any manner which Brizo concludes, after its inspection, affects the reliability of the product.
- The product has been improperly repaired by anyone not specifically designated or authorized by Brizo.
- The product is damaged because it is not operated or installed in accordance with supplied instructions.
- The product is installed outdoors.
- The product is installed in a moist and/or humid area with unconditioned air or temperatures that exceed 104 degrees Fahrenheit.
- The product is damaged due to freezing.
- The product is damaged by acts of God.

How to Make a Warranty Claim: To obtain warranty repair or replacement, contact Brizo at: 800-355-6478 or digital-prodserve@brizo.com to receive an RGA# (Return Goods Authorization number) which must be on the carton that is returned via UPS Ground or equivalent. Proof of purchase (original sales receipt showing purchase date) identifying the model and serial number and documentation of the date of receipt of the product by the original purchaser or their authorized representative (installation contractor, etc.) must accompany all warranty claims.

Limitation on Duration of Implied Warranties: Please note that some states/provinces (including Quebec) do not allow limitations on how long an implied warranty lasts, so the below limitations may not apply to you. TO THE MAXIMUM EXTENT PERMITTED BY APPLICABLE LAW, ANY IMPLIED WARRANTY, INCLUDING THE IMPLIED WARRANTIES OF MERCHANTABILITY AND OF FITNESS FOR A PARTICULAR PURPOSE, IS LIMITED TO THE STATUTORY PERIOD OR THE DURATION OF THIS WARRANTY, WHICHEVER IS SHORTER.

Limitation of Special, Incidental or Consequential Damages: Please note that some states/provinces (including Quebec) do not allow the exclusion or limitation of special, incidental or consequential damages, so the below limitations and exclusions may not apply to you. TO THE MAXIMUM EXTENT PERMITTED BY APPLICABLE LAW, THIS WARRANTY DOES NOT COVER, AND BRIZO SHALL NOT BE LIABLE FOR, ANY SPECIAL, INCIDENTAL OR CONSEQUENTIAL DAMAGES WHETHER ARISING OUT OF BREACH OF ANY EXPRESS OR IMPLIED WARRANTY, BREACH OF CONTRACT, TORT, OR OTHERWISE.

Additional Rights: This warranty gives you specific legal rights, and you may also have other rights which vary from state/province to state/province.

This is Brizo's exclusive written warranty, and the warranty is not transferable.

Garantía limitada de los productos de ducha digital Brizo®
Válida para los productos comprados e instalados en EE. UU. y Canadá.

Componentes electrónicos, controles, opciones de espá y accesorios de uso residencial: Brizo garantiza al comprador-usuario inicial que los componentes electrónicos, los controles, las opciones de espá y los accesorios de las duchas digitales Brizo comprados a vendedores autorizados por Brizo no tendrán defectos de material ni por la mano de obra durante los dos años siguientes a la fecha en que el producto en cuestión sea recibido por el comprador-usuario inicial o su representante autorizado (p. ej., por un contratista de instalaciones). Esta garantía limitada de dos años no cubrirá los componentes electrónicos, los controles, las opciones de espá y los accesorios de uso comercial, según se definen en el presente.

Válvulas de las duchas digitales de uso residencial: Brizo garantiza al comprador-usuario inicial que las válvulas de las duchas digitales de uso residencial, salvo por sus componentes electrónicos, compradas a vendedores autorizados por Brizo no tendrán defectos de material ni por la mano de obra durante los cinco años siguientes a la fecha en que el producto en cuestión sea recibido por el comprador-usuario inicial o su representante autorizado (p. ej., por un contratista de instalaciones).

Garantía de los productos de uso comercial: A los efectos de la presente garantía, el término uso comercial remitirá a todo producto instalado que no se utilice con fines domésticos personales (p. ej., los productos instalados en entornos como hostelerías, espás diurnos, viviendas de alquiler a corto y largo plazo o gimnasios). Brizo garantiza al comprador-usuario inicial que los (sub)componentes, incluso electrónicos, de sus controles, componentes electrónicos, opciones de espá y accesorios de uso comercial comprados a vendedores autorizados por Brizo no tendrán defectos de material ni por la mano de obra durante el año siguiente a la fecha en que el producto en cuestión sea recibido por el comprador-usuario inicial o su representante autorizado (p. ej., por un contratista de instalaciones).

¿Qué haremos?: Brizo, a su discreción, arreglará o cambiará gratis los componentes que tengan defectos de material o por la mano de obra, si la instalación, uso y mantenimiento han sido normales durante el periodo de vigencia de la garantía estipulado arriba. Brizo podrá optar por reembolsar el precio de compra. El cambio de los componentes está sujeto a disponibilidad y los repuestos pueden ser distintos de las piezas originales.

Durante los dos años siguientes a la fecha en que un componente electrónico, control, opción de espá o accesorio de uso residencial sean recibidos por el comprador-usuario inicial o su representante autorizado (p. ej., por un contratista de instalaciones) y durante los cinco años siguientes a que una válvula de una ducha digital de uso residencial sea recibida por el comprador-usuario inicial o su representante autorizado (p. ej., por un contratista de instalaciones) Brizo, previa autorización de esta, pagará el coste de la mano de obra de los arreglos y cambios asociados con la cobertura de la presente garantía. Transcurridos esos periodos, Brizo no pagará el coste de la mano de obra asociada con la extracción, el arreglo o el cambio de los productos cubiertos por la presente garantía.

Durante los noventa días siguientes a la fecha en que un producto de uso comercial sea recibido por el comprador inicial o su representante autorizado (p. ej., por un contratista de instalaciones) Brizo, previa autorización de esta, pagará el coste de la mano de obra asociada con la cobertura de la presente garantía. Transcurridos esos periodos, Brizo no pagará el coste de la mano de obra asociada con la extracción, el arreglo o el cambio de los productos cubiertos por la presente garantía. **Estos son los únicos recursos del consumidor.**

¿Qué no está cubierto?: Como Brizo no puede controlar la calidad de los productos de Brizo vendidos por vendedores no autorizados, esta garantía no cubrirá los productos de Brizo que se compren a vendedores no autorizados, a menos que la ley lo prohíba.

Esta garantía no cubrirá los daños resultantes de una instalación o uso indebidos o negligentes. Siempre y cuando Brizo pague el coste de la mano de obra conforme con las condiciones mencionadas, esta garantía no cubrirá los arreglos que intenten realizar las personas no autorizadas por Brizo y solo cubrirá los arreglos y cambios de piezas defectuosas realizados por Brizo o un representante autorizado por Brizo.

Esta garantía dejará de tener validez en los siguientes casos:

- Uso del producto en cuestión con fines diferentes de los pretendidos, incluso el uso comercial de un producto cuyo uso no debe ser comercial.
- Falta de seguimiento de las indicaciones, incluso las de cuidado, limpieza y uso, que figuran en el manual del usuario del producto en cuestión.
- Modificación o eliminación del número de serie del producto en cuestión.
- Modificación del producto en cuestión, si una inspección de Brizo llega a la conclusión de que dicha modificación afectó a la funcionalidad del producto en cuestión.
- Arreglo indebido del producto en cuestión por toda persona no designada o autorizada explícitamente por Brizo para el arreglo del producto en cuestión.
- Daño del producto en cuestión resultante de un uso o instalación total o parcialmente contrarios a las indicaciones dadas.
- Instalación del producto en cuestión al aire libre.
- Instalación del producto en cuestión en una zona húmeda con aire que no está acondicionado o con temperaturas que superan los 104 grados Fahrenheit.
- Daño del producto en cuestión resultante de su congelación.
- Daño del producto en cuestión resultante de casos imprevisibles.

¿Cómo hacer un reclamo de garantía?: Los reclamos de garantías y los repuestos pueden hacerse o recibirse respectivamente, comunicándose con Brizo al número de teléfono 800 355 6478 o remitiéndole un correo electrónico a la dirección digital-prodserv@brizo.com para recibir un RGA# (número de autorización para la devolución de un producto), que deberá incluir en la caja de cartón en que devolverá el producto en cuestión por UPS Ground o un equivalente. Su reclamo de garantía deberá acompañarse del comprobante de compra (el recibo de la venta inicial con la fecha de compra), que deberá incluir el número de serie, el número de modelo y la documentación de la fecha del recibo del producto en cuestión por el comprador inicial o su representante autorizado (p. ej., por un contratista de instalaciones).

Limitación de la duración de las garantías implícitas: Note que algunos estados/provincias, incluso Quebec, no permiten limitar la duración de las garantías implícitas, así que es posible que las siguientes limitaciones no sean aplicables a usted. **A NO SER QUE EL DERECHO VIGENTE ESTABLEZCA OTRA COSA, LA DURACIÓN DE LAS GARANTÍAS IMPLÍCITAS, INCLUSO LAS GARANTÍAS IMPLÍCITAS DE LA COMERCIALIDAD Y DE LA IDONEIDAD PARA LOS USOS QUE SON PROPIOS, SE LIMITA AL PLAZO DE PRESCRIPCIÓN LEGAL O A LA DURACIÓN DE ESTA GARANTÍA (LO QUE SEA MENOR).**

Limitaciones relativas a los daños especiales, incidentales o indirectos: Note que algunos estados/provincias, incluso Quebec, no permiten excluir o limitar la responsabilidad por los daños especiales, incidentales o indirectos, así que es posible que las siguientes limitaciones y exclusiones no sean aplicables a usted. **A NO SER QUE EL DERECHO VIGENTE ESTABLEZCA OTRA COSA, LA PRESENTE GARANTÍA NO CUBRIRÁ, Y BRIZO NO SERÁ RESPONSABLE POR, LOS DAÑOS ESPECIALES, INCIDENTALES O INDIRECTOS RESULTANTES DE INCUMPLIMIENTOS, INCLUSO DE GARANTÍAS EXPRESAS O IMPLÍCITAS, DEL CONTRATO O DE RESPONSABILIDADES EXTRACONTRACTUALES.**

Otros derechos: La presente garantía le otorga derechos legales específicos, y es posible que tenga otros derechos en función del estado/provincia en que reside.

La presente es la única garantía escrita de Brizo y no es transferible.

Garantie limitée sur les produits de douche numérique Brizo®
Applicable aux produits achetés et installés aux États-Unis et au Canada

Pièces électroniques, commandes, options de spa et accessoires pour douche résidentielle: Brizo garantit à l'acheteur d'origine que les pièces électroniques de sa douche numérique, ainsi que ses commandes, ses options de spa et ses accessoires achetés auprès de vendeurs Brizo autorisés, seront exempts de défauts de matériaux et de fabrication pour une période de deux (2) ans à compter de la date de réception du produit par l'acheteur d'origine ou son représentant autorisé (entrepreneur chargé de l'installation, etc.). Cette garantie limitée de deux ans ne s'applique pas aux commandes, aux options de spa, aux pièces électroniques et aux accessoires utilisés dans des applications commerciales (telles que définies dans les présentes).

Vanne de douche numérique résidentielle: DFC garantit à l'acheteur consommateur d'origine que sa vanne de douche numérique résidentielle (à l'exception des pièces électroniques) achetée auprès d'un vendeur Brizo autorisé, sera exempte de défauts de matériaux et de fabrication pour une période de cinq (5) ans à compter de la date de réception du produit par l'acheteur consommateur d'origine ou son représentant autorisé (entrepreneur chargé de l'installation, etc.).

Garantie commerciale: Aux fins de la présente garantie, le terme « application commerciale » fait référence à l'installation dans tout environnement dans lequel le produit n'est pas destiné à un usage domestique personnel, y compris les applications d'hôtellerie, les spas et les propriétés de location à court et à long terme. Brizo garantit que les pièces (y compris les pièces électroniques) de sa douche numérique, ainsi que ses commandes, ses options de spa et ses accessoires achetés auprès de vendeurs Brizo autorisés et utilisés dans des applications commerciales, seront exempts de défauts de matériaux et de fabrication pour une période d'un (1) an à compter de la date de réception du produit par l'acheteur d'origine ou son représentant autorisé (entrepreneur chargé de l'installation, etc.).

Notre engagement: Brizo réparera ou remplacera gratuitement, à sa discrétion et pendant la période de garantie applicable, telle que mentionnée ci-dessus, toute pièce qui s'avère défectueuse en raison d'un défaut de matériau ou de fabrication dans des conditions normales d'installation, d'utilisation et d'entretien. Brizo peut choisir de rembourser le prix d'achat. Les pièces de rechange sont soumises à la disponibilité et peuvent différer de celles fournies à l'origine. Pour les applications résidentielles, à compter de la date de réception du produit par l'acheteur consommateur d'origine ou son représentant autorisé (entrepreneur chargé de l'installation, etc.), pour une période de deux (2) ans pour les pièces électroniques, les commandes, les options de spa et les accessoires résidentiels ou de cinq (5) ans pour la vanne de douche numérique résidentielle, et avec l'approbation préalable de Brizo, Brizo paiera les frais de réparation/remplacement en vertu de la couverture de garantie. Par la suite, Brizo ne paiera pas les frais associés au retrait, à la réparation ou au remplacement des produits couverts par la présente garantie. Pour les applications commerciales, Brizo paiera les frais connexes préalablement approuvés en vertu de la couverture de garantie pendant quatre-vingt-dix (90) jours à compter de la date de réception du produit par l'acheteur d'origine ou son représentant autorisé (entrepreneur chargé de l'installation, etc.). Par la suite, Brizo ne paiera pas les frais associés au retrait, à la réparation ou au remplacement des produits couverts par la présente garantie. **Il s'agit des recours exclusifs du consommateur.**

Ce qui n'est pas couvert: Brizo n'étant pas en mesure de contrôler la qualité des produits Brizo vendus par des vendeurs non autorisés, ces produits ne sont pas couverts par la présente garantie, à moins que la loi ne l'interdise.

La présente garantie ne couvre pas les dommages causés par une installation ou une utilisation inappropriée ou négligente. Pour autant que Brizo paie le coût de la main-d'œuvre en vertu des conditions ci-dessus, la présente garantie ne couvre pas les tentatives de réparation par toute personne autre qu'un agent autorisé de Brizo et est limitée à la réparation ou au remplacement des pièces défectueuses par Brizo ou son agent autorisé.

La présente garantie est nulle dans les situations suivantes :

- L'utilisation du produit pour une application non prévue, y compris l'application commerciale d'un produit qui n'est pas destiné à un usage commercial.
- Le non-respect des instructions, notamment les instructions d'entretien, de nettoyage et d'utilisation, fournies dans le manuel du propriétaire du produit.
- La modification ou le retrait du numéro de série du produit.
- Toute modification du produit qui a une incidence sur la fiabilité du produit, tel que déterminé par Brizo après son inspection.
- Une mauvaise réparation du produit effectuée par toute personne n'ayant pas été spécifiquement désignée ou autorisée par Brizo.
- Le produit est endommagé en raison d'une utilisation ou d'une installation non conforme aux instructions fournies.
- Le produit est installé à l'extérieur.
- Le produit est installé dans un endroit humide et est exposé à de l'air non climatisé ou à des températures dépassant 40 °C (104 °F).
- Le produit est endommagé par le gel.
- Le produit est endommagé par un événement de force majeure.

Comment présenter une réclamation au titre de la garantie: Pour demander une réparation ou un remplacement au titre de la garantie, contactez Brizo au : 800 355-6478 ou en écrivant à digital-prodserv@brizo.com pour obtenir un numéro RGA (numéro d'autorisation de retour de marchandises) qui doit être visible sur la boîte retournée par UPS Ground ou l'équivalent. La preuve d'achat (reçu de caisse original indiquant la date d'achat), indiquant le modèle et le numéro de série, et le document attestant de la date de réception du produit par l'acheteur d'origine ou son représentant autorisé (entrepreneur chargé de l'installation, etc.) doivent être joints à toute réclamation au titre de la garantie.

Limitation de la durée des garanties tacites: Veuillez noter que certains états et certaines provinces (y compris le Québec) ne permettent pas de limiter la durée d'une garantie tacite, de sorte que les limitations ci-dessous peuvent ne pas s'appliquer à votre cas. **DANS LA MESURE MAXIMALE AUTORISÉE PAR LA LOI EN VIGUEUR, TOUTE GARANTIE TACITE, Y COMPRIS LES GARANTIES TACITES DE QUALITÉ MARCHANDE ET D'ADÉQUATION À UN USAGE PARTICULIER, EST LIMITÉE À LA PÉRIODE STATUTAIRE OU À LA DURÉE DE LA PRÉSENTE GARANTIE, LA DURÉE LA PLUS COURTE ÉTANT RETENUE.**

Limitation des dommages particuliers, accessoires ou consécutifs: Veuillez noter que certains états et certaines provinces (y compris le Québec) n'autorisent pas l'exclusion ou la limitation des dommages particuliers, accessoires ou consécutifs, de sorte que les limitations et exclusions ci-dessous peuvent ne pas s'appliquer à votre cas. **DANS LA MESURE MAXIMALE PERMISE PAR LA LOI EN VIGUEUR, LA PRÉSENTE GARANTIE NE COUVRE PAS, ET BRIZO NE SERA PAS TENUE RESPONSABLE DES DOMMAGES PARTICULIERS, ACCESSOIRES OU CONSÉCUTIFS, QU'ILS RÉSULTENT D'UNE VIOLATION DE TOUTE GARANTIE EXPRESSE OU TACITE, D'UNE RUPTURE DE CONTRAT, D'UN DÉLIT CIVIL OU AUTRE.**

Droits supplémentaires: La présente garantie vous donne des droits légaux spécifiques, et vous pouvez également disposer d'autres droits qui varient d'une province et d'un état à l'autre.

Le présent document est la garantie écrite exclusive de Brizo et cette garantie n'est pas transférable.