

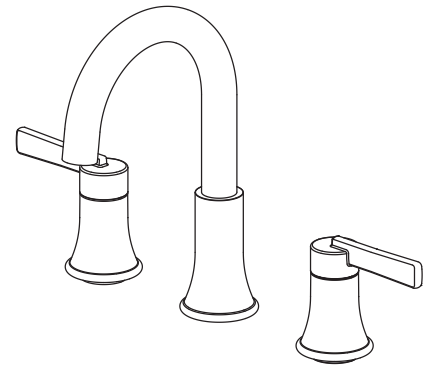

PFWSC8867*

**ORRS TWO HANDLE WIDESPREAD LAVATORY FAUCET
ORRS ROBINET DE LAVABO ESPACÉ À DEUX MANETTES
ORRS GRIFO CON DOS MANIJAS PARA LAVABO**



Installation Instructions

Instructions pour l'installation / Instrucciones de instalación

⚠ WARNING

Caution-Tips:

If you use soldering for the installation of the faucet, the cartridges will have to be removed before using flame. Otherwise, warranty will be void on these parts. Cover your drain to avoid losing parts. The fittings should be installed by a licensed plumber. Remove old faucet. Clean sink surface in preparation for new faucet.

⚠ AVERTISSEMENT

Attention-suggestions:

Si vous faites usage d'une torche à souder, enlevez les joints cartouches. Si non la garantie sera nulle sur ces pièces. Couvrez le drain à fin de ne pas perdre de pièces. Les raccords doivent être installés par un plombier qualifié pour exercer. Enlever le vieux robinet. Nettoyer la surface du lavabo en prévision de l'installation du robinet neuf.

⚠ ADVERTENCIA

Precaución-consejos:

En el caso de utilizar soldadura para instalar el grifo, remueva los cartuchos. Tape la boca del desagüe para prevenir la pérdida de piezas pequeñas. Los componentes deben ser instalados por un plomero. Retire el grifo antiguo y limpie la superficie del lavatorio como preparación para el nuevo grifo.

ENGLISH

Care Instructions:

Your new faucet is designed for years of trouble-free performance. Keep it looking new by cleaning it periodically with a soft cloth. Avoid abrasive cleaners, steel wool and harsh chemicals as these will dull the finish and void your warranty.

FRANÇAIS

Directives d'Entretien:

Votre nouveau robinet est conçu pour fonctionner sans problème, des années durant. Le nettoyer périodiquement avec un chiffon doux pour qu'il conserve la même apparence qu'à l'état neuf. Éviter les nettoyants abrasifs, la laine d'acier et les produits chimiques forts puisqu'ils endommageront le fini et rendront votre garantie nulle.

ESPAÑOL

Instrucciones de Cuidado:

Su grifo nuevo está diseñado para brindar años de servicio sin problemas. Mantenga su apariencia nueva limpiándolo periódicamente con un paño suave. Evite limpiadores abrasivos, estropajo de acero y químicos cáusticos porque deslustrarán el acabado y anularán la garantía.

You May Need / Articles Dont Vous Pouvez Avoir Besoin / Usted Puede Necesitar



Adjustable Wrench
Clé À Molette
Llave Ajustable



Pipe Tape
Ruban Pour Tuyau
Cinta Selladora Para Rosca

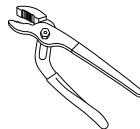

Groove Joint Plier
Pince Multiprise
Pinzas Ajustable

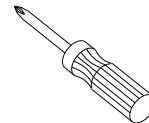

Phillips Screwdriver
Tournevis Phillips
Destornillador Cruiforme

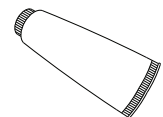

Silicone Sealant
Enduit D'étanchéité Au Silicone
Sellador De Silicona

Shut off main water supply before installation.
Couper l'alimentation d'eau principale avant l'installation.
Cierre el suministro de agua antes de instalar.

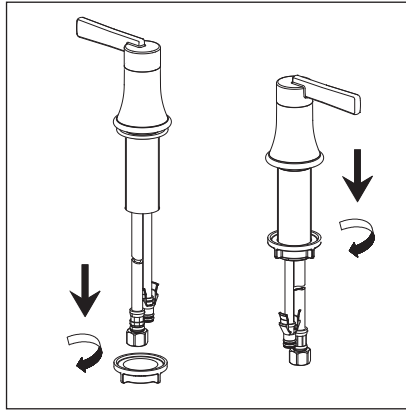

1. Remove assembled parts and plastic seal cover from the faucet body.

1. Quite las partes ensambladas y la cubiertaaobturadora de plástico del cuerpo del grifo.

1. Retirez les pièces assemblées et le couvre-joint en plastique du corps du robinet.

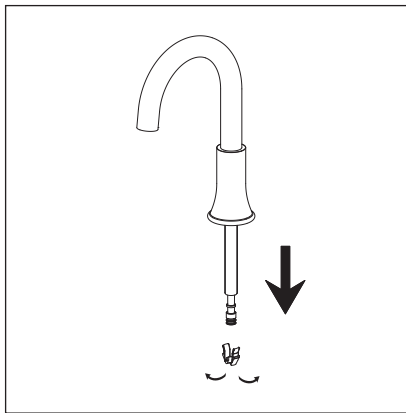

2. Remove assembled parts from the faucet body.

2. Quitar las partes ensambladas del grifo cuerpo.

2. Retirez les pièces assemblées du corps du robinet.

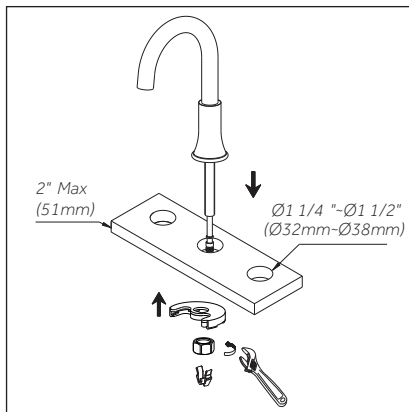

3. Place the spout in the center hole of sink. Secure faucet as showed below.

3. Coloque la boquilla en el centro del agujero del fregadero. Segure grifo como se muestra abajo.

3. Placez le tuyau dans le trou central de l'évier. Secure robinet comme montré ci-dessus.

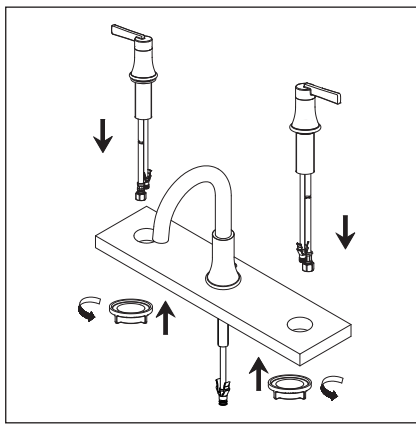

4. Place the handle bodies through the left & right holes. Re-assemble the parts and tighten mounting nut.

4. Insérer le corps des manettes dans les trous gauche et droit. Réassembler les pièces et serrer l'écrou de montage.

4. Coloque los cuerpos de las manijas a través de los orificios izquierdo y derecho. Vuelva a montar las piezas y apriete la tuerca de montaje.

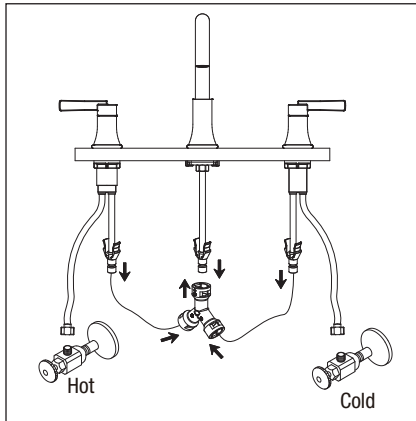

5. Connect handle assembly to the faucet body with water supply hose. Push supply hose adapter with hose coupling until you hear a "click".

5. Raccorder le corps de manette et le corps de robinet au tuyau d'alimentation d'eau. Pousser l'adaptateur à l'aide du raccord de boyau jusqu'à ce qu'un clic se fasse entendre.

5. Conecte la manija y el grifo al tubo de suministro de agua. Empuje el adaptador en el tubo de suministro con la conexión de manguera hasta que escuche el "click".

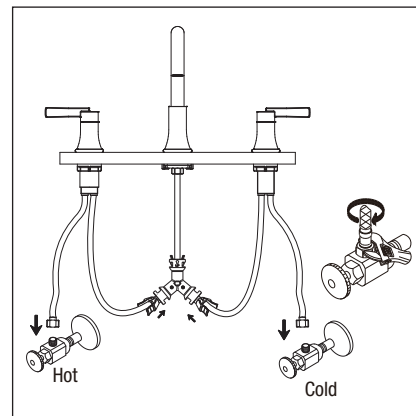

6. Tighten end of shank with wrench and slip coupling nut onto inlet port.

6. Serrez l'extrémité de la tige à l'aide de la clé et glissez l'écrou-raccord sur l'orifice d'entrée.

6. Apriete el final de la rosca con la llave y deslice la tuerca de conexión en la parte de entrada.

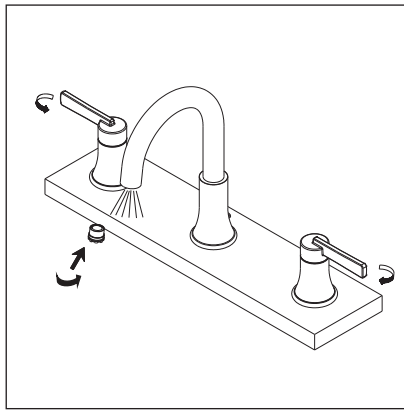

7. After installing faucet, remove aerator and turn on water to remove any left of debris. Re-assemble aerator.

7. Après avoir terminé l'installation du robinet, enlevez le brise-jet, puis ouvrez le robinet pour que l'eau évacue les débris pouvant se trouver à l'intérieur. Réassemblez le brise-jet.

7. Coloque un anillo de sellador de silicona alrededor del orificio del desagüe del lavabo. Coloque la coladera en la boca de desagüe. Coloque el sellador, la arandela y la contratuerca en el ensamblaje de la coladera.

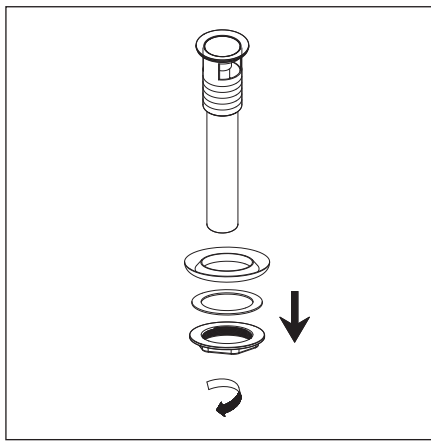

1. Remove large rubber washer and lock nut from drain body.

1. Retirez la grande rondelle en caoutchouc et l'écrou de blocage du corps du drain.

1. Retire la arandela de goma grande y la contratuercadel cuerpo del desagüe.

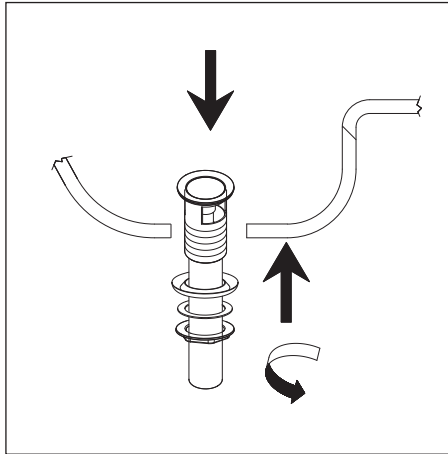

2. Insert strainer through drain hole. Put seal, washer and lock nut onto strainer assembly.

2. Insérer la crépine dans l'orifice du drain. Mettre le joint étanche, la rondelle et l'écrou de blocage sur la crépine.

2. Coloque la coladera en la boca de desagüe. Coloque el sellador, la arandela y la contratuercas en el ensamblaje de la coladera.

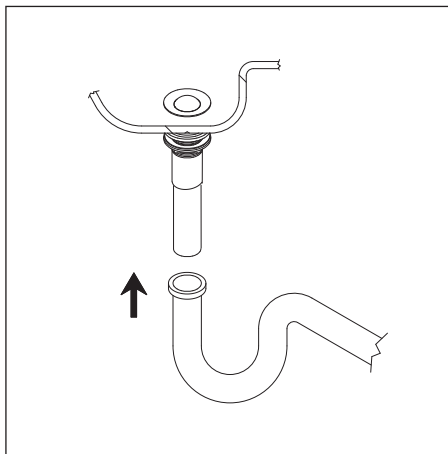

3. Connect tail piece on pop-up drain to waste outlet (not included). Check all drain connections and P trap for leaks.

3. Raccorder l'about de la bonde au tuyau de vidange (non fourni). Vérifier que les raccords et le siphon ne fuient pas.

3. Conecte el empalme del desagüe levadizo con la salida de residuos (no incluida). Verifique si hay fugas en todas las conexiones del desagüe y el sifón en "P".