

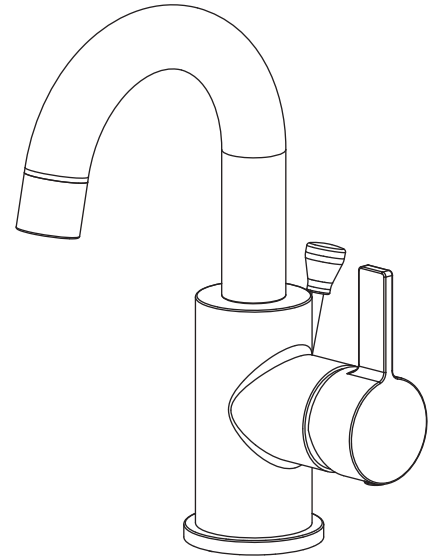

PFWSC8871*

ORRS SINGLE HANDLE LAVATORY FAUCET
ORRS ROBINET DE LAVABO À POIGNÉE UNIQUE ORRS
ORRS GRIFO DE LAVABO CON UNA MANIJA ORRS



Installation Instructions

Instructions pour l'installation / Instrucciones de instalación

ENGLISH

Caution-Tips:

Always turn off water supply before removing existing faucet or replacing any part of the faucet. Open the faucet handle to relieve water pressure and ensure that water is completely shut off.

Care Instructions:

To preserve the finish of your faucet, apply non-abrasive wax. Any cleaners should be rinsed off immediately. Do not use abrasive cleaners on the faucet.

FRANÇAIS

Attention-suggestions:

Toujours couper l'alimentation en eau avant d'enlever ou de démonter le robinet. Ouvrir le robinet pour libérer la pression d'eau et pour s'assurer que l'alimentation en eau a bien été coupée.

Directives d'Entretien:

Pour préserver le fini des pièces métalliques du robinet, appliquer une cire non abrasive comme une cire à voter. Rincer immédiatement le robinet après l'avoir nettoyé avec un agent nettoyant. Les Fnis platinum et LifeShine peuvent être nettoyés à l'aide de produits abrasifs doux.

ESPAÑOL

Precaución-consejos:

Siempre corte el suministro de agua antes de retirar el grifo actual o reemplazar cualquier pieza del mismo. Abra la llave del grifo para liberar la presión de agua y asegurar que ya no corre agua.

Instrucciones de Cuidado:

Para conservar el acabado que cubre las partes metálicas de su llave mezcladora, aplique cera que no sea abrasiva, como una cera para autos. Si usa algún tipo de limpiador, deberá enjuagarlo inmediatamente. Los abrasivos suaves son aceptables en acabados platinum y LifeShine.

You may need

Aticles dont vous pouvez avoir besion / Usted puede necesitar



Goggles
Lunettes de sécurité
Anteojos protectores

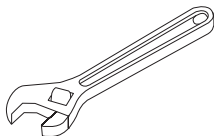

Wrench
Clé ajustable
Llave

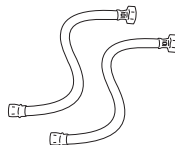

(2) Supply lines
(2) Tuyaux d'alimentation
2 Líneas de suministro

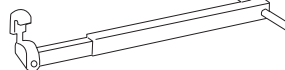

Basin wrench
Clé pour lavabo
Llave para instalar grifos



Sealant tape
Ruban d'étanchéité
Cinta selladora



Silicone
Silicone
Silicón

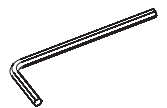

2.5mm hex allen wrench
2.5mm clé hexagonale
2.5mm hex llave allen

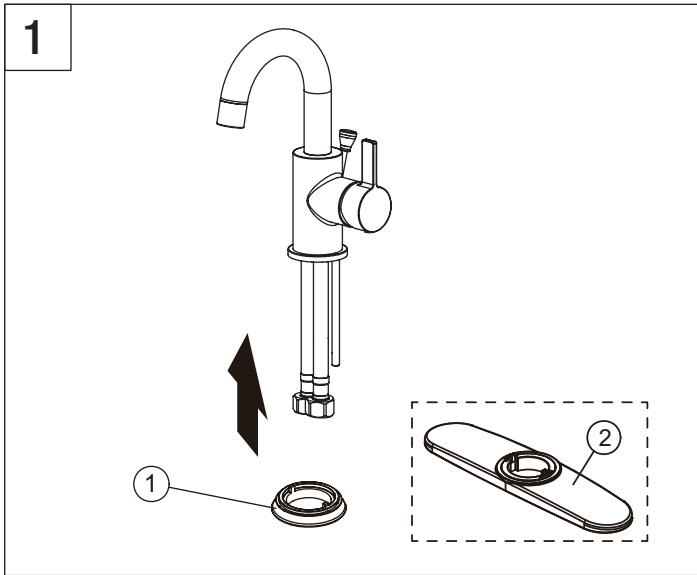

Please turn off the water supply first.

Install the flange (1) or escutcheon (2) on the faucet. (Escutcheon for deck mount style, and the flange for center mount style)

Cierre primero el suministro de agua.

Instale la brida (1) o el escudo (2) sobre el grifo. (El escudo para el montaje de estilo cubierta y la brida para el montaje de estilo central)

Veuillez fermer l'alimentation en eau en premier.

Installez la bride (1) ou l'écusson (2) sur le robinet. (Écusson pour le montage sur plateforme et la bride pour le montage au centre)

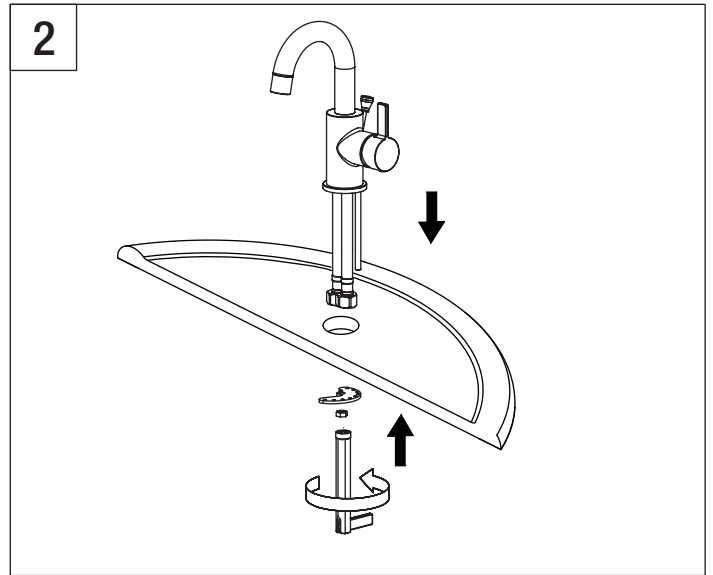

Place new faucet through holes in top of sink. Tighten the packing and nut.
* Do not over tighten.

Coloque el grifo nuevo en los orificios que se encuentran en la parte superior del lavamanos. Ajuste el empaque y la tuerca.
*No ajuste demasiado.

Placez le nouveau robinet dans les trous situés en haut de l'évier. Serrer la garniture et l'écrou.

*Ne pas trop serrer.

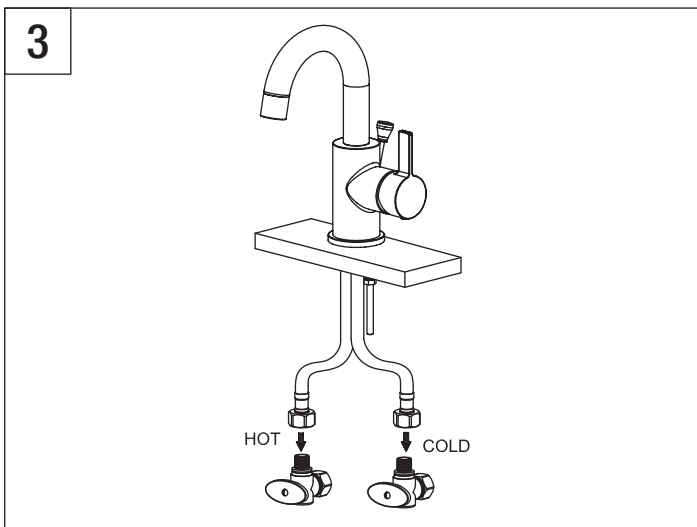

Connect to water supplies (hot and cold angle valve).

Conéctelo a los suministros de agua (válvula angular de agua caliente y fría).

Se connecter à l'alimentation en eau (robinet d'équerre chaud et froid).

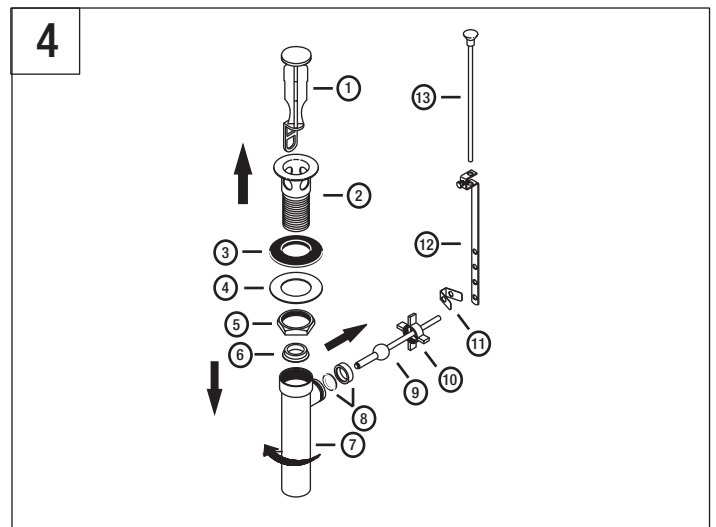

Remove stopper (1) and flange (2). Push gasket (3) washer (4) and nut (5) down. Unscrew pivot nut (10) from the pop-up tailpiece (7) and remove the gasket (8). Take off the spring clip (11) from horizontal rod (9).

Retire el tapón (1) y la brida (2) totalmente hacia abajo. Presione la junta (3), la arandela (4) y la tuerca (5) totalmente hacia abajo. Desenrosque la tuerca giratoria (10) de la pieza de inserción accionable (7) y retire la junta (8). Retire el gancho de resorte (11) del vástago horizontal (9).

Retirez le bouchon (1) et la bride (2) à fond. Poussez le joint (3), la rondelle (4) et l'écrou (5) à fond. Dévissez l'écrou de pivot (10) de la pièce coulissante (7) et retirez le joint (8). Retirez la pince à ressort (11) de la tige horizontale (9).

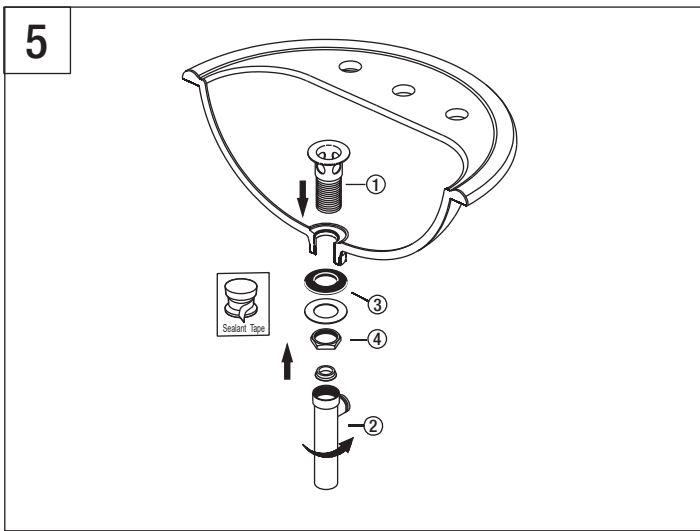

Apply silicone to underside of flange (1). Insert the flange (1) into drain hole from above sink. With pivot (2) facing toward faucet, secure gasket, washer and tighten nut (4). Lock the tailpiece.

Note: Don't drop silicone onto gasket (3).

Aplique silicona en la parte inferior de la brida (1). Inserte la brida (1) en el orificio de drenaje por encima del lavamanos. Con el pivote (2) orientado hacia el grifo, asegure la junta, la arandela y ajuste la tuerca (4). Bloquee la pieza de inserción. Nota: No derrame silicona en la junta (3).

Appliquez du silicone sur le dessous de la bride (1). Insérez la bride (1) dans le trou de drainage situé au-dessus de l'évier. Avec le pivot (2) dirigé vers le robinet, fixez le joint, la rondelle et serrez l'écrou (4). Verrouillez la pièce de raccordement. Remarque : Ne laissez pas tomber de silicone sur le joint (3).

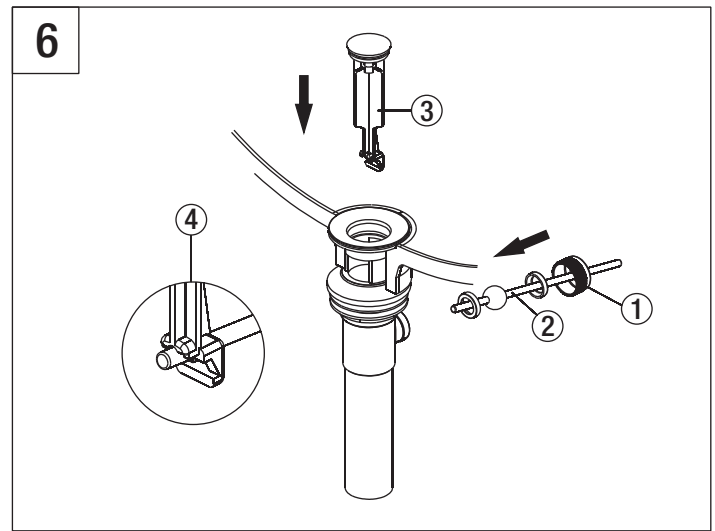

Install horizontal rod (2) and stopper (3) as non-removable (4). Hand tighten pivot nut (1).

Instale el vástago horizontal (2) y el tapón (3) de forma inamovible (4). Ajuste manualmente la tuerca giratoria (1).

Installez la tige horizontale (2) et le bouchon (3) de manière inamovible (4). Serrez à la main l'écrou de pivot (1).

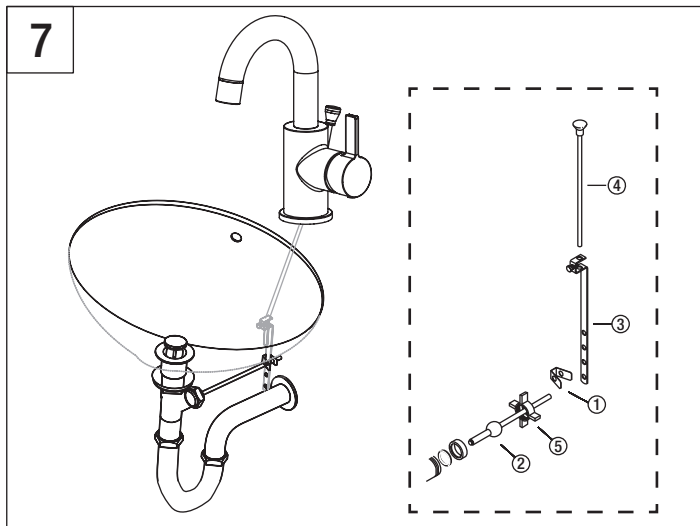

Place one end of spring clip (1) onto the end of horizontal rod (2). Insert horizontal rod (2) through a hole on strap (3). Connect the other end of spring clip (1) to horizontal rod (2). Insert lift rod (4) into strap and tighten screw (5).

Coloque un extremo del gancho de resorte (1) sobre el extremo del vástago horizontal (2). Inserte el vástago horizontal (2) en un orificio de la correa (3). Conecte el otro extremo del gancho de resorte (1) al vástago horizontal (2). Inserte el vástago elevador (4) en la correa y ajuste el tornillo (5).

Placez une extrémité de la pince à ressort (1) sur l'extrémité de la tige horizontale (2). Insérez la tige horizontale (2) dans un trou de la sangle (3). Connectez l'autre extrémité de la pince à ressort (1) sur la tige horizontale (2). Insérez la tige de levage (4) dans la sangle et serrez la vis (5).

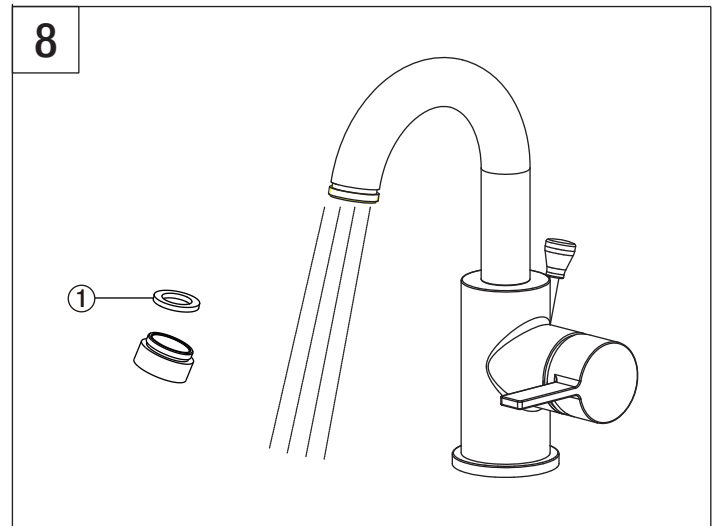

Important: After installation is completed, remove aerator. Turn on water supply and allow both hot and cold water to run for at least one minute each. While water is running, check for leaks. Replace aerator. This flushes away any debris that could cause damage to internal parts. Do not lose the gasket (1) in the aerator.

Importante: Después de concluir la instalación, retire el aireador. Abra el suministro de agua y permita que corra tanto el agua caliente como la fría por lo menos un minuto cada una. Busque fugas mientras que el agua está corriendo. Reemplace el aireador. Esto arrastrará cualquier desecho que pudiera dañar las piezas internas. No desajuste la junta (1) en el aireador.

Important : Une fois l'installation terminée, retirez l'aérateur. Ouvrez l'alimentation en eau et laissez couler l'eau chaude et l'eau froide pendant au moins une minute. Pendant que l'eau coule, vérifiez s'il y a des fuites. Remplacez l'aérateur. Cela évacue les débris qui pourraient endommager les composants internes. Ne perdez pas le joint (1) dans l'aérateur.