

MOEN®

INS14647 - 11/22

Iver One-Globe Light Luminaire à 1 globe Iver Lámpara de un globo Iver

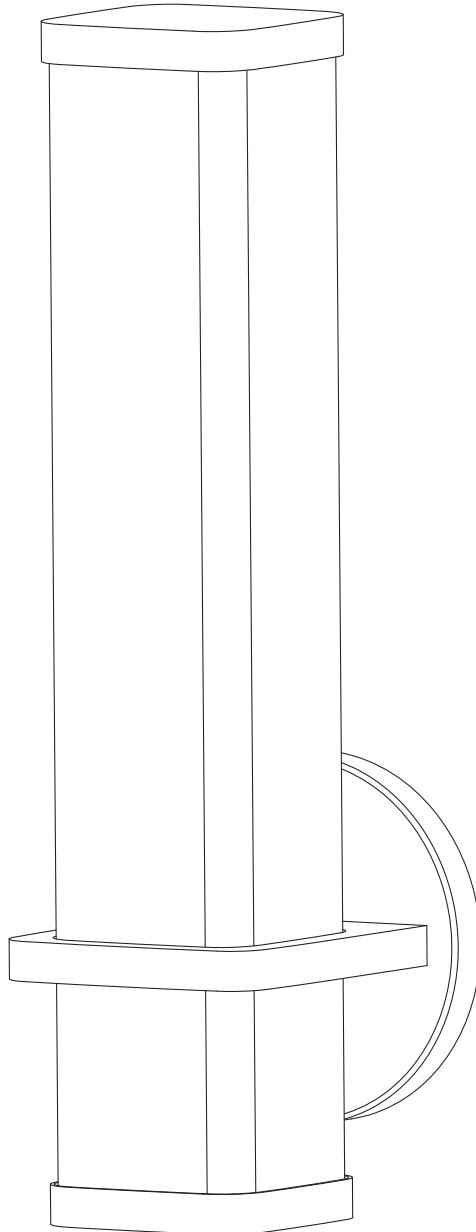



Available Products / Produits disponibles / Productos disponibles



Don't forget to register and review your product by visiting moen.com/product-registration.

Ne pas oublier d'enregistrer votre produit ni de lire l'information qui s'y rapporte, en allant sur la page moen.com/product-registration.

No olvide registrar y revisar su producto visite moen.com/product-registration.

Tools Required / Outils nécessaires Herramientas necesarias	
	Phillips Screwdriver Tournevis Phillips Destornillador Phillips
	Drill Perceuse électrique Taladro
	Level Niveau Nivel
	Electrical Tape Ruban isolant Cinta aislante
	Pencil Crayon Lápiz

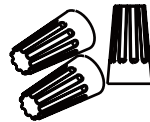

Included Hardware

(3) Wire nuts
(2) 25 mm screws

Visserie incluse :

(3) Capuchons de connexion
(2) Vis de 25 mm



Herrajes incluidos:

(3) Tuercas de empalme de cables
(2) Tornillos de 25 mm

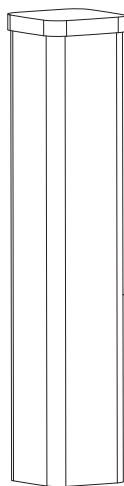

A

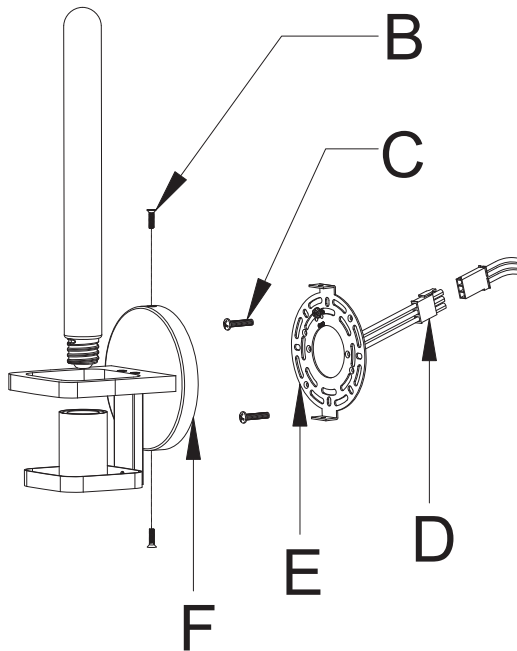

B

C

D

F

Important Notes:

Turn off main power supply during installation. Do not connect or disconnect under load.

Voltage: 120V AC

Remarques importantes :

Couper l'alimentation électrique à la source avant de commencer l'installation. Ne pas connecter ou déconnecter les câbles lorsque sous tension.

Tension: 120V AC

Notas importantes:

Durante la instalación, desconecte la alimentación eléctrica principal. No conecte ni desconecte con carga.

Tensión: 120V AC

Diagram	Illustration	Diagrama
A. Globe	A. Globe	A. Globo
B. Countersunk screw (2)	B. Vis à tête fraisée (2)	B. Tornillo avellanado (2)
C. 25mm screw (2)	C. Vis de 25 mm (2)	C. Tornillo de 25 mm (2)
D. Quick Connect	D. Connexion rapide	D. Conexión rápida
E. Mounting Plate	E. Plaque de montage	E. Placa de montaje
F. Decorative Base	F. Base décorative	F. Base decorativa

1

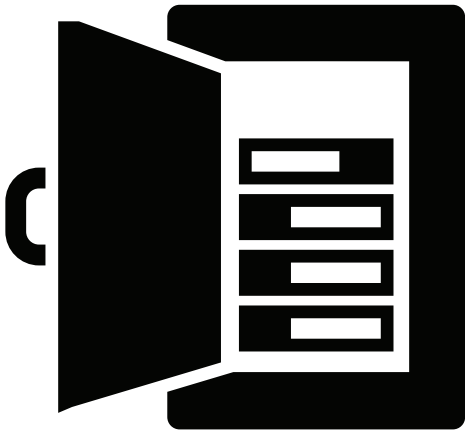

Turn off main power supply.

Couper l'alimentation électrique à la source.

Desconecte la alimentación eléctrica principal.

2

Disconnect quick connect wires from light assembly.

Débrancher les fils de connexion rapide de l'assemblage du luminaire.

Desconecte de la lámpara los cables de conexión rápida.

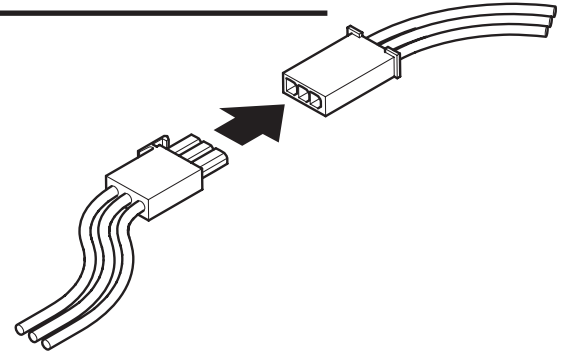

3

Connect quick connect wires to electrical box wires as show below using provided wire nuts.

Raccorder les fils de connexion rapide aux fils provenant de l'alimentation principale, comme montré ci-dessous, en utilisant les capuchons de connexion ETL fournis.

Conecte los cables de conexión rápida a los cables de la caja de conexiones según se muestra abajo utilizando las tuercas de empalme de cables suministradas.

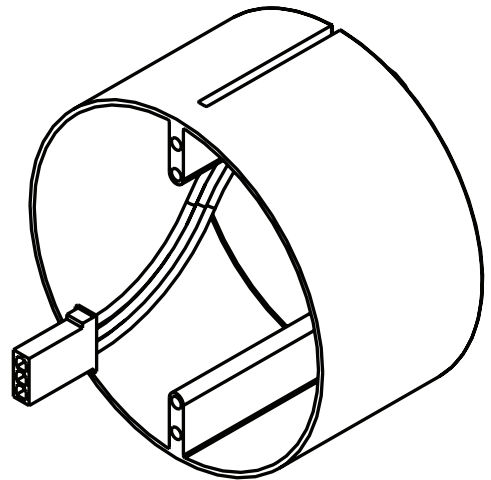

<p>WHITE SUPPLY WIRE</p> <p>WHITE OR IDENTIFIED FIXTURE WIRE</p> <p>ETL LISTED WIRE NUTS</p>	<p>FIL D'ALIMENTATION BLANC</p> <p>FIL BLANC OU IDENTIFIÉ DU LUMINAIRE</p> <p>CAPUCHON DE CONNEXION ETL</p>	<p>CABLE BLANCO DE ALIMENTACIÓN</p> <p>CABLE BLANCO O IDENTIFICADO DEL ARTEFACTO</p> <p>TUERCAS DE EMPALME DE CABLES LISTADAS POR ETL</p>
<p>BLACK SUPPLY WIRE</p> <p>PLAIN OR BLACK FIXTURE WIRE</p>	<p>FIL D'ALIMENTATION NOIR</p> <p>FIL DU LUMINAIRE, INCOLORE OU NOIR</p>	<p>CABLE NEGRO DE ALIMENTACIÓN</p> <p>CABLE LISO O NEGRO DEL ARTEFACTO</p>
<p>BARE, OR GREEN GROUND WIRE FROM SUPPLY</p> <p>BARE, OR GREEN FIXTURE GROUND WIRE</p> <p>OR</p> <p>BARE, OR GREEN GROUND WIRE FROM SUPPLY</p> <p>GREEN GROUND SCREW</p>	<p>FIL DE MISE À LA TERRE DE L'ALIMENTATION, NU OU VERT</p> <p>FIL DE MISE À LA TERRE DU LUMINAIRE, NU OU VERT</p> <p>OU</p> <p>FIL DE MISE À LA TERRE DE L'ALIMENTATION, NU OU VERT</p> <p>VIS DE MISE À LA TERRE VERTE</p>	<p>CABLE DE TIERRA DESNUDO O VERDE (DE LA ALIMENTACIÓN)</p> <p>CABLE DE TIERRA DESNUDO O VERDE DEL ARTEFACTO</p> <p>O</p> <p>CABLE DE TIERRA DESNUDO O VERDE (DE LA ALIMENTACIÓN)</p> <p>TORNILLO VERDE DE TIERRA</p>

4

Use level to ensure the mounting plate is horizontal. Once level, attach the mounting plate to the electrical box with the provided 25 mm screws.

À l'aide d'un niveau, vérifier que la plaque de montage est bien à l'horizontale. Une fois cette vérification effectuée, fixer la plaque de montage au boîtier électrique à l'aide des vis de 25 mm fournies.

Utilice nivel para garantizar que la placa de montaje esté horizontal. Después de nivelada, sujete la placa de montaje a la caja de conexiones mediante los tornillos de 25 mm suministrados.

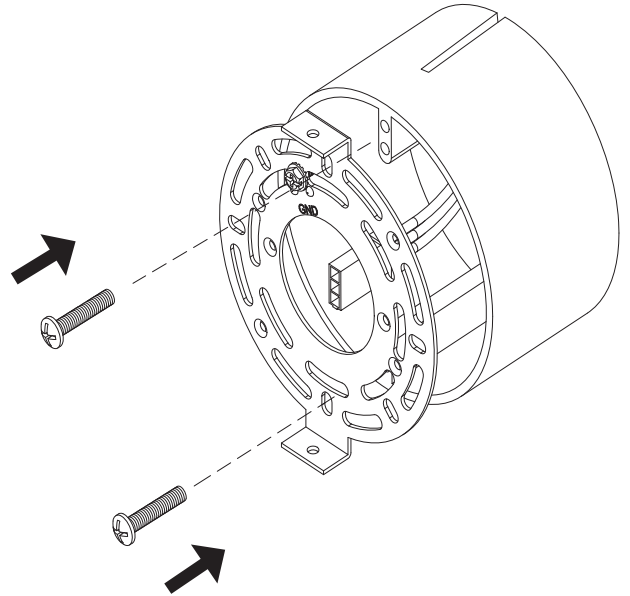
**5**

Connect the Quick Connect wires.

Brancher les fils de connexion rapide.

Conecte los cables de Conexión Rápida.

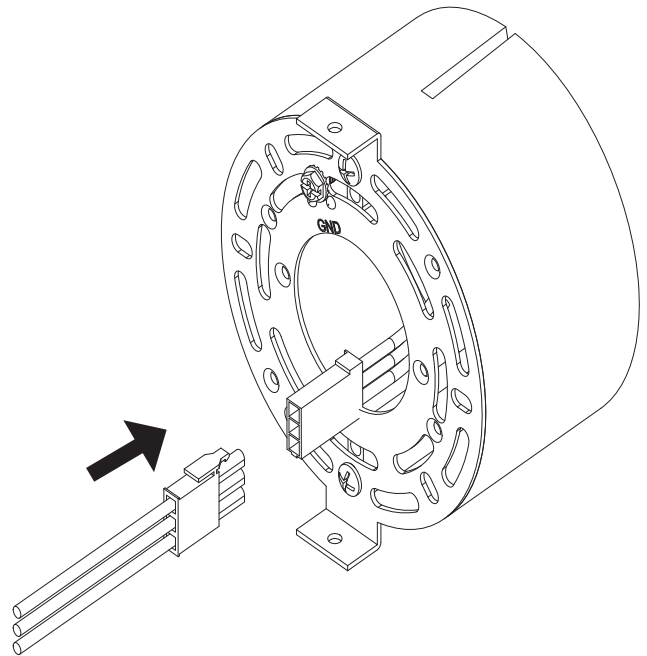
**6**

Fix the decorative base onto the mounting plate using the provided countersunk screws.

Fixer la base décorative à la plaque de montage à l'aide des vis à tête fraisée fournies.

Fije la base decorativa a la placa de montaje utilizando los tornillos avellanados proporcionados.

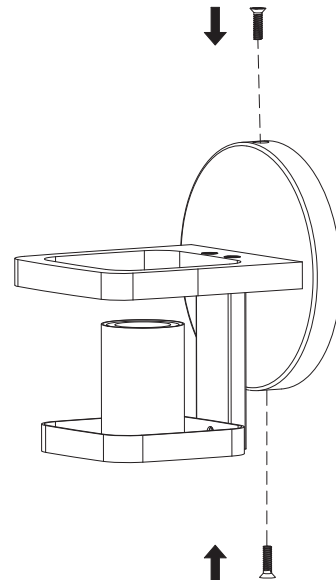

7

Install proper rated light bulb. Maximum bulb is 100 watt type T.
Frosted bulbs are recommended for better light performance.

Installer une ampoule du calibre adéquat.

La puissance maximale d'ampoule de type T est de 100 W.

L'utilisation d'ampoules dépolies est recommandée pour un meilleur éclairage.

Instale el foco/bombilla de capacidad apropiada.

La capacidad máxima del foco/bombilla es: 100 watts tipo T.

Se recomiendan focos escarchados para un mejor rendimiento de luz.

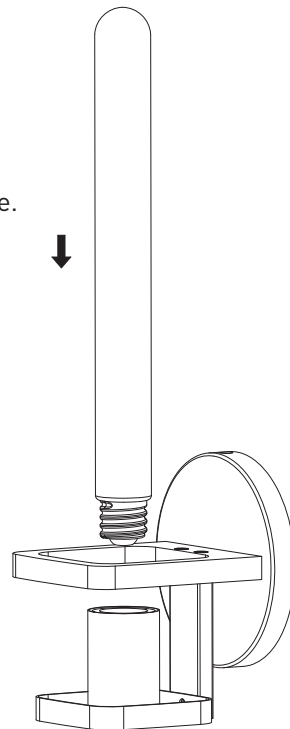
**8**

Inserted the glass shade into the decorative base.
Caution: The U-shaped groove of the glass shade is installed facing the wall direction.

Insérer l'abat-jour en verre sur la base décorative.

Mise en garde : L'abat-jour en verre doit être inséré avec la fente en forme de U orientée vers le mur.

Inserte la pantalla de vidrio en la base decorativa.

Advertencia: La pantalla de cristal debe insertarse con la ranura en forma de U orientada hacia la pared.

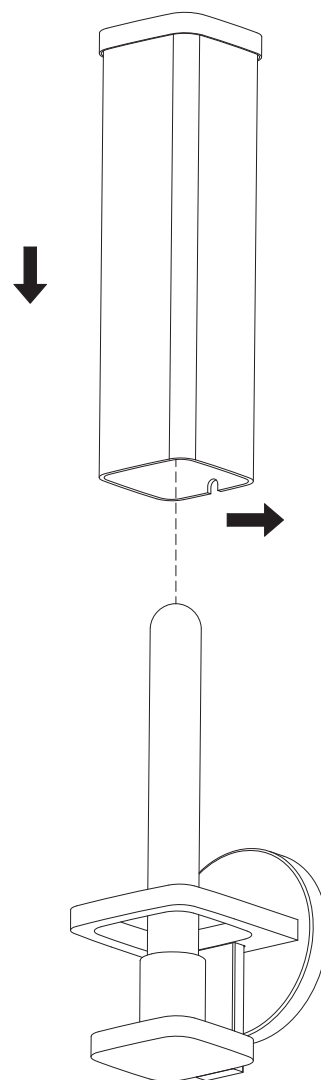

9

Turn on the power supply and verify that light works.

Rétablir l'alimentation en électricité à la source et vérifier que le luminaire fonctionne correctement.

Conecte la alimentación eléctrica y verifique que la lámpara funciona.

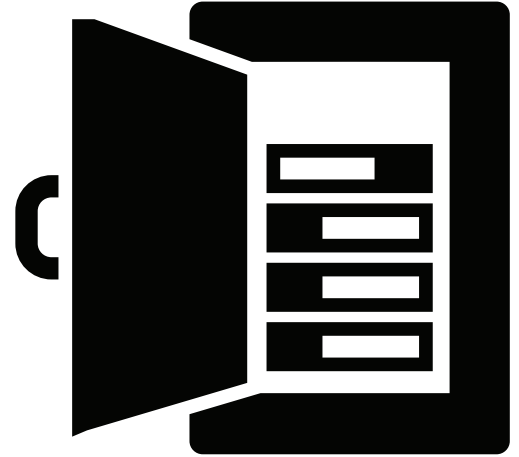

LIMITED LIFETIME WARRANTY:

If this product fails due to materials or workmanship at any time during the life of the product, Moen will replace it free of charge, postage-paid. Simply contact Moen at 1-800-882-0116 for replacement information. This warranty does not cover products which have been abused, altered, damaged, misused, cut or worn. TO THE EXTENT PERMITTED BY LAW, MOEN DISCLAIMS ALL OTHER IMPLIED OR EXPRESS WARRANTIES INCLUDING ALL WARRANTIES OF MERCHANTABILITY AND/OR FITNESS FOR A PARTICULAR PURPOSE.

LIMITATION OF LIABILITY: THIS WARRANTY IS YOUR SOLE REMEDY AND MOEN SHALL NOT BE LIABLE FOR ANY DAMAGES, WHETHER DIRECT, INDIRECT, INCIDENTAL, SPECIAL, CONSEQUENTIAL, EXEMPLARY, OR OTHERWISE, INCLUDING LOST REVENUES AND LOST PROFITS, ARISING OUT OF ANY THEORY OR RECOVERY, INCLUDING STATUTORY, CONTRACT OR TORT. NOTWITHSTANDING THE TERM OF ANY LIMITED OR IMPLIED WARRANTY, OR IN THE EVENT THAT ANY LIMITED WARRANTY FAILS OF ITS ESSENTIAL PURPOSE, IN NO EVENT WILL MOEN'S ENTIRE LIABILITY EXCEED THE PURCHASE PRICE OF THIS PRODUCT. SOME STATES AND PROVINCES DO NOT ALLOW THE EXCLUSION OR LIMITATION OF INCIDENTAL OR CONSEQUENTIAL DAMAGES SO THE ABOVE LIMITATIONS OR EXCLUSIONS MAY NOT APPLY TO YOU. THIS LIMITED WARRANTY GIVES YOU SPECIFIC LEGAL RIGHTS, AND YOU MAY ALSO HAVE RIGHTS WHICH VARY FROM STATE TO STATE AND PROVINCE TO PROVINCE.

GARANTIE À VIE LIMITÉE:

Si ce produit devient défectueux en raison d'un vice de matériau ou de fabrication à tout moment au cours de la durée de vie du produit, Moen le remplacera sans frais, port payé. Il suffit de contacter Moen au 1 800 882-0116 pour obtenir des renseignements sur le remplacement du produit. Cette garantie ne couvre pas les produits qui ont été utilisés de façon abusive, ni qui ont été modifiés, endommagés, mal utilisés, coupés ou qui sont simplement usés. DANS LA MESURE AUTORISÉE PAR LA LOI, MOEN EXCLUT TOUTE AUTRE GARANTIE EXPLICITE OU IMPLICITE, Y COMPRIS TOUTE GARANTIE DE COMMERCIALITÉ ET/OU D'ADAPTATION À UN USAGE PARTICULIER.

LIMITATION DE RESPONSABILITÉ: CETTE GARANTIE EST VOTRE SEUL RECOURS ET MOEN NE POURRA ÊTRE TENUE RESPONSABLE DES DOMMAGES, DIRECTS, INDIRECTS, ACCESSOIRES, SPÉCIAUX, CONSÉCUTIFS, PUNITIFS OU AUTRES, Y COMPRIS LES PERTES DE REVENUS OU DE PROFITS DÉCOULANT DE TOUTE THÉORIE DU DROIT OU D'UN RECouvreMENT, Y COMPRIS CEUX PRÉVUS PAR LA LOI, LES CONTRATS OU LES DÉLITS CIVILS. NONOBTANT LES MODALITÉS DE TOUTE GARANTIE LIMITÉE OU IMPLICITE OU SI TOUTE GARANTIE LIMITÉE ÉCHOUÉ DANS SON OBJET ESSENTIEL, EN AUCUN CAS LA RESPONSABILITÉ DE MOEN NE DÉPASSERA LE PRIX D'ACHAT DE CE PRODUIT. CERTAINS ÉTATS ET CERTAINES PROVINCES NE PERMETTANT PAS L'EXCLUSION NI LA LIMITATION DES DOMMAGES ACCESSOIRES OU CONSÉCUTIFS, IL SE PEUT QUE LES LIMITES OU LES EXCLUSIONS PRÉCITÉES NE S'APPLIQUENT PAS À VOTRE CAS. CETTE GARANTIE LIMITÉE VOUS DONNE DES GARANTIES JURIDIQUES PARTICULIÈRES ET VOUS POURRIEZ AVOIR D'AUTRES DROITS QUI DIFFÈRENT SELON LES ÉTATS OU LES PROVINCES.

GARANTÍA LIMITADA DE POR VIDA:

Si este producto falla debido a sus materiales o mano de obra en cualquier momento de la vida del mismo, Moen lo reemplazará sin cargo, con franqueo pagado. Si necesita información sobre reemplazo, sólo debe llamar a Moen al 1-800-882-0116. Esta garantía no cubre productos que hayan sido maltratados, alterados, dañados, mal utilizados, cortados o gastados. HASTA DONDE LO PERMITA LA LEY, MOEN NIEGA SU RESPONSABILIDAD SOBRE TODA OTRA GARANTÍA IMPLÍCITA O EXPRESA, CON INCLUSIÓN DE TODA GARANTÍA DE COMERCIALIZACIÓN Y/O ADECUACIÓN PARA UN PROPÓSITO PARTICULAR.

LIMITACIÓN DE RESPONSABILIDAD: ESTA GARANTÍA ES SU EXCLUSIVO RECURSO Y MOEN NO SERÁ RESPONSABLE DE NINGÚN DAÑO, YA SEA DIRECTO, INDIRECTO, INCIDENTAL, ESPECIAL, CONSIGUIENTE, EJEMPLAR O DE OTRO TIPO, CON INCLUSIÓN DE INGRESOS PERDIDOS Y GANANCIAS PERDIDAS, QUE SURJA DE CUALQUIER TEORÍA O RECUPERO INCLUIDOS LOS LEGALES, CONTRACTUALES O EXTRA CONTRACTUALES. NO OBSTANTE EL PLAZO DE CUALQUIER GARANTÍA LIMITADA O IMPLÍCITA, O EN CASO DE QUE CUALQUIER GARANTÍA LIMITADA NO CUMPLA SU PROPÓSITO ESENCIAL, EN NINGÚN CASO LA RESPONSABILIDAD COMPLETA DE MOEN SUPERARÁ EL PRECIO DE COMPRA DE ESTE PRODUCTO. ALGUNOS ESTADOS Y PROVINCIAS NO PERMITEN LA EXCLUSIÓN O LIMITACIÓN DE DAÑOS INCIDENTALES O CONSIGUIENTES, POR LO QUE LAS LIMITACIONES O EXCLUSIONES INDICADAS PUEDEN NO APLICARSE A SU CASO. ESTA GARANTÍA LIMITADA LE DA DERECHOS LEGALES ESPECÍFICOS, Y USTED PUEDE TENER TAMBIÉN DERECHOS QUE VARÍAN DE UN ESTADO O PROVINCIA A OTRA.

MOEN®

A Division of Moen Incorporated
25300 Al Moen Drive • North Olmsted, OH 44070-8022
Customer Service USA: 1-800-882-0116 • International Customer Service:
1-440-962-2263 Moen Incorporated ©2024 • www.moen.com

Une division de Moen Incorporated
25300 Al Moen Drive • North Olmsted, OH 44070-8022, États-Unis
Service à la clientèle aux USA: 1-800-882-0116 • Service à la clientèle international: 1-440-962-2263
Moen Incorporated ©2024 • www.moen.ca

Una división de Moen Incorporated
25300 Al Moen Drive • North Olmsted, OH 44070-8022 - Estados Unidos
Servicio al cliente, EE. UU.: 1-800-882-0116 • Servicio al cliente, internacional:
1-440-962-2263 Moen Incorporated ©2024 • www.moen.com.mx