

# Installation Guide

## Accessories

K-475, K-476, K-477,  
K-478, K-480, K-482,  
K-485, K-486, K-487,  
K-490, K-492

**M** product numbers are for Mexico (i.e. K-12345**M**)  
Los números de productos seguidos de  
**M** corresponden a México (Ej.  
K-12345**M**)  
Français, page “Français-1”  
Español, página “Español-1”

1020823-2-A

THE BOLD LOOK  
OF **KOHLER**®

## Tools and Materials



Level



Pencil



Tape



Claw Hammer

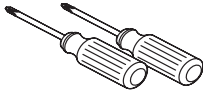

Assorted Screwdrivers

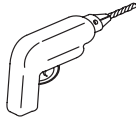

Drill & 5/16" bit

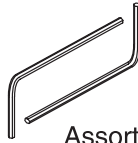

Assorted Hex Wrenches



Adjustable Wrench

Assorted woodworking tools may be needed to finish the wall.

## Thank You For Choosing Kohler Company

We appreciate your commitment to Kohler quality. Please take a few minutes to review this manual before you start installation. If you encounter any installation or performance problems, please don't hesitate to contact us. Our phone numbers and web site are listed on the back cover. Thanks again for choosing Kohler Company.

## Before You Begin



**DANGER: Risk of personal injury.** These products are not designed or intended for use as a grab bar or support bar. Do not install any of these products in any area where they are likely to be used inadvertently as a grab bar or support bar.

- These products should be located and mounted to a wall stud. While it is possible to mount them to any surface, a stud mounted product will yield the best results.
- Use a level to ensure that the center lines for the wall plates are vertical where applicable and the post center lines are horizontal where applicable.
- Kohler Co. reserves the right to make revisions in the design of products without notice, as specified in the Price Book.
- Observe all local plumbing codes and building codes.

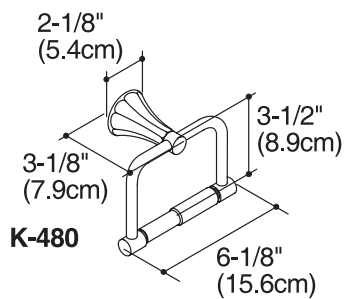
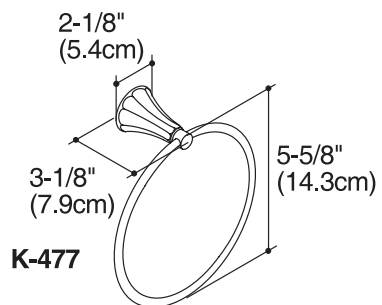

19-1/4" (48.9cm) **K-475**  
 25-1/4" (64.1cm) **K-476**

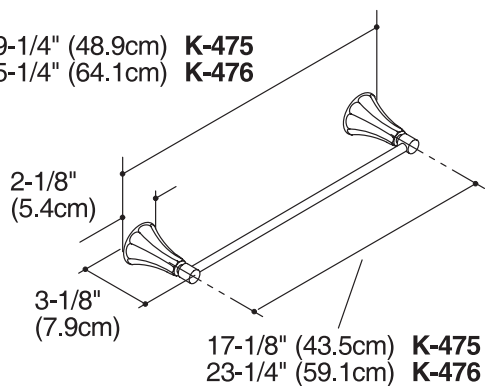

**K-478**  
 26-7/8" (68.3cm)

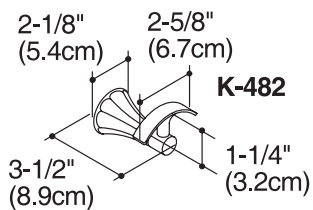
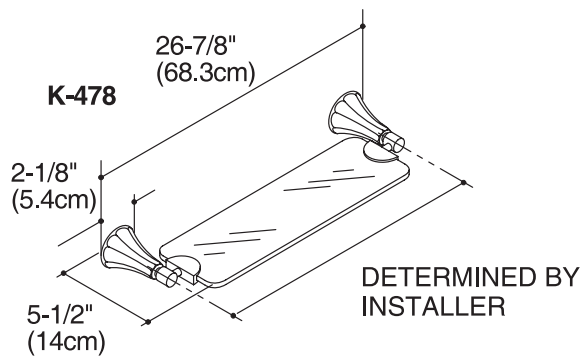

## 1. Roughing-In Information

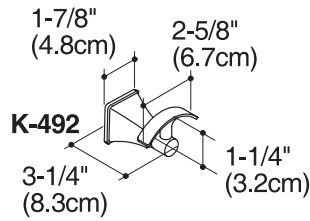
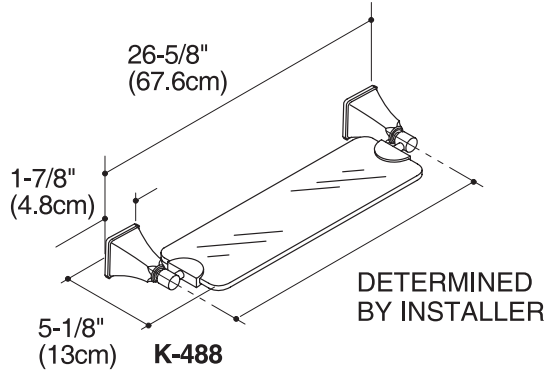
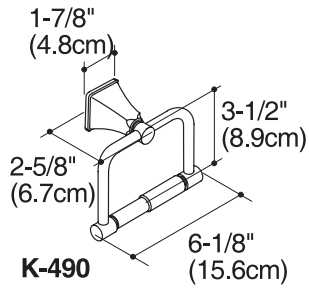
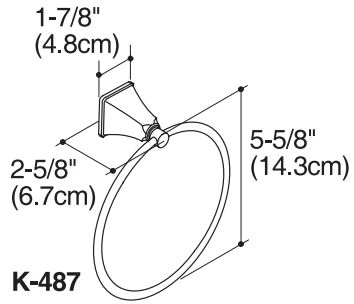

**K-485** 19" (48.3cm)  
**K-486** 25" (63.5cm)

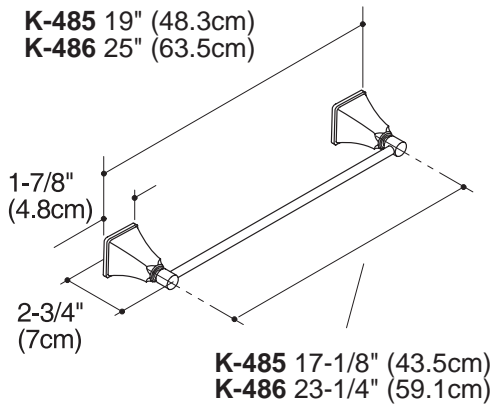

### Locate the Wall Plate

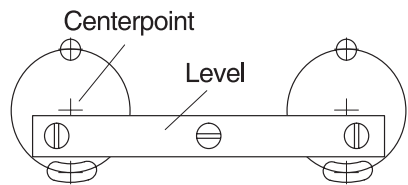

Two post accessory layout shown. When installing a single post accessory a level is not needed. Mark one spot in the same manner.

### Wall Bracket Hole Locations

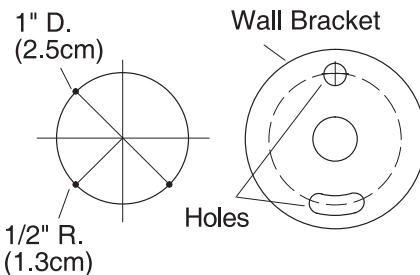

## 1. Prepare the Site — Wall Plate(s)

**NOTE:** For the glass shelf, do not drill the mounting holes for the second wall plate until the actual product is measured.

- Determine the desired mounting location.
- Mark the vertical and horizontal center lines for the accessory to be installed. Consult the roughing-in diagrams to determine the dimensions.
- When installing multiple-post accessories, measure the accessories so you can provide the required distance between the center points.
- Use a level to ensure that all center points are level.

## 2. Mark and Drill the Pilot Holes

- Mark the pilot hole locations vertically 9/16" (1.4cm) above and below the center point or center points.
- Vertically line up the holes on each wall plate. Make sure the larger hole is on the bottom.
- If the installation requires multiple posts, confirm that the centerpoints are even using a level.

**NOTE:** There is no provision for later adjustment if the center points and resulting pilot holes for multiple-post accessories are not level.

- Select a drill and bit that are appropriate for the wall material you will be drilling through.
- Carefully drill a 5/16" hole at all marked pilot hole locations.

### Install the Anchor

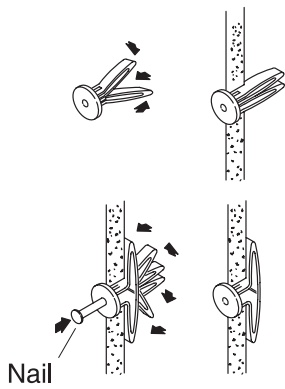

### Install the Wall Plate

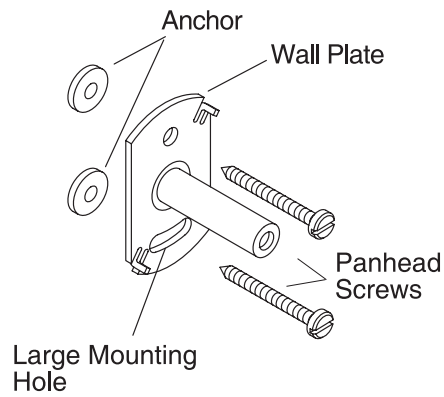

## 3. Anchor Installation

**NOTE:** You may need to disassemble some of the accessories. Some accessories will be packed with the wall plate installed in the post. Loosen the setscrew and remove the wall plate if needed.

- Press and hold the legs of a wall anchor (provided) together and insert the wall anchor legs into the hole. Insert all wall anchors into the pre-drilled mounting holes.
- With a hammer, carefully tap each wall anchor until they are flush with the finished surface.
- If the wall anchor was inserted into a space between the studs, it will be necessary to spread the wall anchor legs.
- To spread the anchor legs, insert a thin long object, such as a finishing nail, into the wall anchor hole.
- Repeat for all wall anchors inserted between studs.
- Ensure that the wall anchors are flush with the finished surface.

## 4. Wall Plate Installation

- Orient the wall plate with the large slotted mounting hole down and the smaller hole over the higher anchor.
- Secure the wall plate with the supplied panhead screws.
- Repeat at each wall plate location.

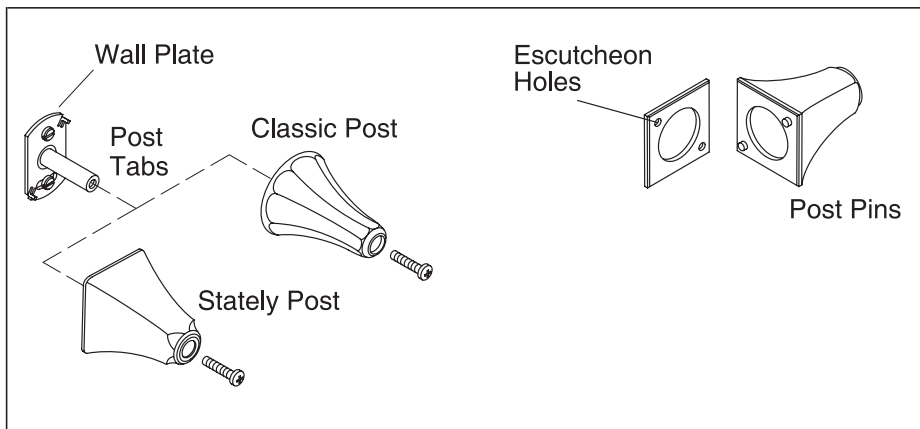

## 5. Install the Bonnet

- Start a setscrew into each post. Do not thread fully into the posts.
- Position the escutcheon(s), if included, onto the post(s).
- Slide the post onto the wall plate.
- Position the setscrew hole in the post so it faces downward.
- Make sure the post tabs engage the indexing holes in the back of the post or escutcheon.
- Insert a 1" (2.5cm) screw into the post and tighten.

**NOTE:** When installing "Stately" accessories, make sure that the post pins engage the escutcheon holes.

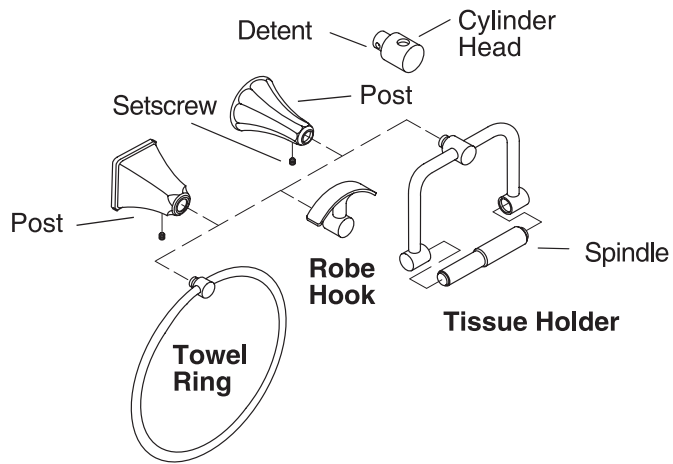

## 6. Install Single-Post Accessories



**WARNING: Risk of personal injury and product damage.** Improper mounting of the accessory may cause damage to the glass. Wall plates must be properly aligned and securely anchored.

- Loosen the setscrew in the post until the cylinder head slides out of the post.
- Slide the shaft of the cylinder head into the post.
- Position the detent in the cylinder head shaft facing downward.
- Use a hex wrench to thread a setscrew into the skirt and tighten the setscrew until the cylinder head is securely in place.
- If needed, insert the tissue spindle into the tissue holder assembly.
- Slide the applicable accessory into the slot in the bracket sleeve.
- Tighten the setscrew using a hex wrench.



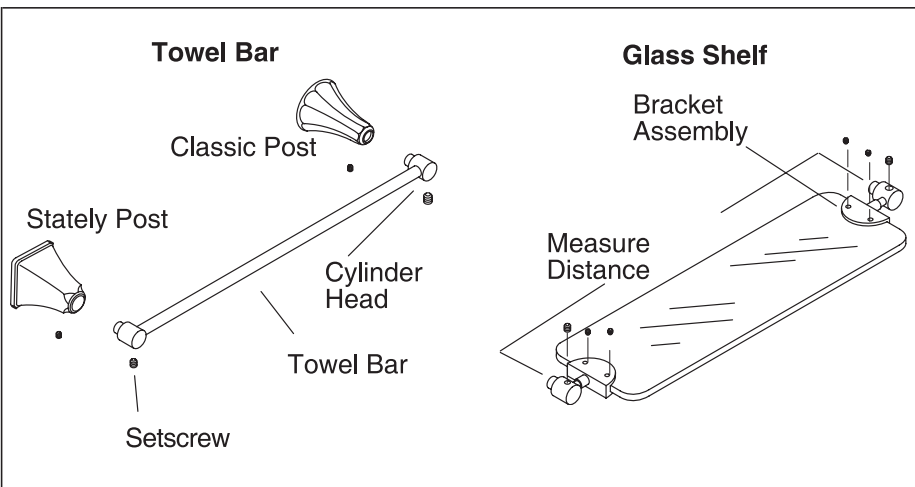

## 7. Install the Towel Bar

**IMPORTANT!** Do not overtighten the setscrews. Overtightening can damage the towel bar.

- Use a hex wrench to thread a setscrew into each of the cylinder inserts and tighten. Both cylinder inserts should face in the same direction. The detent on both cylinder inserts should face straight down.
- Insert the cylinder head inserts into the skirts.
- Use a hex wrench to insert a setscrew into both of the skirts. Tighten the setscrews until the cylinder shafts are securely in place.

## 8. Install the Glass Shelf

- Slide a bracket assembly onto each end of the shelf. Make sure both brackets are centered on the shelf and the setscrew holes are on the same side.
- Using a hex wrench, insert four nylon tipped setscrews (provided) into the bracket assembly and tighten securely.
- Install a cylinder head onto each stem of the bracket assembly as shown.
- Thread a setscrew into each cylinder head and tighten with a hex wrench.
- Measure the distance between the centers of the cylinder head shafts.

**Install the Glass Shelf (cont.)**

- Install the wall brackets and posts using the measured dimension.  
The side of the bracket with the setscrew holes should face down.

# Guide de l'Installation

## Accessoires

### Outils et matériaux

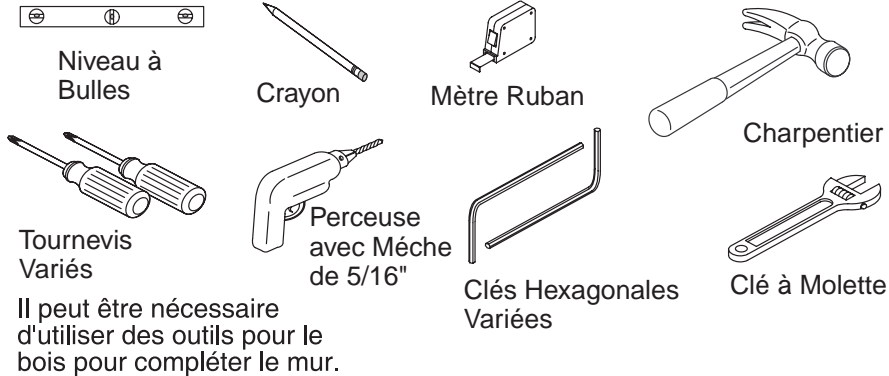

### Merci d'avoir choisi la Société Kohler

Nous apprécions votre engagement envers la qualité de KOHLER. S'il vous plaît, veuillez lisez attentivement ce Guide de l'Installation avant de commencer votre installation. En cas de problème avec l'installation ou de fonctionnement, n'hésitez pas à nous contacter. Notre numéro de téléphone et notre adresse de site Internet sont au verso de ce Guide de l'Installation. Merci encore d'avoir choisi la Société KOHLER.

### Avant de Commencer

 **DANGER : Risque de blessure.** Ces accessoires ne sont pas destinés ou conçus pour servir de barre d'appui ou de main courante. N'installez pas ces accessoires dans un endroit où ils pourraient être utilisés de cette façon par inadvertance.

- Il est préférable d'installer ces accessoires sur un support mural. Ces accessoires peuvent être installés sur différentes surfaces, mais l'installation sur un support mural sera plus solide.
- Utilisez un niveau à bulles pour vous assurer que les axes centraux des plaques murales et des montants sont de niveau.
- La Société KOHLER se réserve le droit d'apporter des modifications à la conception des accessoires sans préavis, comme spécifié dans le Catalogue des Prix.

**Avant de Commencer (cont.)**

- Respectez toutes les normes locales de constructions et de plomberies.

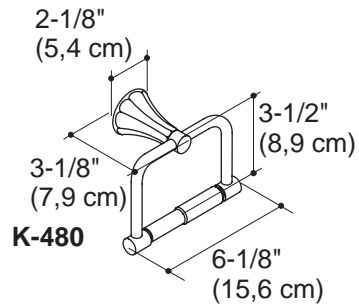
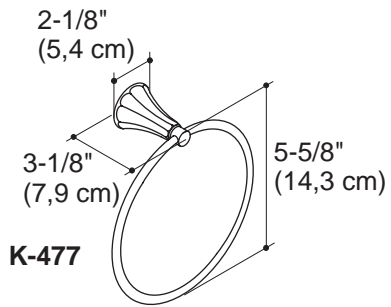

**K-475** 19-1/4" (48,9 cm)  
**K-476** 25-1/4" (64,1 cm)

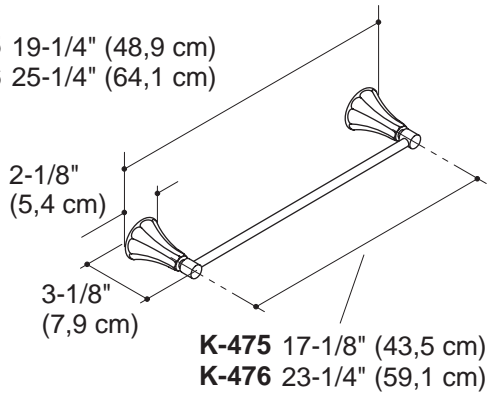

**K-478**

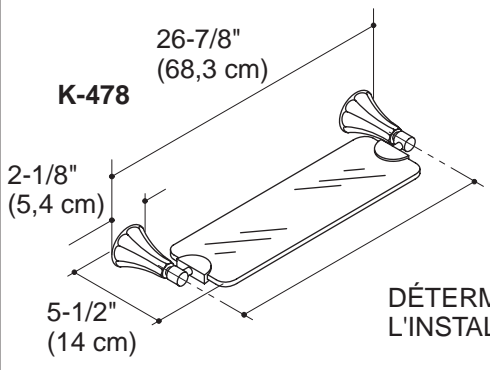

DÉTERMINÉ PAR  
L'INSTALLATEUR

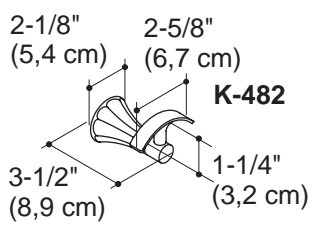

**1. Information du Plan de Raccordement**

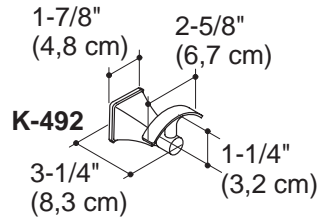
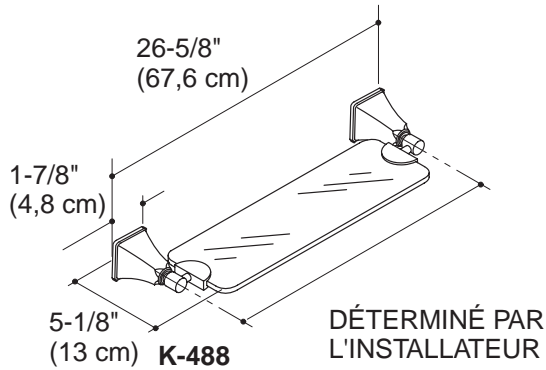
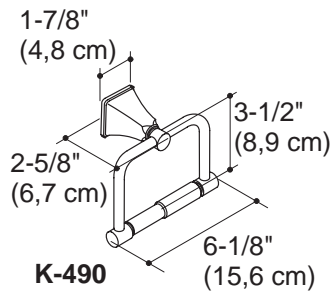
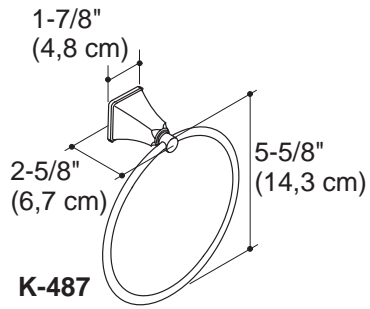

**K-485** 19" (48,3 cm)  
**K-486** 25" (63,5 cm)

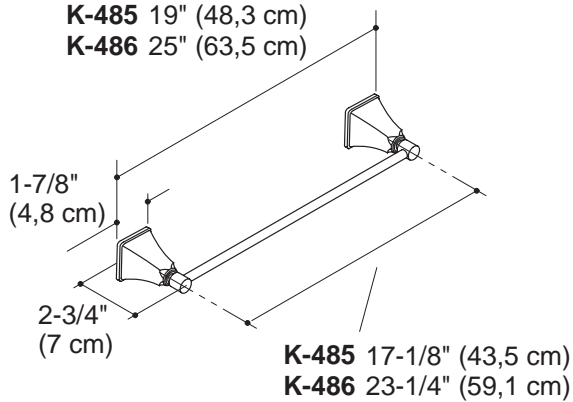

## 1. Préparez le Site — Plaque Murale

### Déterminez l'Emplacement de la Plaque Murale

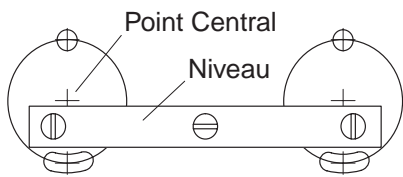

Accessoire de fixation à double montants illustré. La mise de niveau ne sera pas nécessaire lors de l'installation d'accessoires à montant simple. Marquer un point de la même façon.

### Emplacement des Plaques de Fixation Murales

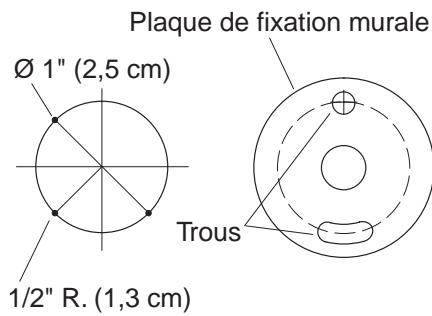

#### Préparez le Site — Plaque Murale (cont.)

**REMARQUE :** Ne percez pas les trous de fixation pour la deuxième plaque sans avoir pris les dimensions de l'étagère en verre.

- Déterminez l'emplacement exact, là où vous désirez installer l'accessoire.
- Marquez les axes centraux à l'horizontale et à la verticale pour l'accessoire à installer. Reportez-vous aux plan de raccordement pour déterminer les dimensions.
- Pour les accessoires avec multiples supports, laissez l'espace nécessaire entre les axes centraux.
- Utilisez un niveau à bulles pour vous assurez que tous les axes centraux soient de niveau.

## 2. Marquez et Percez les Trous de Pilotes

- Marquez les emplacements des trous pilotes verticalement, à 9/16" (1,4 cm) au-dessus et en dessous du ou des axes.
- Alignez les trous à la verticale sur chaque plaque murale. Vérifiez que le trou de fixation le plus large soit orienté vers le bas.
- Lors d'une installation à montants multiples, assurez-vous que les axes sont de niveau.

**REMARQUE :** Un ajustement ultérieur de l'emplacement des accessoires à montants multiples sera impossible, si les trous pilotes ne sont pas de niveau.

### **Marquez et Percez les Trous de Pilotes (cont.)**

- Sélectionnez une mèche de perçage selon le type de matériau du mur à percer.
- Percez avec précaution un trou de Ø 5/16" à tous les emplacements des trous pilotes.



### Installer les dispositifs d'ancrage

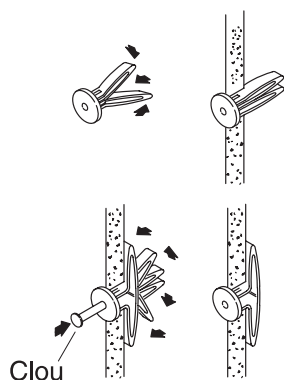

### Installer la plaque murale

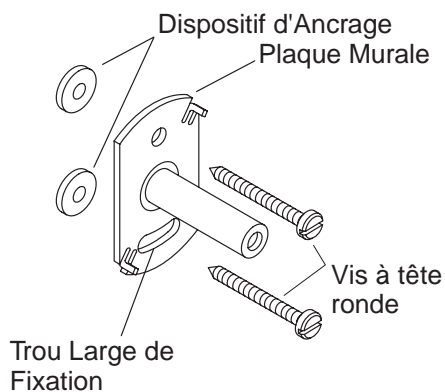

## 3. Installation du Système d'Ancrage

**REMARQUE :** Il se peut que vous ayez à démonter certains accessoires. Lesquels peuvent être emballés avec leur plaque murale installée sur le montant. Dévissez la vis de fixation et retirez la plaque murale si besoin.

- Pincez et maintenez ensemble les pattes de la cheville murale (inclue), et introduisez ses pattes dans le trou. Enfoncez toutes les chevilles murales dans les trous pilotes de fixation.
- À l'aide d'un marteau, tapez doucement sur les chevilles murales jusqu'à ce qu'elles affleurent avec le mur terminé.
- Si la cheville murale a été insérée entre les montants, il sera nécessaire d'écarter les pattes de la cheville.
- Pour écarter les pattes de la cheville sur l'arrière de la surface du mur, introduisez un objet mince et long dans le trou de la cheville tel qu'un clou de finition.
- Répétez cette opération pour toutes les chevilles insérées entre les montants.
- Assurez-vous que les chevilles murales affleurent avec la surface terminée.

## 4. Installation de la Plaque Murale

- Orientez la plaque murale avec le large trou de fixation vers le bas et le trou le plus petit sur l'ancrage supérieur.
- Fixez la plaque murale à l'aide des vis à tête ronde incluses.

### **Installation de la Plaque Murale (cont.)**

- Faites de même pour chaque plaque murale.

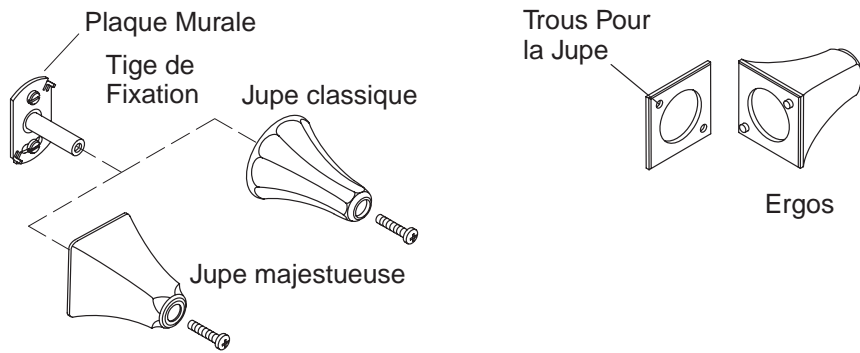

## 5. Installez la Jupe

- Engagez une vis de fixation dans la tige. Ne vissez pas complètement à ce moment.
- Positionnez la(es) jupe(s), le cas échéant, sur le(s) support(s).
- Glissez la tige sur la plaque murale.
- Positionnez le trou de la vis de fixation dans la tige de manière à ce qu'elle soit orientée vers le bas.
- Assurez-vous que la tige de support s'engage dans le trou sur l'arrière de la jupe.
- Insérez une vis de 1" (2,5 cm) dans la tige et serrez-la.

**REMARQUE :** Pour les accessoires de style majestueux, assurez-vous que les picots de la tige s'engagent dans les trous de la jupe.

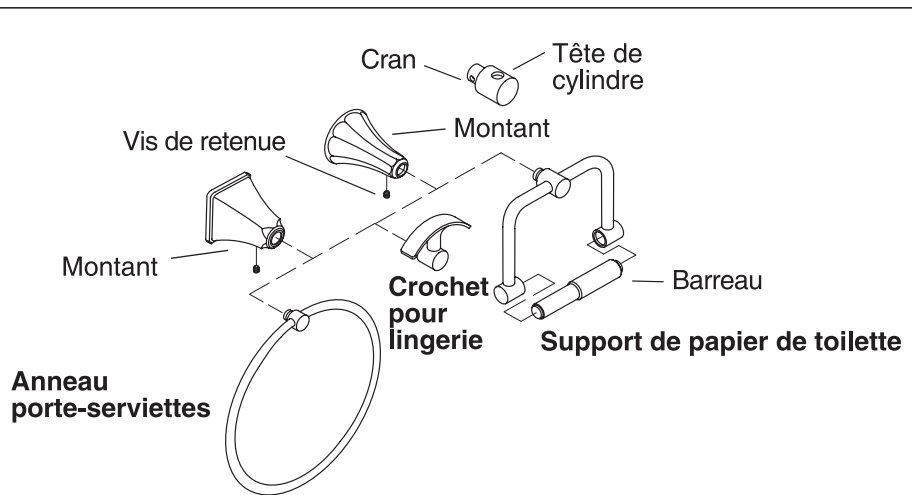

## 6. Installez l'Accessoire avec Une Seule Tige



**AVERTISSEMENT : Risque de blessures ou d'endommagement du produit.** Une installation inadéquate risque d'endommager les accessoires en verre. Les plaques murales doivent être alignées correctement et bien fixées.

- Desserrez la vis de fixation de la tige jusqu'à ce que la tête cylindrique se glisse en dehors de la tige.
- Glissez la tige de la tête cylindrique dans le support.
- Positionnez le cran d'arrêt dans tête cylindrique de manière à ce qu'il soit orienté vers le bas.
- Utilisez une clé hexagonale pour visser la vis d'arrêt dans la jupe, puis serrez la vis pour fixer la tête cylindrique en place.
- Insérez le rouleaux sur le support du papier hygiénique, si besoin.
- Glissez l'accessoire approprié dans la fente du manchon.
- Serrez la vis d'arrêt à l'aide d'une clé hexagonale.

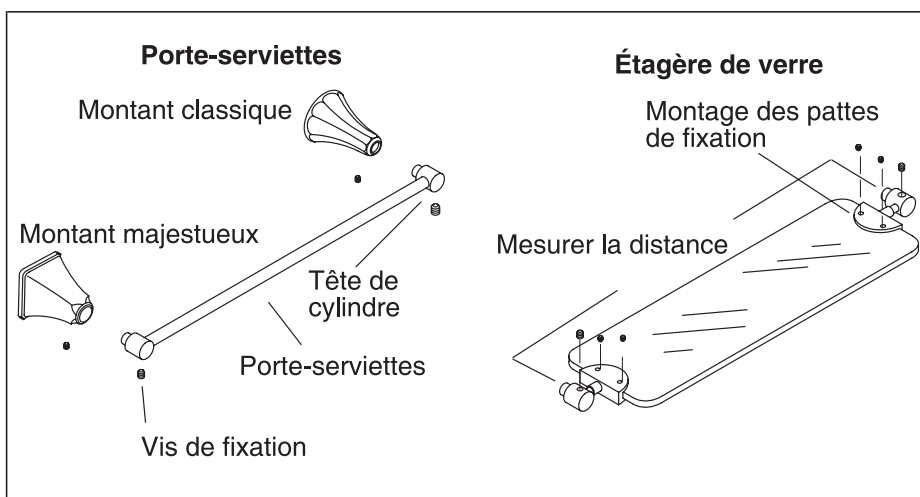

## 7. Installez le Porte-serviettes

**IMPORTANT !** Ne pas trop serrer les vis de fixation. Le serrage excessif peut endommager le porte-serviettes.

- À l'aide d'une clé hexagonale, vissez une vis de fixation dans chaque insère cylindrique et serrez. Chaque insères cylindriques doivent être orientés dans le même sens. Le cran d'arrêt des insères cylindriques doivent être orienté vers le bas.
- Insérez les tête des insères cylindriques dans les jupes.
- Vissez une vis de fixation dans chaque jupe avec une clé hexagonale. Serrez les vis de fixation jusqu'à ce que les têtes cylindriques soient bien en place.

## 8. Installez l'Étagère de Verre

- Glissez une patte de fixation sur chaque extrémité de l'étagère. Assurez-vous que chaque patte de fixation soient centrées sur l'étagère et que les trous pour les vis de fixation soient du même coté.
- À l'aide d'une clé hexagonale, insérez quatre vis de fixation en nylon (fournies) dans la patte de fixation et serrez bien.
- Installez une tête cylindrique sur chaque tige de la patte de fixation tel qu'illustré.
- Vissez une vis de fixation dans chaque tête cylindriques et serrez les avec une clé hexagonale.

### **Installez l'Étagère de Verre (cont.)**

- Mesurez la distance entre les centres des têtes des tiges cylindriques.
- Installez les pattes de fixation murales et les montants conformément aux dimensions mesurées. Le côté de la patte de fixation avec les trous de fixation doit être orienté vers le bas.

# Guía de Instalación

## Accesorios

### Herramientas y materiales



Nivel



Lápiz



Cinta



Martillo de uña

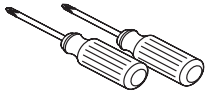

Surtido de destornilladores



Taladro con broca de 5/16"

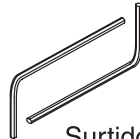

Surtido de llaves hexagonales

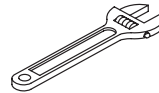

Llave ajustable

Es posible que sea necesario emplear diversas herramientas para trabajar la madera y poder completar la pared.

### Gracias por elegir los productos de Kohler

Apreciamos su elección por la calidad de Kohler. Por favor, tome unos minutos para leer este manual, antes de comenzar la instalación. En caso de problemas de instalación o de funcionamiento, no dude en contactarnos. Nuestros números de teléfono y nuestra página web se encuentran en el reverso de esta guía. Gracias nuevamente por escoger a Kohler.

### Antes de comenzar



**PELIGRO: Riesgo de lesiones personales.** Estos productos no están diseñados para usarse como agarradera o barra de soporte. No instale ninguno de estos productos en áreas donde puedan ser usados inadvertidamente como agarradera o barra de soporte.

- Estos productos se deben colocar y montar en un poste. Aunque es posible montar el producto sobre cualquier superficie, si lo fija a un poste le dará mejores resultados.
- Utilice un nivel para asegurarse de que las líneas centrales de las placas murales estén verticales y las líneas centrales de los fijadores estén horizontales, donde sea pertinente.

**Antes de comenzar (cont.)**

- Kohler Co. se reserva el derecho de modificar el diseño de los productos sin aviso, tal como se especifica en la lista de precios.
- Cumpla con todos los códigos locales de plomería y de construcción.



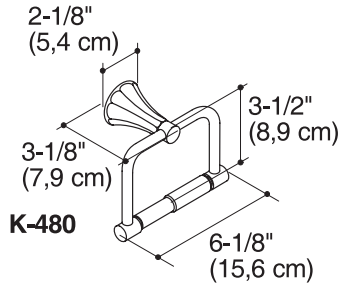
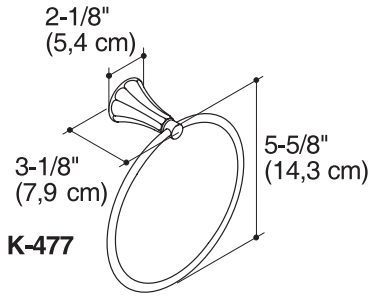

**K-475** 19-1/4" (48,9 cm)  
**K-476** 25-1/4" (64,1 cm)

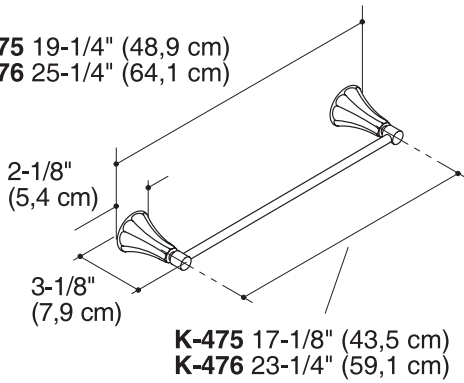

**K-478**  
 26-7/8" (68,3 cm)

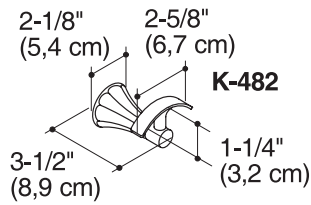
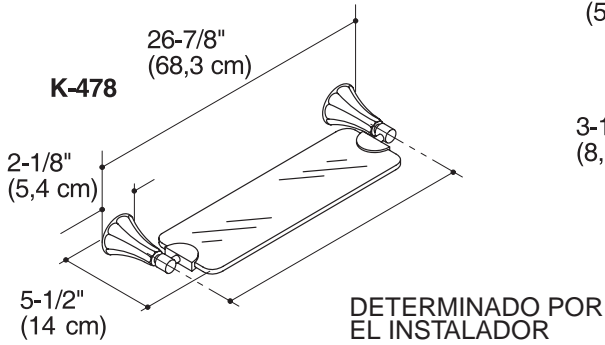

## 1. Diagrama de instalación

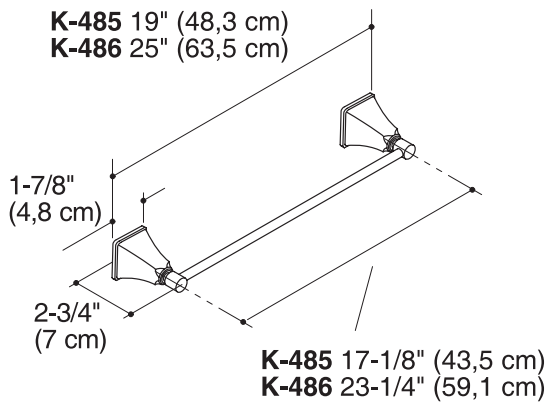
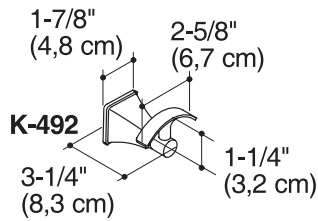
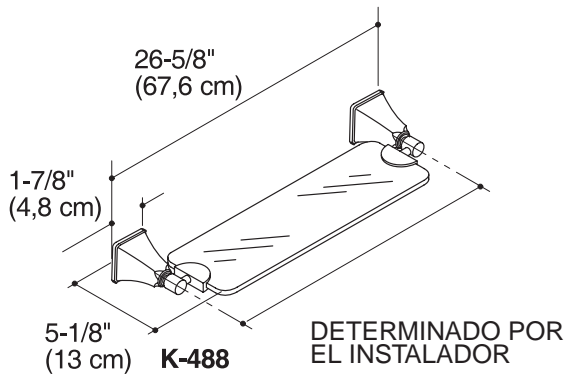
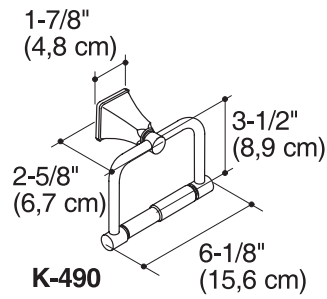
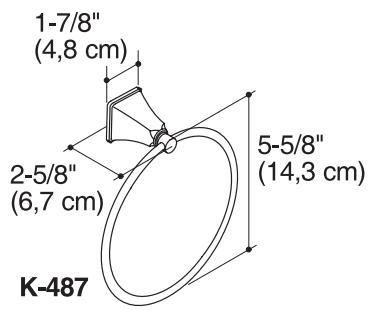

## 1. Prepare el sitio — Placa(s) mural(es)

### Determine la ubicación de la placa mural

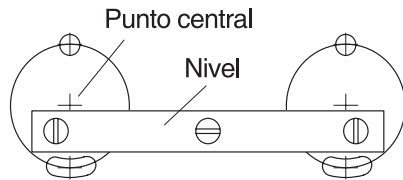

Se ilustra un accesorio de doble fijación. Al instalar accesorios de una fijación, no es necesario utilizar un nivel. Marque un punto de la misma manera.

### Orificios de los soportes murales

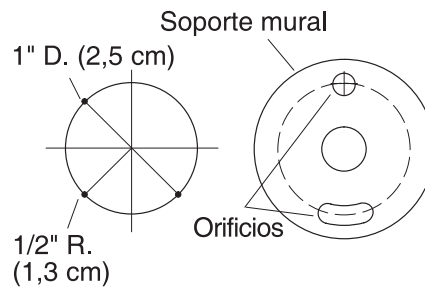

### Prepare el sitio — Placa(s) mural(es) (cont.)

**NOTA:** Para la repisa de vidrio, no perforo los orificios de fijación para la segunda placa mural hasta medir el producto.

- Determine el lugar donde desea instalar el producto.
- Marque la línea central vertical y horizontal del accesorio que se va a instalar. Consulte los diagramas de instalación para determinar las dimensiones.
- Cuando instale accesorios con fijaciones múltiples, proporcione la distancia necesaria entre los puntos centrales.
- Utilice un nivel para asegurarse de que todos los puntos centrales estén nivelados.

## 2. Marque y perforo los orificios de guía

- Marque verticalmente la ubicación de los orificios de guía a 9/16" (1,4 cm) por encima y por debajo del punto o puntos centrales.
- Alinee los orificios verticalmente sobre cada placa mural. Asegúrese de que el orificio más grande esté en la parte inferior.
- Si la instalación requiere múltiples fijadores, confirme que los puntos centrales estén nivelados con la ayuda de un nivel.

**NOTA:** No es posible realizar posteriores ajustes, en caso de que los puntos centrales y los orificios resultantes para los accesorios de fijaciones múltiples no estén nivelados.

**Marque y perfore los orificios de guía (cont.)**

- Seleccione un taladro y una broca que sean apropiados para el material de la pared que se va a taladrar.
- Perfore un orificio de 5/16" con cuidado en todos los lugares marcados correspondientes a los orificios de guía.

### Instale el anclaje

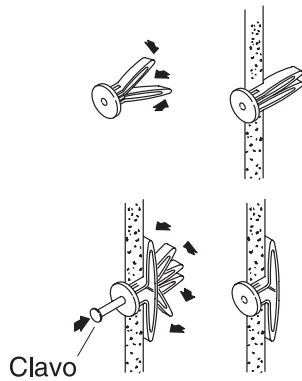

### Instale la placa mural

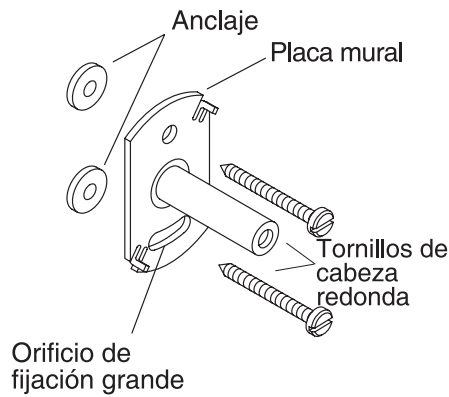

## 3. Instalación de los elementos de anclaje

**NOTA:** Es posible que se deban desarmar algunos accesorios. Algunos accesorios vendrán embalados con la placa mural instalada en el fijador. Afloje el tornillo de fijación y desmonte la placa mural de ser necesario.

- Presione y sostenga las aletas del anclaje de pared (incluido), e insértelas en el orificio. Introduzca todos los anclajes de pared en los orificios de fijación previamente perforados.
- Introduzca los anclajes golpeándolos cuidadosamente con un martillo hasta que queden a ras de la superficie acabada.
- Si el anclaje de pared se ha introducido en un espacio entre los postes, será necesario desplegar las aletas de los anclajes.
- Para abrir las aletas del anclaje, inserte un objeto largo, tal como un clavo, en el orificio del anclaje.
- Repita esta operación con todos los anclajes de pared introducidos entre los postes.
- Verifique que los anclajes de pared estén a ras de la superficie acabada.

## 4. Instalación de la placa mural

- Oriente la placa mural con el orificio ranurado grande hacia abajo y el orificio pequeño sobre el anclaje que se encuentre más alto.
- Fije la placa mural con los tornillos de cabeza redonda incluidos.
- Repita este procedimiento con cada placa mural.

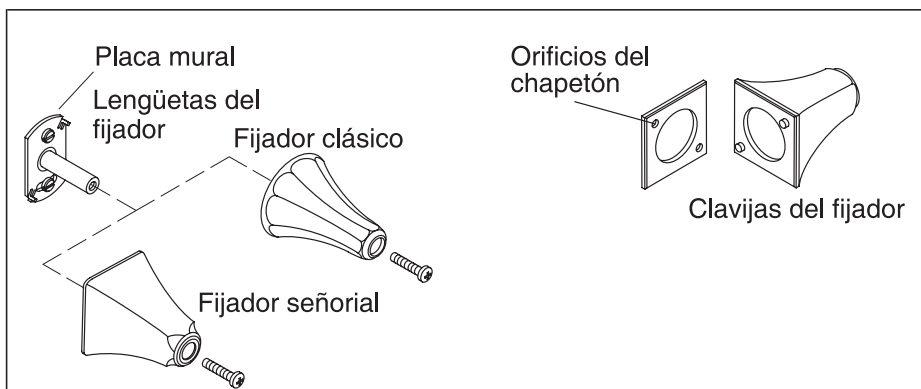

## 5. Instale la base

- Introduzca un tornillo de fijación en cada fijador. No lo enrosque por completo en los fijadores.
- Coloque el chapetón o chapetones, si están incluidos, sobre el fijador o fijadores murales.
- Deslice el fijador sobre la placa mural.
- Coloque el orificio del tornillo de fijación en el fijador de manera que esté orientado hacia abajo.
- Asegúrese de que las lengüetas de los fijadores se traben en los orificios detrás del fijador o del chapetón.
- Inserte un tornillo de 1" (2,5cm) en el fijador y apriete.

**NOTA:** Cuando instale accesorios de estilo señorial, verifique que las clavijas del fijador encajen en los orificios del chapetón.

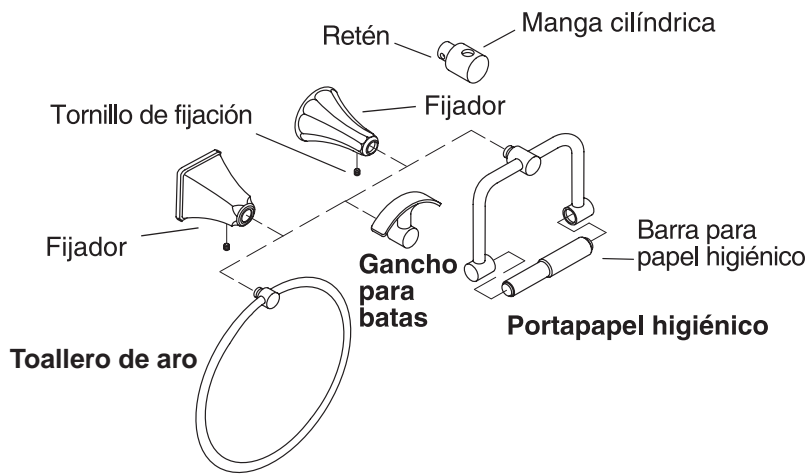

## 6. Instale los accesorios de una fijación



**ADVERTENCIA: Riesgo de lesiones personales y daños al producto.** La instalación incorrecta del accesorio puede provocar daños al vidrio. Las placas murales deben estar correctamente alineadas y bien fijadas.

- ❑ Afloje el tornillo de fijación en el fijador, hasta que la manga cilíndrica sobresalga del fijador.
- ❑ Inserte el eje pequeño de la manga cilíndrica dentro del fijador.
- ❑ Coloque el retén en el eje de la manga cilíndrica de manera que esté orientada hacia abajo.
- ❑ Utilice una llave hexagonal para enroscar el tornillo de fijación dentro de la base y apriételo hasta que la manga cilíndrica quede bien fijada en su lugar.
- ❑ De ser necesario, inserte la barra de papel higiénico en el montaje del portapapel.
- ❑ Coloque el accesorio correspondiente en la ranura de la placa del soporte.
- ❑ Apriete el tornillo de fijación con una llave hexagonal.

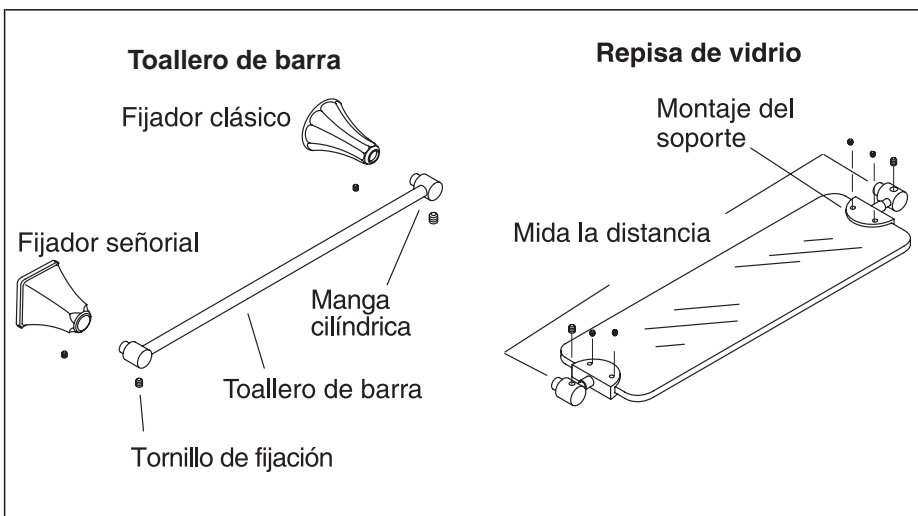

## 7. Instale el toallero de barra

**¡IMPORTANTE!** No apriete los tornillos de fijación en exceso pues podría dañar el toallero de barra.

- Utilice una llave hexagonal para enroscar un tornillo de fijación en cada extremo de la manga cilíndrica y apriete. Los extremos de las dos mangas cilíndricas deben estar orientados en la misma dirección. El retén en cada extremo de las mangas cilíndricas debe estar orientado hacia abajo.
- Inserte los extremos de las mangas cilíndricas dentro de los chapetones.
- Utilice una llave hexagonal para introducir un tornillo de fijación en ambos chapetones. Apriete los tornillos de fijación hasta que los ejes de las mangas cilíndricas queden bien fijos en su lugar.

## 8. Instale la repisa de vidrio

- Deslice un montaje del soporte sobre cada extremo de la repisa. Verifique que ambos soportes estén centrados en la repisa.
- Utilice una llave hexagonal para introducir cuatro tornillos de fijación de nilón (incluidos) en el montaje del soporte y apriete.
- Instale una manga cilíndrica en cada vástago del montaje del soporte como se ilustra.
- Enrosque un tornillo de fijación en cada manga cilíndrica y apriete con una llave hexagonal.



**Instale la repisa de vidrio (cont.)**

- Mida la distancia entre los centros de los ejes de las mangas cilíndricas.
- Instale los soportes murales y los fijadores según las dimensiones. La parte del soporte con los orificios para los tornillos de fijación debe estar orientada hacia abajo.

1020823-2-A

1020823-2-A

**USA: 1-800-4-KOHLER**  
**Canada: 1-800-964-5590**  
**México: 001-877-680-1310**

**[kohler.com](http://kohler.com)**

THE BOLD LOOK  
OF **KOHLER**®

©2004 Kohler Co.

1020823-2-A