

Instructions for Installing WATCO 900/901 Series Bath Wastes

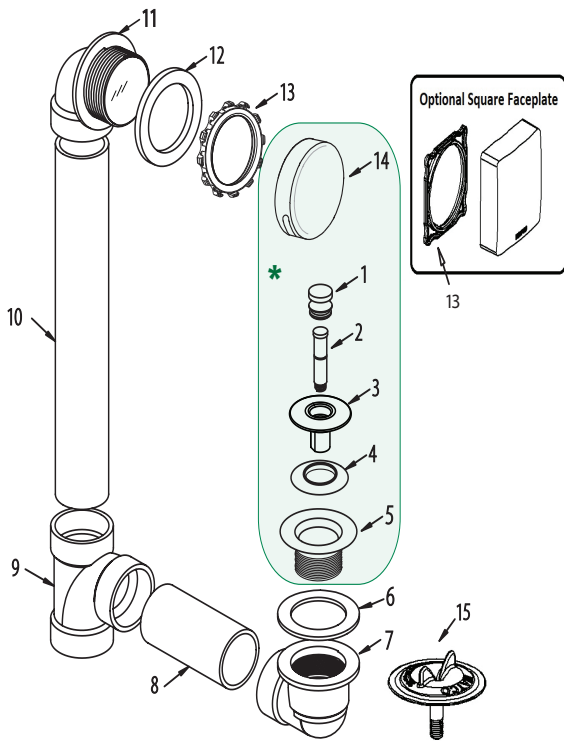

Step 1: Cut the 1½” Schedule 40 pipes (*Item 8 and Item 10*) to the desired lengths to fit the tub.

Step 2: Using the proper solvent cement, assemble the bath drain pipes and fittings (*Items 7-11*).

Step 3: Place foam gasket (*Item 12*) onto overflow elbow (*Item 11*).

Step 4: Insert overflow elbow and foam gasket assembly into the tub overflow hole from the back of the tub.

Step 5: Screw on retainer nut (*Item 13*) from inside of tub. **HAND-TIGHTEN ONLY.**

Step 6: Secure drain elbow (*Item 7*) and drain flange gasket (*Item 6*) under the tub by screwing in the strainer body (*Item 5*) through tub drain hole from inside the tub.

If not testing the bath waste, skip to Step 8.

Step 7: Screw the strainer test plug (*Item 15*) into the strainer body (*Item 5*) and test the system. Once testing is complete, remove the strainer test plug (*Item 15*).

Step 8: Cut away the orange test membrane from the overflow elbow (*Item 11*).

Step 9: Snap on the overflow plate (*Item 14*) with the slot facing downward.

Step 10: Install the stopper assembly (*Items 1-4*) into the strainer body (*Item 5*).
Note: Items 1-4 may vary depending on the type of stopper assembly being used.

Instrucciones para Instalar el Codo de Desborde WATCO Innovator® y los tapones de prueba de desagüe

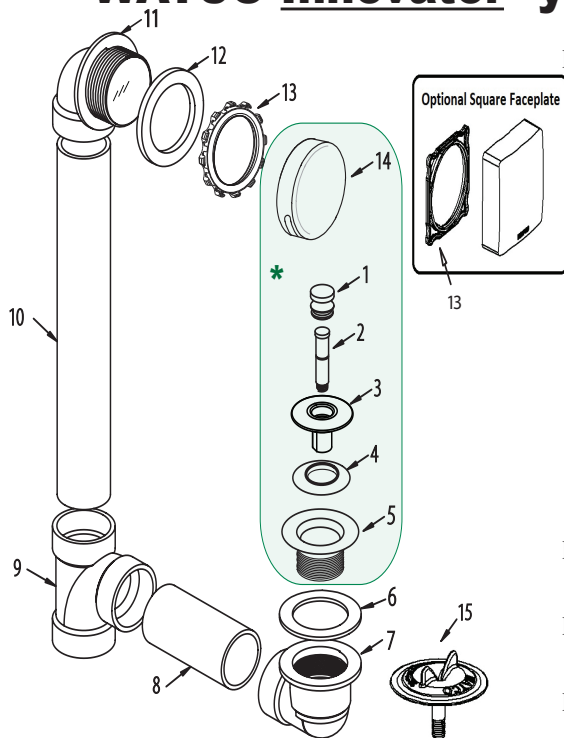

Paso 1: Corte el tubo Schedule 40 a la longitud deseada para calzar en el baño.

Paso 2: Arme el desagüe utilizando el adhesivo de solvente adecuado (Artículos 1, 2, 3, 4, y 5).

Paso 3: Asegure el armado y el tapón de prueba del cuerpo de la rejilla:

Desborde (Sección Superior):

- Desenrosque la tuerca de retención (Artículo 7) del codo de desborde (Artículo 1) y ubique la junta de espuma (Artículo 6) en el codo de desborde.
- Inserte el codo de desborde y la junta en el agujero de desborde desde la parte trasera del baño.
- Atornille la tuerca de retención desde el frente del baño—**APRIETA A MANO SEGURAMENTE!**

Desagüe (Sección inferior):

- Asegure el codo de desagüe y el sello (Artículos 5 y 9) a el baño atornillando el cuerpo de la rejilla (Artículo 10).
- Atornille el tapón de prueba de la rejilla (Artículo 11).

Paso 4: Una vez colocados el tapón de prueba de la rejilla y el sello naranja de prueba del codo de desborde (Artículo 1A), pruebe la unidad con agua.

Paso 5: Una vez terminada la prueba, retire el tapón de prueba de la rejilla y corte el sello naranja de prueba del codo de desborde.

Paso 6: Coloque a presión la placa frontal (Artículo 8) con la ranura de desagüe hacia abajo.



For More Information Contact:
WATCO Manufacturing Company
 1220 South Powell Road
 Independence, MO 64057-2724
 Ph. 816-796-3900 • FAX 816-796-0875
www.watcomfg.com