

Installation Guide

Stainless Steel Sinks

111, 121

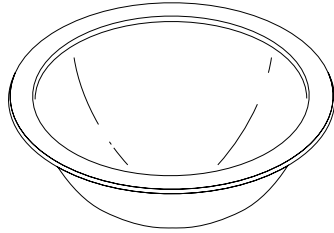

Français, page "Français-1"
Español, página "Español-1"

STERLING

A KOHLER COMPANY

1018837-2-B

Thank You For Choosing Sterling

We appreciate your commitment to Sterling value. Please take a few minutes to review this manual before you start installation. If you encounter any installation or performance problems, please don't hesitate to contact us. Our phone numbers are listed on the back cover. Thanks again for choosing Sterling.

Tools and Materials



Safety Glasses



Drill



Pencil



Jigsaw

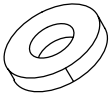

Masking
Tape

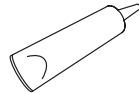

Silicone Sealant



Tape
Measure

Plus:

- Rags
- Hole saw
- Gloves

Before You Begin



WARNING: Risk of personal injury. Metal surfaces are sharp and can cause severe cuts. Use gloves and handle the sink edges carefully.

- Observe all local plumbing codes.
- Shut off the hot and cold water supplies.
- Unpack the new sink and carefully inspect for damage.
- Verify that all included materials are present.

Included Materials

- (1) Stainless Steel Sink
 - (3) Clips
 - (1) Installation Guide
- Return the sink to its carton until it is time to install it.
 - Illustrations shown may not represent your actual product.

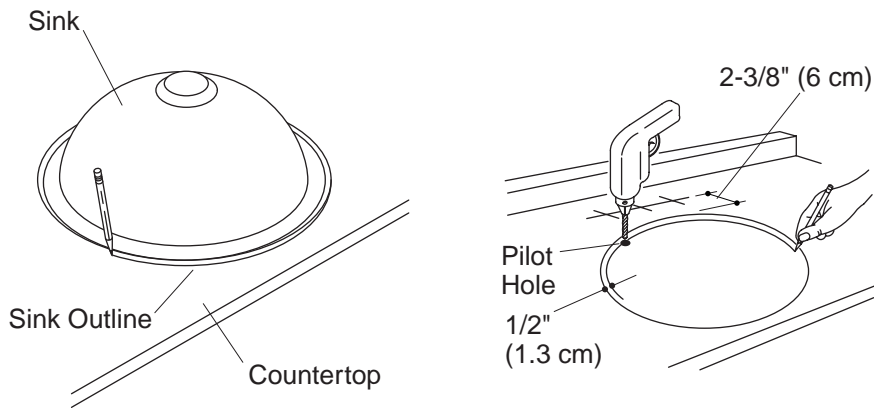

1. Prepare the Countertop

- For existing installations, carefully lift the old sink out of the countertop. Compare the existing cut-out to the required cut-out size. If needed, enlarge the cut-out hole according to the directions for new installations.

NOTE: The front edge of the sink should be at least 1/2" (1.3 cm) from the countertop edge.

- For new installations, carefully place the sink upside down on the countertop in the desired position. Be careful not to damage the sink finish. Make sure the sink will not interfere with the cabinet. Trace the sink outline on the countertop. **Do not cut along this line.**
- Draw a line 1/2" (1.3 cm) inside the sink outline.
- Before cutting, measure the cut-out line you just drew and compare it to the overall sink dimensions. The cut-out line should be approximately 1" (2.5 cm) smaller than the overall sink dimensions.
- Locate and mark the faucet hole centerlines on the countertop. Allow a minimum distance of 2-3/8" (6 cm) between the faucet centerline and the edge of the sink.
- Drill a pilot hole inside the cutting line. Using a jigsaw or keyhole saw, **cut along the inside line** to cut out the opening in the countertop.

*Drill the faucet holes and
install the faucet*

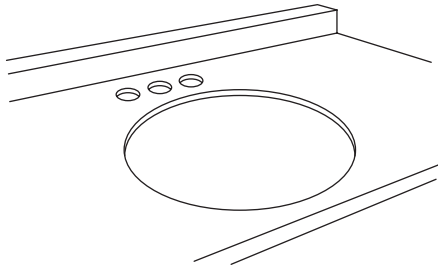

2. Install the Faucet Fitting

- Drill the faucet holes in the countertop and install the faucet according to the manufacturer's instructions.

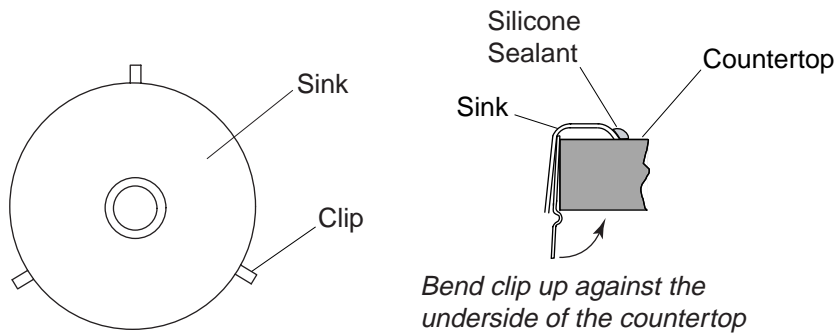

3. Install the Sink

- Temporarily position the sink in the countertop opening. Verify the fit and position. Make any needed adjustments.
- Carefully remove the sink from the countertop opening. Place the sink upside down onto the carton.
- Install the strainer to the sink according to the manufacturer's instructions.
- Clean the countertop.
- Carefully position the sink into the countertop opening.
- Bend the clips up firmly against the underside of the countertop to secure the sink in place.
- Apply a continuous bead of quality sealant to the edge of the sink rim to create a seal between the sink and the countertop.
- Immediately wipe away any excess sealant, and fill any voids as needed.
- Verify that the sink has not moved out of position.
- Allow the sealant to cure for at least 30 minutes before proceeding.

4. Finish the Installation

- Connect the drain and faucet supply fittings.
- Turn on the water supply and check for leaks.

Finish the Installation (cont.)

- Clean up with a non-abrasive cleaner.

Care and Cleaning Instructions

Clean stainless steel once a week. Always apply stainless steel cleaner/polish with a non-abrasive cloth or sponge, working with, not across, the grain. Cleaners containing chloride are not recommended. If used, rinse the surface immediately to prevent corrosion. Avoid using ordinary steel wool because particles may lodge in the surface of your sink and give it a rusty appearance.

If the surface becomes excessively dirty, use a general purpose cleaner such as: Fantastik® All Purpose, Clorox Clean-Up®, Mr. Clean® Top Job, Lysol® Anti-bacterial Kitchen Cleaner, Easy-Off® Kitchen Clean, 409® All Purpose Cleaner, or Spic and Span.

Warranty-Stainless Steel Sinks

Kitchen Exclusives™/Specialty Exclusives™-LIFETIME LIMITED WARRANTY

Kitchen Classics™/Specialty Basics™-25 YEAR LIMITED WARRANTY

Kitchen Basics™/Specialty Basics™-5 YEAR LIMITED WARRANTY

Based on classification specified above, Sterling Plumbing, a division of Kohler Co., (Sterling) sinks are warranted to be free of manufacturing defects within the time of the specified model's limited warranty from date of sale.

Sterling will, at its election, repair, rectify or replace a fixture when Sterling's inspection discloses any such defects occurring in normal usage within the time periods of coverage stated above. Sterling is not responsible for installation cost where replacement is indicated. Damages due to improper handling, installation or maintenance are not considered manufacturing defects and are not covered by this warranty. This warranty is valid for the original purchaser only.

To obtain warranty service, contact Sterling, either through your plumbing contractor, home center, wholesaler or dealer, or by writing Sterling Plumbing, Consumer Services, 444 Highland Drive, Kohler, Wisconsin 53044, 1-888-783-7546.

To the extent permitted by law, all implied warranties including that of merchantability and fitness of particular purpose are hereby disclaimed. Sterling disclaims any liability for special, incidental, or consequential damages. Some states/provinces do not allow

Warranty-Stainless Steel Sinks (cont.)

limitations on how long an implied warranty lasts, or the exclusion or limitation of incidental or consequential damages, so this limitation and exclusion may not apply to you. This warranty gives you specific legal rights. You may have other rights which vary from state/province to state/province.

This is our exclusive written warranty.

Guide d'installation

Éviers en acier inoxydable

Outils et matériels



Lunettes de sécurité



Perceuse



Crayon



Scie à sauteuse



Ruban cache

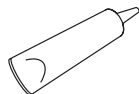

Silicone d'étanchéité



Mètre à ruban

Plus

- Chiffon
- Scie cylindrique
- Gants

Merci d'avoir choisi Sterling

Nous apprécions votre engagement envers la qualité Sterling. Veuillez prendre s'il vous plaît quelques minutes pour lire ce manuel avant de commencer l'installation. Ne pas hésiter pas à nous contacter en cas de problème d'installation ou de fonctionnement. Nos numéros de téléphone sont indiqués au verso. Merci encore d'avoir choisi Sterling.

Avant de commencer



AVERTISSEMENT : Risque de blessure corporelle. Les surfaces métalliques ont des bords tranchants et peuvent provoquer de graves coupures. Utiliser des gants et manipuler les bords de l'évier avec précaution.

- Respecter les codes de plomberie locaux.
- Couper les alimentations d'eau chaude et d'eau froide.
- Déballer le nouvel évier et inspecter scrupuleusement pour tout dommage.
- Vérifier que tous les matériels soient présents.

Matériels inclus

- (1) Évier en acier inoxydable
- (3) Clips

Avant de commencer (cont.)

- (1) Guide d'installation
- Remettre l'évier dans l'emballage de protection en attendant de commencer l'installation.
- Les illustrations peuvent être différentes de votre produit actuel.

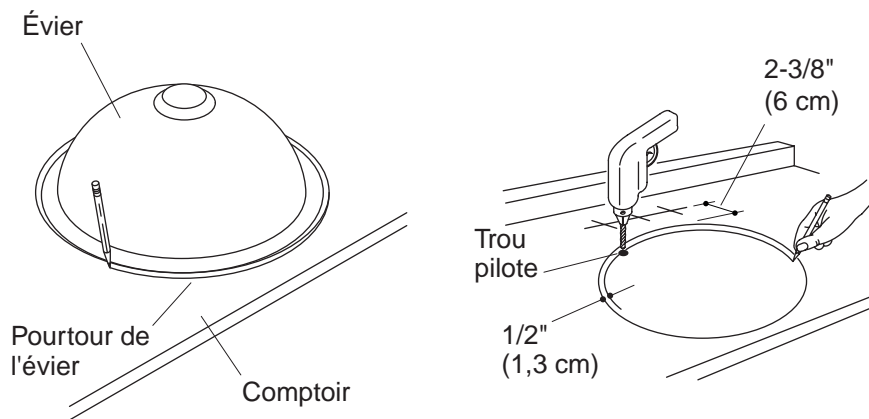

1. Préparer le comptoir

- Pour des installations existantes, retirer délicatement l'ancien évier hors de l'ouverture du comptoir. Comparer la taille de découpe à celle requise. Si nécessaire, agrandir la découpe selon les instructions pour des nouvelles installations.

REMARQUE : Le rebord avant de l'évier devrait être au moins à 1/2" (1,3 cm) du rebord du comptoir.

- Pour des nouvelles installations, placer l'évier à l'envers sur le comptoir à l'endroit désiré. S'assurer de ne pas endommager la finition de l'évier. S'assurer que l'évier n'interférera pas avec le meuble. Tracer le pourtour de l'évier sur le comptoir. **Ne pas découper le long de cette ligne.**
- Tracer une ligne de 1/2" (1,3 cm) à l'intérieur du pourtour de l'évier.
- Avant de découper, mesurer et comparer la ligne de découpe avec les dimensions générales de l'évier. La ligne de découpe devrait être approximativement de 1" (2,5 cm) plus petite que les dimensions générales de l'évier.
- Localiser et marquer l'emplacement des axes des orifices du robinet sur le comptoir. Prévoir une distance minimale de 2-3/8" (6 cm) entre l'axe centrale du robinet et le bord de l'évier.

Préparer le comptoir (cont.)

- Percer un trou-pilote à l'intérieur de la ligne de découpe. À l'aide d'une scie sauteuse, **découper soigneusement le long de la ligne intérieure** pour découper l'ouverture dans le comptoir.

*Percer les trous du robinet
et installer le robinet.*

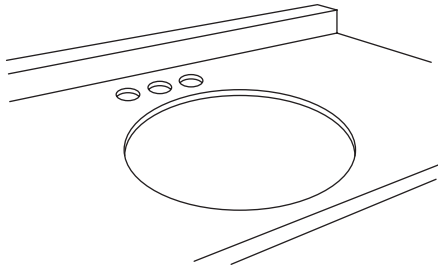

2. Installer les raccords de robinet

- Percer les orifices du robinet dans le comptoir et installer le robinet selon les instructions du fabricant.

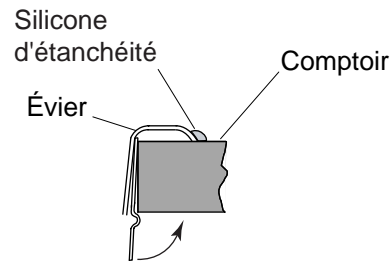
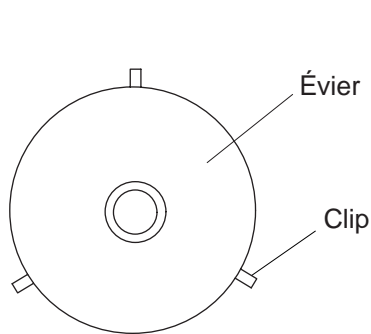

Plier le clip contre le dessous du comptoir.

3. Installer l'évier

- Placer temporairement l'évier dans l'ouverture du comptoir. Vérifier l'ajustage et la position. Faire tous les ajustages nécessaires.
- Retirer délicatement l'évier de l'ouverture du comptoir. Placer l'évier à l'envers sur le carton.
- Installer la bonde à l'évier conformément aux instructions du fabricant.
- Nettoyer le comptoir.
- Placer soigneusement l'évier dans l'ouverture du comptoir.
- Plier les clips vers le haut fermement contre le dessous du comptoir afin de sécuriser l'évier en place.
- Appliquer du mastic de qualité autour du rebord de l'évier afin de créer un joint entre l'évier et le comptoir.
- Essuyer immédiatement tout excédent de matériau et combler tous les espaces au besoin.
- S'assurer que l'évier ne se soit pas déplacé de sa position.
- Laisser prendre le mastic pendant au moins 30 minutes avant de continuer.

4. Compléter l'installation

- Raccorder le tube d'alimentation et le tuyau d'évacuation.
- Ouvrir l'alimentation d'eau et vérifier s'il y a des fuites.
- Nettoyer avec un nettoyant non abrasif.

Instructions d'entretien et de nettoyage

Nettoyer l'acier inoxydable une fois par semaine. Utiliser toujours un nettoyant polissant non abrasif pour acier inoxydable avec un chiffon non-abrasif ou une éponge, travaillant dans le sens, et non contre le grain. Les nettoyants qui contiennent du chlorure ne sont pas recommandés. Si utilisés, rincer immédiatement toutes les surfaces qui sont entrées en contact avec un des ces produits. Éviter d'utiliser de la laine d'acier ordinaire car des particules pourraient se loger dans la surface de l'évier et lui donner ainsi un aspect de rouille.

Si la surface devient excessivement sale, utiliser un nettoyant à usage général, tel que: Fantastik® All Purpose, Clorox Clean-Up®, Mr. Propre® Top Job, Lysol® Anti-bacterial Kitchen Cleaner, Easy-Off® Kitchen Clean, 409® All Purpose Cleaner, ou Spic et Span.

Garantie-éviers en acier inoxydable

Kitchen Exclusives™/Specialty Exclusives™-GARANTIE LIMITÉE À VIE

Kitchen Basics™, Specialty Basics™-GARANTIE LIMITÉE DE 25 ANS

Kitchen Basics™, Specialty Basics™-GARANTIE LIMITÉE DE 5 ANS

Selon la classification décrite ci-dessus, Sterling Plumbing, une division de Kohler Co. (Sterling) les éviers sont garantis contre tout défaut de fabrication à partir de la date d'achat, et ce pendant la durée de cette garantie.

Sterling, à son choix, réparera, rectifiera ou remplacera un appareil si un défaut est décelé en cours d'usage normal domestique après une inspection de Sterling, et ceci pendant la période de couverture citée plus haut. Sterling n'est pas responsables des coûts d'installations, dans le cas où un remplacement sera nécessaire. Tous dommages dus à une manipulation ou installation erronées ou à un mauvais entretien du produit ne seront pas considérés comme défauts de fabrication, et ne seront pas couverts par la présente garantie. Cette garantie est accordée uniquement à l'acquéreur initial.

Pour vous prévaloir du service en vertu de cette garantie, contacter votre plombier, centre de rénovation, grossiste ou vendeur, ou encore

Garantie-éviers en acier inoxydable (cont.)

par écrit à Sterling Plumbing, Consumer Services, 444 Highland Drive, Kohler, Wisconsin 53044 USA. 1-888-783-7546.

Dans les limites permises par la loi, toutes les garanties appliquées de qualité marchande et celles d'aptitude à un emploi particulier sont déclinées ici. Sterling décline toute responsabilité contre les dommages particuliers, accessoires ou indirects. Certains états/provinces ne permettent pas la délimitation de tels dommages, de sorte que la délimitation ou l'exclusion ci-dessus pourrait ne pas s'appliquer dans votre cas. La présente garantie vous donne des droits légaux spécifiques. Vous pouvez également avoir d'autres droits qui varient d'un état/province à l'autre.

Ceci constitue notre garantie écrite exclusive.

Guía de instalación

Fregaderos de acero inoxidable

Herramientas y materiales



Lentes de seguridad



Taladro



Lápiz



Sierra caladora eléctrica

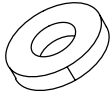

Cinta adhesiva

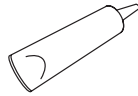

Sellador de silicona



Cinta métrica

Más:

- Trapos
- Serrucho de punta
- Guantes

Gracias por elegir los productos de Sterling

Apreciamos que elija Sterling por la calidad que ofrece al mejor precio. Dedique unos minutos para leer este manual antes de comenzar la instalación. En caso de problemas de instalación o de funcionamiento, no dude en contactarnos. Nuestros números de teléfono se encuentran en el reverso de esta guía. Gracias nuevamente por escoger a Sterling.

Antes de comenzar



ADVERTENCIA: Riesgo de lesiones personales. Las superficies metálicas tienen bordes cortantes y pueden producir graves cortes. Utilice guantes y tenga cuidado con los bordes del fregadero.

- Cumpla con todos los códigos locales de plomería.
- Cierre el suministro del agua fría y caliente.
- Desembale el fregadero nuevo y compruebe que no esté dañado.
- Verifique que todos los materiales incluidos estén presentes.

Materiales incluidos

- (1) Fregadero de acero inoxidable
- (3) Grapas
- (1) Guía de instalación

Antes de comenzar (cont.)

- Vuelva a colocar el fregadero en la caja como protección, hasta el momento de la instalación.
- Es posible que las ilustraciones mostradas no representen el producto que haya adquirido.

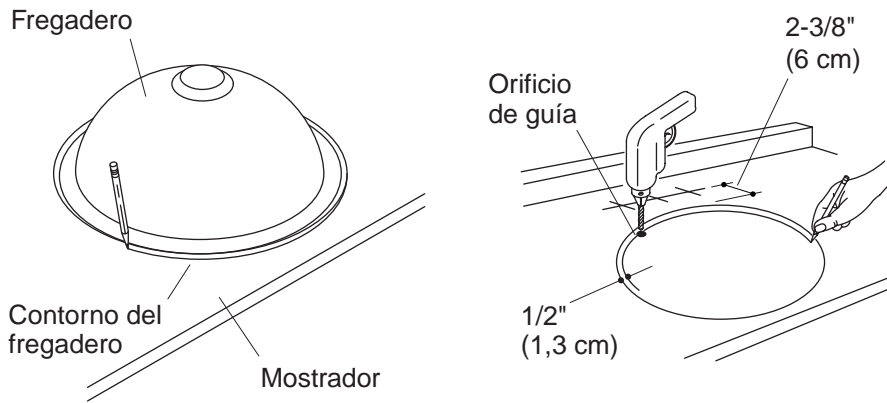

1. Preparación del mostrador

- En las instalaciones existentes, saque con cuidado el fregadero viejo del mostrador. Compare la abertura existente con el tamaño requerido por el fregadero nuevo. De ser necesario, agrande la abertura siguiendo las instrucciones para la nueva instalación.

NOTA: El borde frontal del fregadero debe de estar a 1/2" (1,3 cm) del borde del mostrador como mínimo.

- En las instalaciones nuevas, coloque el fregadero en posición invertida sobre el mostrador, en el lugar deseado. Tenga cuidado de no dañar el acabado del fregadero. Asegúrese de que el fregadero no interfiera con el gabinete. Trace el contorno del fregadero en el mostrador. **No corte a lo largo de esta línea.**
- Trace una línea a 1/2" (1,3 cm) de la línea trazada, dentro del contorno del fregadero.
- Antes de cortar, mida la línea de corte que acaba de trazar y compárela con las dimensiones totales del fregadero. La línea de corte debe de ser aproximadamente 1/4" (2,5 cm) más pequeña que las dimensiones totales del fregadero.
- Ubique y marque la línea central de los orificios de la grifería sobre el mostrador. Deje una distancia mínima de 2-3/8" (6 cm) entre la línea central de la grifería y el borde del fregadero.

Preparación del mostrador (cont.)

- Taladre un orificio de guía dentro de la línea de corte. Utilice un serrucho de calar o sierra caladora eléctrica, y **corte a lo largo de la línea interna** para perforar la abertura en el mostrador.

Perfore los orificios para la grifería e instale la grifería.

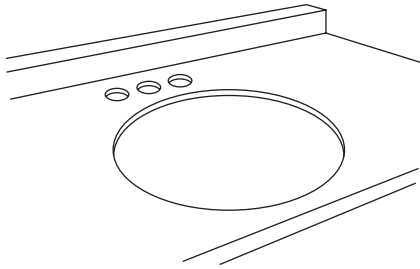

2. Instale la grifería

- Perfore los orificios para la grifería en el mostrador e instale la grifería según las instrucciones del fabricante.

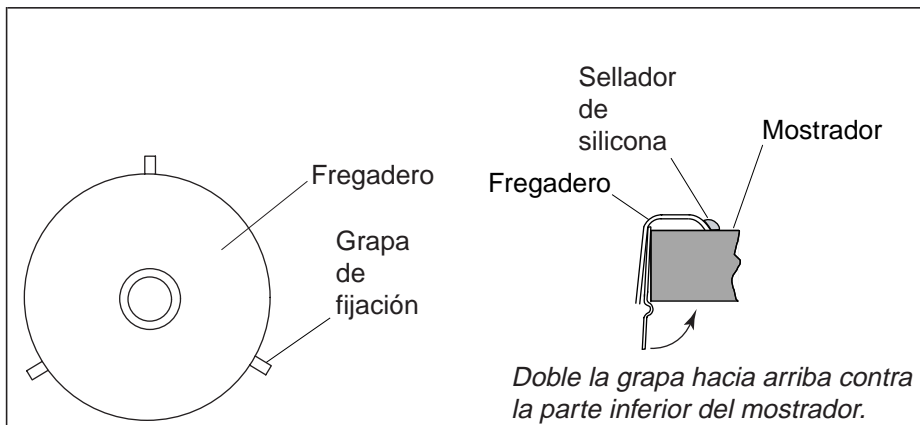

3. Instale el fregadero

- Coloque el fregadero temporalmente en la abertura del mostrador. Verifique el ajuste y la posición. Realice los ajustes necesarios.
- Retire el fregadero de la abertura del mostrador con cuidado. Coloque el fregadero en posición invertida sobre el cartón.
- Instale el colador en el fregadero según las instrucciones del fabricante.
- Limpie el mostrador.
- Coloque el fregadero con cuidado en la abertura del mostrador.
- Doble las grapas hacia arriba contra la parte inferior del mostrador para fijar el fregadero en su lugar.
- Aplique una tira continua de sellador de silicona de calidad alrededor del borde del fregadero para lograr el sellado de la junta entre el fregadero y el mostrador.
- Elimine el exceso de sellador de inmediato y rellene los huecos vacíos de ser necesario.
- Verifique que el fregadero no se haya movido de posición.
- Antes de continuar, permita que el sellador se seque durante 30 minutos como mínimo.

4. Termine la instalación

- Conecte las líneas de suministro de la grifería y de desagüe.
- Abra los suministros de agua y verifique que no haya fugas.
- Limpie con productos de limpieza que no sean abrasivos.

Instrucciones de cuidado y limpieza

Limpie el acero inoxidable una vez a la semana. Aplique siempre un producto de limpieza o de pulir para el acero inoxidable con un paño o esponja no abrasiva, siguiendo la dirección de la veta y nunca en contra. No se recomienda utilizar productos de limpieza que contengan cloruro. Si los ha utilizado, enjuague la superficie inmediatamente para prevenir la corrosión. Evite utilizar estropajos de acero corrientes porque pueden desprender partículas en la superficie de su fregadero, haciendo que parezca oxidado.

Si la superficie se ensucia demasiado, utilice un producto limpiador de uso general, tal como: Fantastik® para todo uso, Clorox Clean-Up®, Mr. Clean®, Top Job, Lysol® limpiador de cocina anti-bactericida, Easy-Off® limpiador de cocinas, 409® limpiador para todo uso, o Spic and Span.

Garantía - Fregaderos de acero inoxidable

Kitchen Exclusives™/Specialty Exclusives™-GARANTÍA LIMITADA DE POR VIDA

Kitchen Classics™/Specialty Basics™-GARANTÍA LIMITADA DE 25 AÑOS

Kitchen Basics™/Specialty Basics™-GARANTÍA LIMITADA DE 5 AÑOS

De acuerdo a la clasificación arriba descrita, el grupo de plomería Sterling, una división de Kohler Co., (Sterling) garantiza que sus fregaderos estarán libres de defectos de fabricación a partir de la fecha de venta del producto, y en los términos descritos en la garantía limitada de por vida.

Sterling, a su criterio, reparará, reemplazará o realizará los ajustes pertinentes cuando la inspección de Sterling revele un defecto de uso normal ocurrido dentro del periodo de garantía anteriormente especificado. Sterling no se hace responsable por los costos de instalación en aquellos casos en que se deba reemplazar el producto. Todo daño al producto como resultado de errores de manejo, instalación o mantenimiento inadecuado no serán considerados como defectos de fabricación y no estarán cubiertos bajo la presente garantía. La presente garantía tendrá validez únicamente para el comprador

Garantía - Fregaderos de acero inoxidable (cont.)

original.

Para obtener servicio de garantía, comuníquese con Sterling, bien sea a través de su contratista de plomería, centro de remodelaciones, comerciante autorizado, o escribiendo a Sterling Plumbing, Consumer Services, 444 Highland Drive, Kohler, Wisconsin 53044, 1-888-783-7546.

En la medida en que la ley lo permita, Sterling no se hace responsable de ninguna garantía implícita, incluyendo la comercialización o idoneidad para un uso determinado. Sterling no se hace responsable por concepto de daños especiales, incidentales o emergentes. Algunos estados/provincias no permiten las limitaciones en cuanto a la duración de la garantía implícita o a la exclusión o limitación de daños incidentales o de consecuencia, por lo que es posible que esta limitación y exclusión no le afecten. La presente garantía le otorga ciertos derechos legales específicos. Además, es posible que usted cuente con derechos que varían de estado en estado y provincia en provincia.

El presente documento constituye nuestra garantía exclusiva por escrito.

USA: 1-888-STERLING

México: 001-877-680-1310

SterlingPlumbing.com

STERLING

A KOHLER COMPANY

©2004 Sterling Plumbing

1018837-2-B