

Installation Guide
Guide d'installation
Guía de instalación

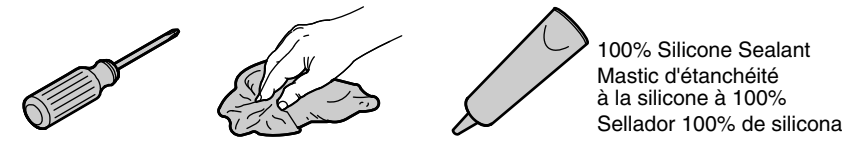

⚠ CAUTION: Risk of personal injury.
Product can break, chip or cause injury if handled carelessly. Handle with care.

⚠ ATTENTION: Risque de blessures.
Le produit peut se casser, se fendre ou causer des blessures s'il est manipulé sans précaution. Manipuler avec précaution.

⚠ PRECAUCIÓN: Riesgo de lesiones personales.
El producto puede romperse, despostillarse o causar lesiones si no se maneja con cuidado. Maneje el producto con cuidado.

IMPORTANT! Provide your countertop manufacturer with your bathroom sink model number. Countertop manufacturer should preinstall the anchors into the underside of the countertop.

IMPORTANT! Fournir au fabricant du comptoir le numéro de modèle du lavabo. Le fabricant du comptoir doit préinstaller les dispositifs d'ancrage dans le dessous du comptoir.

¡IMPORTANTE! Provea al fabricante de la encimera el número de modelo del lavabo de baño. El fabricante de la encimera debe preinstalar los anclajes en el lado inferior de la encimera.

Use the anchors and fasteners provided by the countertop manufacturer and the clamps provided with your sink.

Utiliser les supports de fixation et d'ancrage fournis par le fabricant du comptoir, ainsi que les brides fournies avec lavabo.

Utilice los anclajes y los herrajes provistos por el fabricante de la encimera y las grapas provistas con su lavabo.

DO NOT use adhesives or adhesive sealants to install this sink. Observe all local plumbing and building codes.

NE PAS utiliser d'adhésifs ou de produits d'étanchéité adhésifs pour installer ce lavabo. Respecter tous les codes de plomberie et de bâtiment locaux.

NO utilice adhesivos ni selladores adhesivos para instalar este lavabo. Cumpla con todos los códigos locales de plomería y construcción.

1 Verify cabinet clearance.
Vérifier le dégagement du meuble.
Verifique el espacio libre del gabinete.

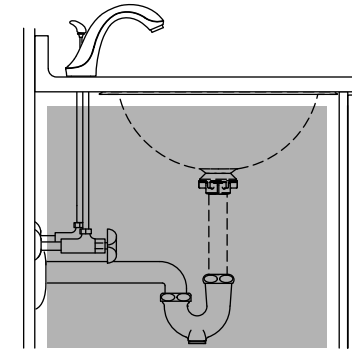

2 Clean the underside of the countertop and the rim of the sink.
Nettoyer le dessous du comptoir et le rebord du lavabo.
Limpie el lado inferior de la encimera y el borde del lavabo.

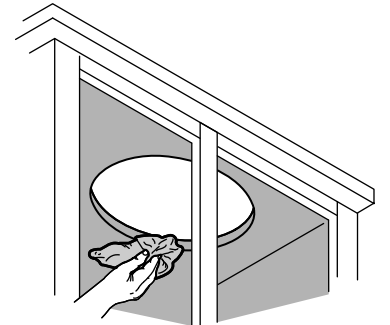

3 Loosely install the clips.
Installer les brides sans serrer.
Instale sin apretar los clips.

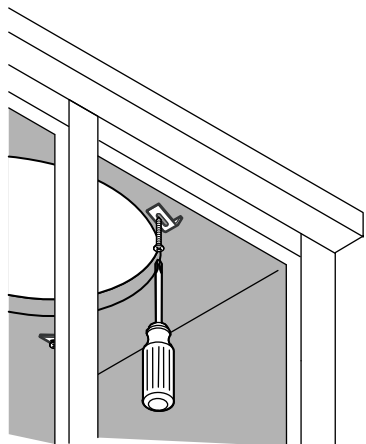

4 Generously apply 100% silicone sealant around the rim.
Appliquer généreusement du produit d'étanchéité à la silicone à 100% autour du rebord.
Generosamente aplique sellador 100% de silicona alrededor del borde.

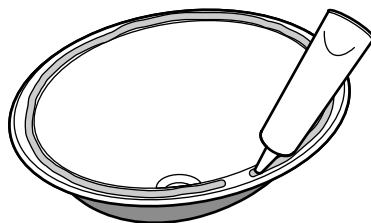

5 Position the sink under the opening. Hold the sink in place and rotate each clip over the rim. Evenly tighten the clips to secure.
Placer le lavabo sous l'ouverture. Tenir le lavabo en place et tourner chaque bride par-dessus le rebord. Serrer les vis de manière uniforme pour les fixer en place.
Coloque el lavabo debajo de la abertura. Sostenga el lavabo en su lugar y gire cada clip sobre el borde. Apriete uniformemente los clips para asegurar.

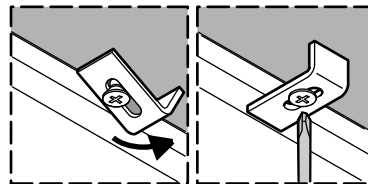

6 Immediately wipe away any excess sealant.
Essuyer immédiatement tout excédent de mastic d'étanchéité.
Limpie de inmediato el exceso de sellador.

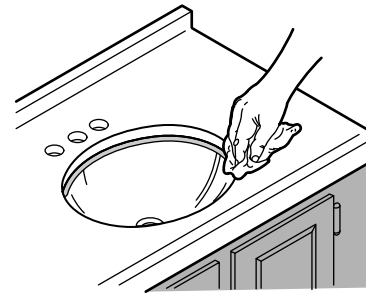

7 Complete the faucet and drain installations.
Terminer les installations du robinet et du drain.
Termine la instalación de la grifería y del desagüe.

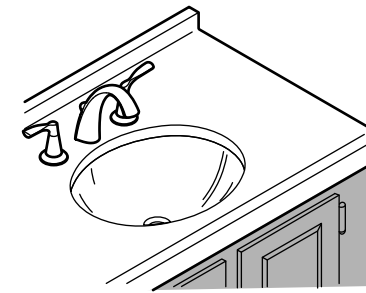

8 Run water into the sink and check all connections for leaks.
Laisser couler l'eau dans le lavabo et vérifier l'absence de fuite au niveau des raccords.
Haga circular agua dentro del fregadero y revise todas las conexiones para verificar que no haya fugas.

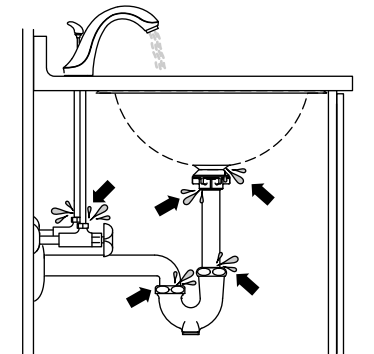

<p>WARRANTY Vitreous China Toilets and Lavatories - 5 YEARS LIMITED Toilet Seats - 1 YEAR LIMITED Lavatories — Made of Solid Vikrell Material — 10 YEARS LIMITED RESIDENTIAL / 3 YEARS LIMITED COMMERCIAL Stainless Steel Lavatories - 5 YEARS LIMITED</p> <p>Based on the classification specified above, STERLING toilets and lavatories are warranted to be free of manufacturing defects within the time of the specified model's limited warranty from date of sale. STERLING toilet seats are warranted to be free of defects in material and workmanship for one year from the date of installation. Kohler Co. also warrants for 5 years from the date of sale that its low consumption 1.28 and 1.6 toilets will be free of manufacturing defects that prevent one flush cleansing of the bowl per ASME A112.19.2/CSA B45.1 and Dual Flush toilets per ASME A112.19.14 performance requirements, when installed and operated per instructions packed with the product. Use of in-tank toilet cleaners will void this warranty.</p> <p>Kohler Co. will, at its election, repair, rectify or replace a fixture when inspection by Kohler Co. discloses any such defects occurring in normal usage within the time period of coverage stated above. Kohler Co. is not responsible for removal or installation costs where replacement is indicated. Damages due to improper handling, installation or maintenance are not considered manufacturing defects and are not covered by this warranty. This warranty is valid for the original, consumer purchaser only.</p> <p>To obtain warranty service, contact Sterling, either through your plumbing contractor, home center, wholesaler or dealer, or by calling or writing Sterling, Consumer Services, 444 Highland Drive, Kohler, Wisconsin 53044, 1-800-783-7546.</p> <p>TO THE EXTENT PERMITTED BY LAW, ALL IMPLIED WARRANTIES INCLUDING THOSE OF MERCHANTABILITY AND FITNESS FOR A PARTICULAR PURPOSE ARE HEREBY DISCLAIMED. KOHLER CO. AND SELLER HEREBY DISCLAIM ANY LIABILITY FOR SPECIAL, INCIDENTAL, OR CONSEQUENTIAL DAMAGES. Some states/provinces do not allow limitations on how long an implied warranty lasts, or the exclusion or limitation of special, incidental or consequential damages, so these limitations and exclusions may not apply to you. This warranty gives you specific legal rights. You may have other rights which vary from state/province to state/province.</p> <p>This is the exclusive written warranty for Kohler Co.</p>	<p>GARANTIE W.C. et lavabos en porcelaine vitrifiée – LIMITÉE DE 5 ANS Sièges de W.C.–LIMITÉE DE 1 AN Lavabos – Fabriqués en matériau Vikrell® robuste – RÉSIDENTIELLE LIMITÉE DE 10 ANS/ COMMERCIALE LIMITÉE DE 3 ANS Lavabos en acier inoxydable – LIMITÉE DE 5 ANS</p> <p>Selon la classification précisée ci-dessus, les W.C. et lavabos STERLING sont couvertes par une garantie limitée contre tout défaut de fabrication à partir de la date d'achat et pour la période de garantie indiquée pour le produit. Les sièges de W.C. STERLING sont garantis contre tout vice de matériau et de fabrication pendant un an à partir de la date de l'installation. Kohler Co. garantit également pendant cinq ans à partir de la date d'achat les W.C. à faible consommation d'eau 1,28 et 1,6 contre tout vice de fabrication qui empêcherait le nettoyage de la cuvette avec une chasse conformément à la norme ASME A112.19.2/CSA B45.1 et les W.C. à double chasse conformément à la norme ASME A112.19.14 lorsqu'ils sont installés et utilisés suivant les instructions fournies avec le produit. L'utilisation de nettoyeurs à l'intérieur du réservoir annule la garantie.</p> <p>Si un vice est découvert au cours d'une utilisation normale, Kohler Co. choisira, à sa discrétion, la réparation, le remplacement ou la rectification de l'appareil, après inspection par Kohler Co. durant la période susmentionnée. Si le remplacement est nécessaire, Kohler Co. n'est pas responsable des frais d'enlèvement ou d'installation. Les dommages causés par une mauvaise manipulation, une installation erronées ou un mauvais entretien ne sont pas considérés comme étant des vices fabrication, et ne sont pas couverts par la présente garantie. Cette garantie est valide pour l'acquéreur d'origine uniquement.</p> <p>Pour obtenir le service de garantie, contacter Sterling, par l'intermédiaire du plombier, centre de rénovation, revendeur ou distributeur ou bien par écrit à l'adresse suivante Sterling, Consumer Services, 444 Highland Drive, Kohler, Wisconsin 53044, 1-800-783-7546.</p> <p>DANS LA MESURE PRÉVUE PAR LA LOI, TOUTES LES GARANTIES TACITES, Y COMPRIS CELLES DE COMMERCIALITÉ ET D'ADAPTATION À UN USAGE PARTICULIER, SONT PAR LA PRÉSENTE REJETÉES. KOHLER CO. ET LE REVENDEUR DÉCLINENT PAR LES PRÉSENTS TOUTE RESPONSABILITÉ EN CAS DE DOMMAGES PARTICULIERS, ACCESSOIRES OU INDIRECTS. Certains états et provinces ne permettent pas de limite sur la durée de la garantie tacite, ni l'exclusion ou la limite des dommages particuliers, accessoires ou indirects, et, par conséquent, lesdites limites et exclusions peuvent ne pas s'appliquer à votre cas. Cette garantie vous donne des droits juridiques particuliers. Vous pouvez également avoir d'autres droits qui varient d'un état ou d'une province à l'autre.</p> <p>Ceci constitue la garantie écrite exclusive de Kohler Co.</p>	<p>GARANTÍA Inodoros y lavabos de porcelana vitrificada - LIMITADA DE 5 AÑOS Asientos de inodoro - LIMITADA DE 1 AÑO Lavabos — Hechos de material sólido de Vikrell — LIMITADA DE 10 AÑOS PARA USO RESIDENCIAL / LIMITADA DE 3 AÑOS PARA USO COMERCIAL Lavabos de acero inoxidable - LIMITADA DE 5 AÑOS</p> <p>De acuerdo a la clasificación arriba descrita, se garantiza que los inodoros y lavabos STERLING están libres de defectos de fabricación dentro del periodo de tiempo de la garantía limitada del modelo específico a partir de la fecha de venta. Se garantiza que los asientos de inodoro STERLING están libres de defectos de material y mano de obra por un año a partir de la fecha de instalación. Kohler Co. también garantiza por 5 años a partir de la fecha de venta que sus inodoros de bajo consumo de 1,28 y 1,6 estarán libres de defectos de fabricación que impidan la limpieza de la taza con una sola descarga conforme a la norma ASME A112.19.2/CSA B45.1 y para inodoros de descarga doble conforme la norma ASME A112.19.14, siempre y cuando sean instalados y utilizados conforme a las instrucciones incluidas con el producto. El uso de limpiadores de inodoro que se colocan dentro del tanque anulará esta garantía.</p> <p>Kohler Co., a su criterio, reparará, rectificará o reemplazará una unidad en los casos en que la inspección realizada por Kohler Co. determine que dichos defectos ocurrieron durante el uso normal dentro del periodo de cobertura indicado anteriormente. Kohler Co. no se hace responsable de costos de desinstalación o instalación donde se reemplace el producto. Los daños que resulten de errores de manejo, instalación o mantenimiento inadecuado no serán considerados como defectos de fabricación y no estarán cubiertos por esta garantía. Esta garantía es válida únicamente para el comprador consumidor original.</p> <p>Para obtener el servicio de garantía, comuníquese con Sterling, a través de su contratista de plomería, centro de remodelación, mayorista o distribuidor, o llame o escriba a Sterling, Consumer Services, 444 Highland Drive, Kohler, Wisconsin 53044, 1-800-783-7546.</p> <p>EN LA MEDIDA QUE LA LEY LO PERMITA, POR MEDIO DE LA PRESENTE SE DESCARGA RESPONSABILIDAD DE TODA GARANTÍA IMPLÍCITA, INCLUYENDO DE COMERCIALIZACIÓN E IDONEIDAD PARA UN USO DETERMINADO. KOHLER CO. Y EL VENDEDOR POR MEDIO DE LA PRESENTE DESCARGAN TODA RESPONSABILIDAD POR CONCEPTO DE DAÑOS PARTICULARES, INCIDENTALES O INDIRECTOS. Algunos estados/provincias no permiten limitaciones en cuanto a la duración de una garantía implícita o a la exclusión o limitación de daños particulares, incidentales o indirectos, por lo que estas limitaciones y exclusiones pueden no aplicar a su caso. Esta garantía le otorga ciertos derechos legales específicos. Además, usted puede tener otros derechos que varían de estado a estado y provincia a provincia.</p> <p>Ésta es la garantía exclusiva por escrito de Kohler Co.</p>
<p>SERVICE PARTS For service parts information, visit www.SterlingPlumbing.com.</p>	<p>PIÈCES DE RECHANGE Pour obtenir des informations sur les pièces de rechange, visiter www.SterlingPlumbing.com.</p>	<p>PIEZAS DE REPUESTO Para información sobre piezas de repuesto, visite www.SterlingPlumbing.com.</p>
<p>For copies of our literature, call our Customer Care Center: 1-800-STERLING (1-800-783-7546).</p>	<p>Pour obtenir des copies de notre documentation, appeler notre service à la clientèle: 1-800-STERLING (1-800-783-7546)</p>	<p>Para obtener copias de nuestra información escrita, llame a nuestro Centro de Atención al Cliente: 1-800-STERLING (1-800-783-7546).</p>
<p>The following information is available at: www.SterlingPlumbing.com; just search by your model number: Troubleshooting Care and Cleaning Tips Detailed Installation Information</p>	<p>Les informations suivantes sont disponibles sur le site: www.SterlingPlumbing.com; il suffit d'utiliser votre numéro de modèle pour effectuer les recherches. Dépannage Conseils d'entretien et de nettoyage Informations d'installation détaillées</p>	<p>La información siguiente está disponible en: www.SterlingPlumbing.com; simplemente busque por número de modelo: Guía para resolver problemas Sugerencias de cuidado y limpieza Información detallada de instalación</p>
<p>USA/Canada: 1-800-STERLING (1-800-783-7546) Mexico: 001-877-680-1310 www.SterlingPlumbing.com</p>		