

ENG

Thank you for purchasing our Pro Contractor's Business Portfolio with LED Light. The integrated LED light is designed to help you read and write in low light conditions. The LED light has a flexible arm which can be positioned to your preference.

OPERATION

Open the portfolio and remove the writing pad. Remove the "PULL" tab extending from the right side of the battery compartment cover (Fig 1-A). Replace the writing pad. Point the LED light to your work area. Press the power switch (avoid looking directly into the light) on the back of the light (Fig 2). When finished, press the power switch once again for the light to go off.

REPLACING BATTERIES

If necessary, you may replace the batteries using a small Phillips-head screwdriver to remove the battery compartment cover (Fig 3). Load the batteries (requires 2 each CR2016) making sure that the positive (+) and negative (-) terminals are properly oriented. Carefully, reinstall the cover and screws taking care not to over-tighten the screws.

Dispose of used batteries properly (refer to local regulations and disposal options). Do not dispose of depleted batteries with normal household waste.

CARE & USE

Store your Pro Contractor's Business Portfolio with LED Light in a cool, dry location. Remove dust and dirt with a towel or soft brush to clean.

SPECIFICATIONS

Light Source: LED
Light Output/Levels: 5 Lumens max., 1 Level
Power: 2 each CR2016, 3V batteries

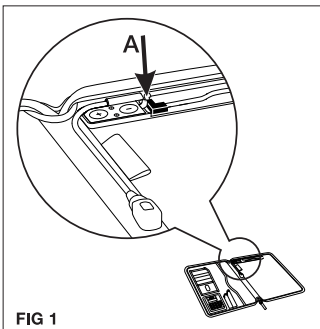

FIG 1

SPN

Gracias por comprar nuestro Portafolio Empresarial con Luz LED de Pro Contractor. La luz LED integrada le ayuda a leer y escribir en condiciones de poca luz. La luz LED posee un brazo flexible que se puede posicionar según su preferencia.

OPERACIÓN

Abra el portafolio y extraiga el bloc de notas. Extraiga la lengüeta "PULL" extendiéndola desde la derecha del compartimento de las baterías (Fig. 1-A). Reubique el bloc de notas. Enfoque la luz LED sobre su área de trabajo. Presione el interruptor de encendido (evite mirar directamente a la luz) en la parte posterior de la luz (Fig. 2). Cuando termine, presione el interruptor de encendido nuevamente para que la luz se apague.

REEMPLAZO DE BATERÍAS

De ser necesario, puede reemplazar las baterías utilizando un destornillador Phillips pequeño para extraer la tapa del compartimento de las baterías (Fig. 3). Coloque las baterías (se requieren 2 CR2016) con los terminales positivo (+) y negativo (-) correctamente orientados. Con cuidado, coloque la tapa nuevamente y atornille sin apretar demasiado los tornillos. *Deseche adecuadamente las baterías usadas (consulte las regulaciones locales y opciones para desecharlas).*

No deseche las baterías agotadas con los residuos normales del hogar.

CUIDADO Y USO

Guarde su Portafolio Empresarial con Luz LED de Pro Contractor en un lugar seco y fresco. Quite el polvo y la suciedad con una toalla o un cepillo suave para limpiar.

ESPECIFICACIONES

Fuente de iluminación: LED
Salida/niveles de iluminación: 5 lúmenes máx., 1 nivel
Alimentación: 2 baterías CR2016, de 3V

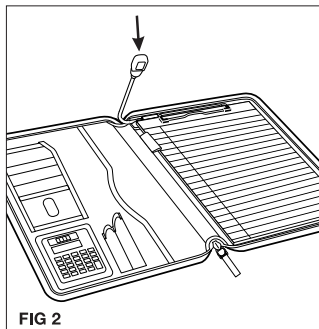

FIG 2

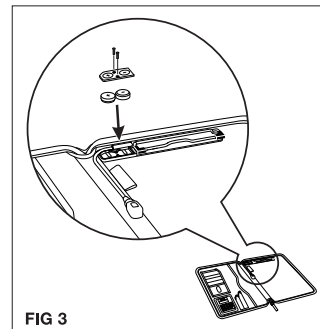

FIG 3

FRN

Merci d'avoir fait l'achat de notre porte-documents d'affaires de Pro Contractor avec un éclairage DEL. L'éclairage DEL intégré est prévu pour pouvoir lire et écrire dans des conditions d'éclairage faible. L'éclairage DEL comporte un bras flexible qui peut être positionné selon son choix.

FUNCTIONNEMENT

Ouvrir le porte-documents et retirer le bloc-notes. Retirer la languette "PULL" dépassant de la droite du couvercle de compartiment des piles (Fig. 1-A). Remettre le bloc en place. Diriger l'éclairage DEL vers la zone de travail. Appuyer sur l'interrupteur d'alimentation (éviter de regarder directement dans la lumière) sur le dos de l'éclairage (Fig. 2). Une fois terminé, appuyer sur l'interrupteur d'alimentation jusqu'à extinction de l'éclairage.

REEMPLACEMENT DES PILES

Si besoin est, on peut remplacer les piles à l'aide d'un petit tournevis cruciforme pour retirer le couvercle du compartiment des piles (Fig. 3). Installer les piles (requiert 2 piles CR2016 chaque) en s'assurant que les bornes positive (+) et négative (-) sont correctement orientées. Remonter soigneusement le couvercle et les vis en faisant attention de ne pas trop serrer les vis.

Mettez les piles au rebut comme il se doit (consulter les réglementations locales et les options d'évacuation).

Ne pas jeter les piles usagées avec les ordures ménagères normales.

ENTRETIEN ET UTILISATION

Entreposer le porte-documents d'affaires de Pro Contractor avec éclairage DEL dans un endroit frais et sec. Utiliser un chiffon ou une brosse douce pour éliminer la poussière et la saleté.

SPÉCIFICATIONS

Source d'éclairage: DEL
Sortie d'éclairage/Niveaux: 5 lumens max., 1 niveau
Alimentation: 2 piles 3 V CR2016 chaque