

SINGLE HANDLE KITCHEN FAUCET
Installation Instructions

ROBINET DE CUISINE À UNE MANETTE
Instructions pour l'installation

LLAVES DE FREGADERO UNA MANIJA
Instrucciones de instalación

PFXC9011CP/ZBN/MB/PFXC9011LFZBN

ENGLISH

Caution-Tips:

Always turn off water supply before removing existing faucet or replacing any part of the faucet. Open the faucet handle to relieve water pressure and ensure that water is completely shut off.

FRANÇAIS

Precaución-consejos:

Toujours couper l'alimentation en eau avant d'enlever ou de démonter le robinet. Ouvrir le robinet pour libérer la pression d'eau et pour s'assurer que l'alimentation en eau a bien été coupée.

ESPAÑOL

Attention-suggestions:

Siempre corte el suministro de agua antes de retirar el grifo actual o reemplazar cualquier pieza del mismo. Abra la llave del grifo para liberar la presión de agua y asegurar que ya no corre agua.

CARE INSTRUCTIONS:

To preserve the finish of your faucet, apply non-abrasive wax. Any cleaners should be rinsed off immediately. Do not use abrasive cleaners on the faucet.

DIRECTIVES D'ENTRETIEN:

Pour préserver le fini des pièces métalliques du robinet, appliquer une cire non abrasive comme une cire à voiture. Rincer immédiatement le robinet après l'avoir nettoyé avec un agent nettoyant. Les Fnis platinum et LifeShine peuvent être nettoyés à l'aide de produits abrasifs doux.

INSTRUCCIONES DE CUIDADO:

Para conservar el acabado que cubre las partes metálicas de su llave mezcladora, aplique cera que no sea abrasiva, como una cera para autos. Si usa algún tipo de limpiador, deberá enjuagarlo inmediatamente. Los abrasivos suaves son aceptables en acabados platinum y LifeShine.

You may need

Articles dont vous pouvez avoir besoin / Usted puede necesitar



Goggles
Lunettes de sécurité
Anteojos protectores

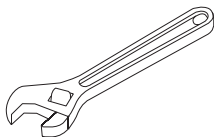

Wrench
Clé ajustable
Llave

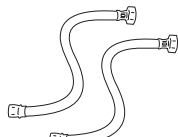

(2) Supply lines
(2) Tuyaux d'alimentation
2 Líneas de suministro

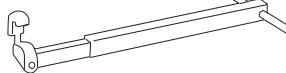

Basin wrench
Clé pour lavabo
Llave para instalar grifos



Sealant tape
Ruban d'étanchéité
Cinta selladora



Silicone
Silicone
Silicón

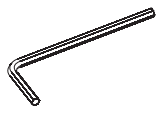

2.5mm hex allen wrench
2.5mm clé hexagonale
2.5mm hex llave allen

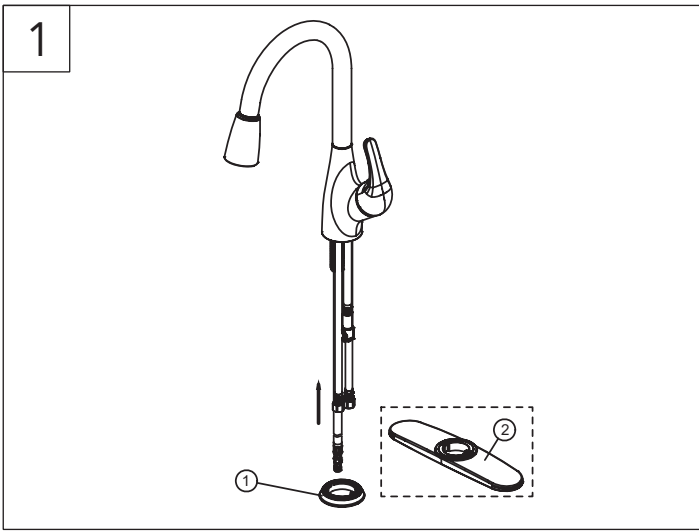

Install the flange (1) or escutcheon (2) on the faucet.
(Escutcheon for deck mount style, and the flange for center mount style)

Installez le flasque (1) ou la rosace (2) sur le robinet.
(la rosace pour les installations directement sur le plan de l'évier, la flasque pour les installations à montage central)

Instale la brida (1) o el escudo (2) sobre el grifo.
(El escudo para el montaje de estilo cubierta y la brida para el montaje de estilo central)

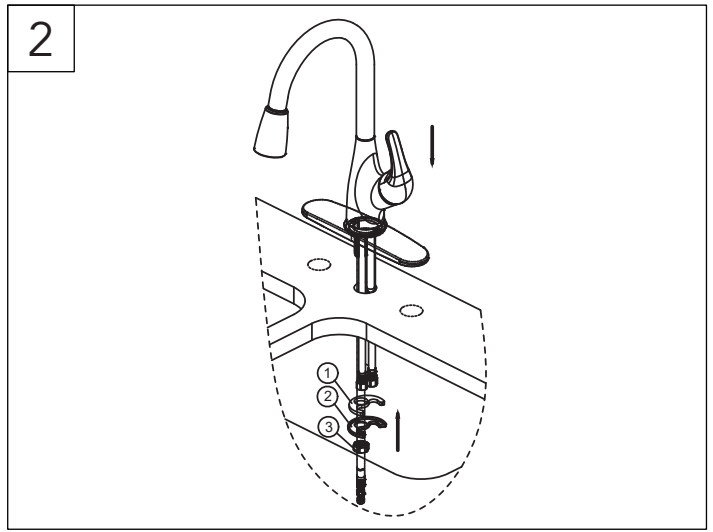

Shut off water supplies, remove old faucet.
Set new faucet into place over baseplate, push faucet as far back on sink as possible.
Secure to sink by rubber washer (1), steel washer (2), tighten the lock nut (3)
* Do not overtighten.

Fermez l'arrivée d'eau et retirez l'ancien robinet.
Placez le nouveau robinet sur la plaque de base et poussez-le le plus loin possible sur l'évier.
Fixez le robinet à l'évier à l'aide de la rondelle en caoutchouc (1), la rondelle en acier (2), puis serrez l'écrou de blocage (3)
* Ne serrez pas trop fort.

Corte los suministros de agua y retire el grifo anterior.
Coloque un nuevo grifo en su lugar sobre la placa base, empuje el grifo hacia atrás tanto como pueda sobre el fregadero.
Asegúrelo al fregadero con una arandela de goma (1), una arandela de acero (2), apriete la tuerca de cierre (3)
* No apriete excesivamente.

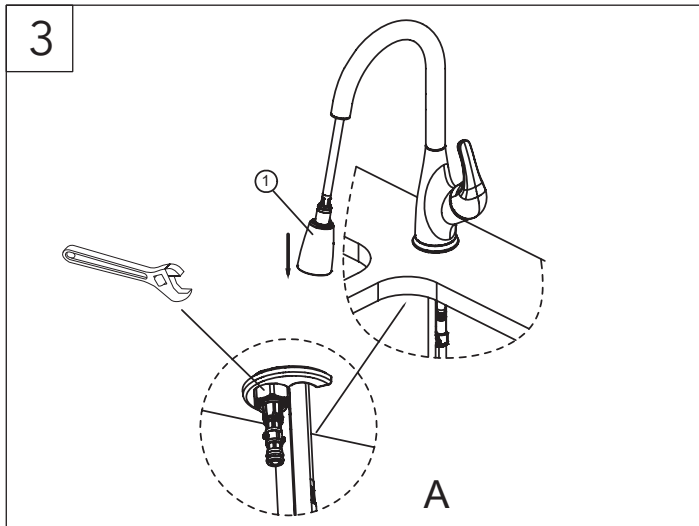

Pull the sprayer (1) down until appropriate location. (See detail A)
Use wrench to tighten the lock nut.
* Do not overtighten.

Tirez la douchette (1) vers le bas jusqu'à l'emplacement approprié (voir Détail A)
Utilisez une clé pour serrer l'écrou de blocage.
* Ne serrez pas trop fort.

Jale el rociador (1) hasta la ubicación apropiada. (Vea los detalles en A)
Use una llave inglesa para apretar la tuerca de cierre.
* No apriete excesivamente.

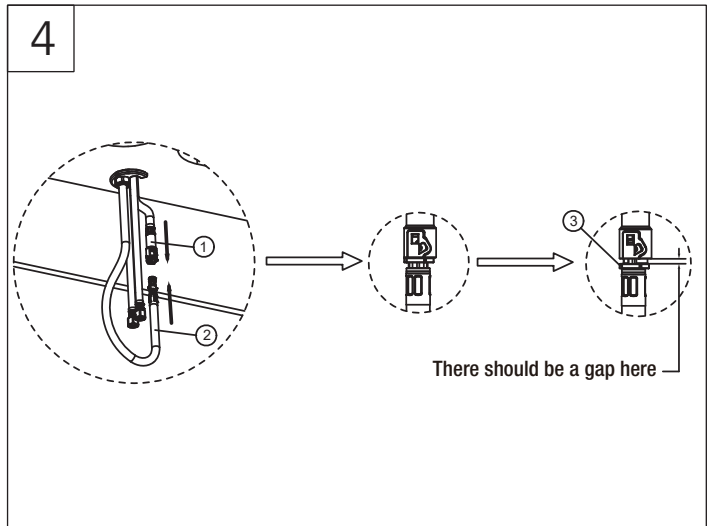

Connect the outlet hose (1) with pull-down hose (2).
Confirm the bushing (3) return to original state.

Branchez le flexible de sortie (1) au flexible rétractable (2).
Vérifiez que le mamelon de raccordement conique (3) revient à sa position d'origine.
Il doit exister un certain espace ici.

Conecte la manguera de salida (1) con la manguera desplegable (2).
Confirme que el buje (3) vuelva a su estado original.
Aquí debe haber un hueco.

5

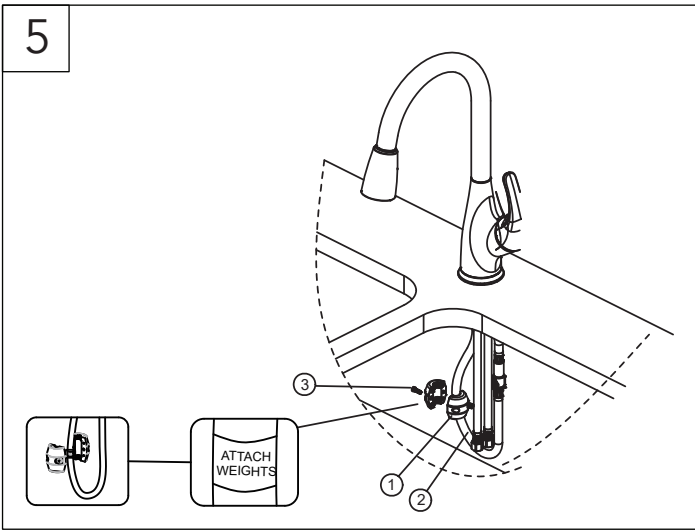

Set the weight (1) on the appropriate location of the pull-down hose (2), tighten the screws (3).

Placez le poids (1) à l'emplacement approprié sur le flexible rétractable (2), serrez les vis (3).

Establezca el peso (1) sobre la ubicación adecuada en la manguera desplegable (2) y apriete los tornillos (3).

6

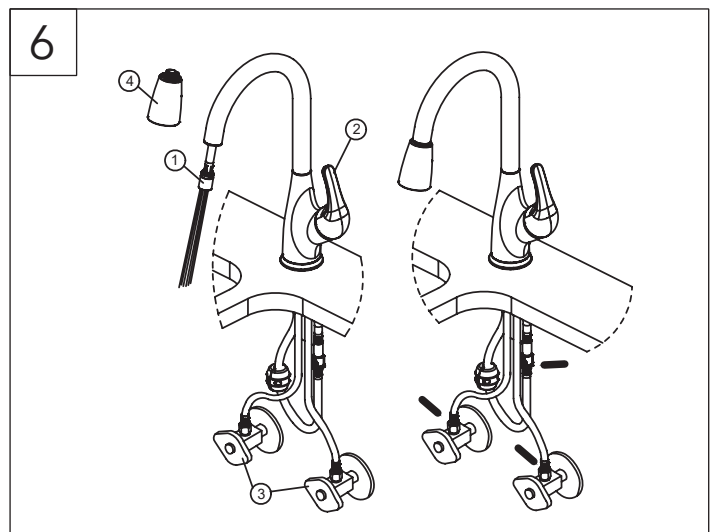

Connect to water supplies (hot and cold angle valve).

Pull the hose assembly (1) out of the spout and be sure to hold the end of the hose down into the sink.

Turn faucet handle (2) to be full on mixed position.

Turn on hot and cold water supplies (3), and flush water lines for one minute.

Turn off faucet handle, reinstall the sprayer (4), check all connections at arrows for leaks.

Branchez à la conduite d'arrivée d'eau (robinet d'équerre chaud et froid).

Tirez l'assemblage du flexible (1) hors du bec et veillez à tenir l'extrémité du flexible orientée vers le fond de l'évier.

Tournez la poignée du robinet (2) à fond dans la position « mélange ».

Ouvrez les robinets d'alimentation en eau chaude et froide (3), et laissez l'eau s'écouler dans les conduites pendant une minute.

Tournez la poignée du robinet pour l'arrêter, remettez la douchette (4) en place et inspectez tous les raccords au niveau des flèches pour vérifier l'absence de fuites.

Conecte a los suministros de agua (válvula de ángulo de caliente y frío).

Jale el ensamble de la manguera (1) fuera del surtidor y asegúrese de mantener hacia abajo el extremo de la manguera, dentro del fregadero.

Gire la manija del grifo (2) hasta que se abra por completo en la posición de mezcladora. Gire los suministros de agua caliente y fría (3) y descargue los tubos de agua por un minuto.

Cierre la manija del grifo, reinstale el rociador (4), verifique todas las conexiones en las flechas para detectar fugas.

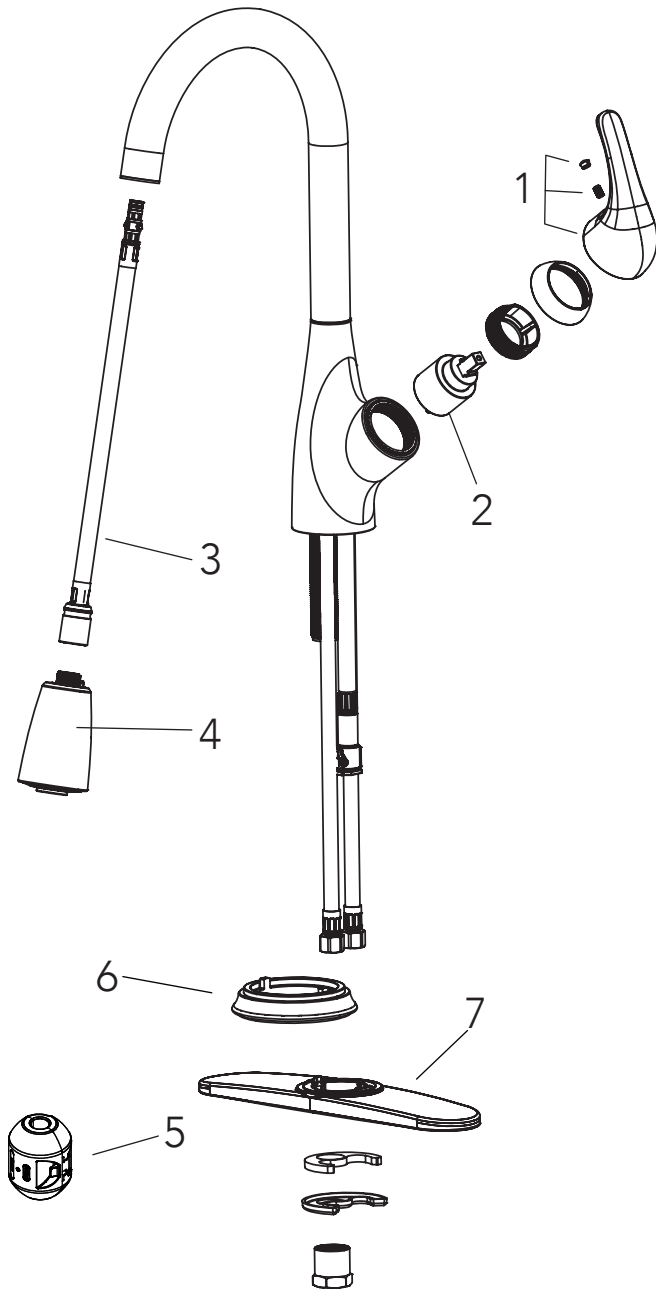

No.	Part & Code			
1	Handle assembly	Assemblage de la poignée	Montaje del mango	OBPF73515021*
2	Cartridge	Cartouche	Cartucho	OBPF23533049
3	Pull-down hose	Tuyau rétractable	Manguera abatible	OBPF635385506
4	Sprayhead	Tête de pulvérisation	Cabezal rociado	OBPF63538502*(1.8gpm) PFXC9011SPRYZBN(1.0gpm)
5	Weight	Poids	Peso	OBPF18305412
6	Flange	Bride	Brida	OBPF13538509*
7	Deck Plate	Plaque de pont	Placa de cubierta	OBPF13538507*

* Specify Finish

* Précisez le Fini

* Especificque el Acabado