

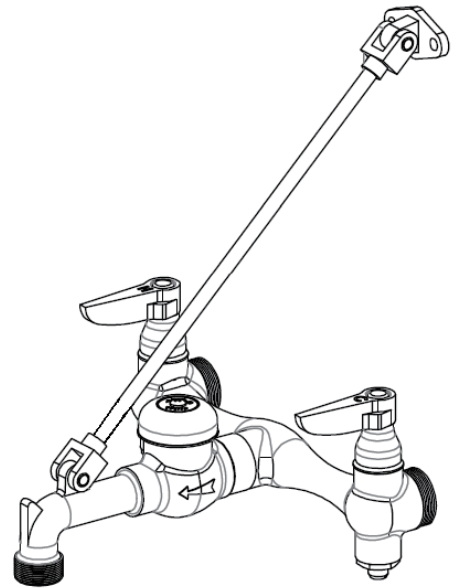

**Two-handle wall mount service sink faucet  
Model PF1119**

**Fregadero para montarse en la pared con 2 manijas  
Modelos PF1119**

**Robinet d'évier à 2 poignées à montage mural  
Modèles PF1119**



**English**

**CAUTION-TIPS FOR REMOVAL OF  
OLD FAUCET:**

Always turn off water supply before removing existing faucet or replacing any part of the faucet. Open the faucet handle to relieve water pressure and ensure that water is completely shut off.

**CARE INSTRUCTIONS:**

To preserve the finish of your faucet, apply non-abrasive wax. Any cleaners should be rinsed off immediately. Do not use abrasive cleaners on the faucet.

**Español**

**PRECAUCIÓN-CONSEJOS PARA CAMBIAR  
LA LLAVE MEZCLADORA:**

Siempre corte el suministro de agua antes de retirar el grifo actual o reemplazar cualquier pieza del mismo. Abra la llave del grifo para liberar la presión de agua y asegurar que ya no corre agua.

**INSTRUCCIONES DE CUIDADO:**

Para conservar el acabado que cubre las partes metálicas de su llave mezcladora, aplique cera que no sea abrasiva, como una cera para autos. Si usa algún tipo de limpiador, deberá enjuagarlo inmediatamente. Los abrasivos suaves son aceptables en acabados platinum y LifeShine.

**Français**

**ATTENTION-SUGGESTIONS POUR  
ENLEVER L'ANCIEN ROBIET:**

Toujours couper l'alimentation en eau avant d'enlever ou de démonter le robinet. Ouvrir le robinet pour libérer la pression d'eau et pour s'assurer que l'alimentation en eau a bien été coupée.

**DIRECTIVES D'ENTRETIEN:**

Pour préserver le fini des pièces métalliques du robinet, appliquer une cire non abrasive comme une cire à voiture. Rincer immédiatement le robinet après l'avoir nettoyé avec un agent nettoyant. Les finis platinum et LifeShine peuvent être nettoyés à l'aide de produits abrasifs doux.

**You may need/Usted puede necesitar/  
Aticles dont vous pouvez avoir besion**



Goggles  
Anteojos Protectores  
Lunettes de sécurité

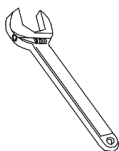

Adjustable Wrench  
Llave inglesa ajustable  
Clé réglable



Groove Joint Pliers  
Pinzas acanaladas  
Pince multiprise

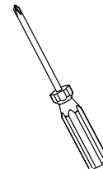

Phillips Screwdriver  
Destornillador Phillips  
Tournevis à pointe Phillips

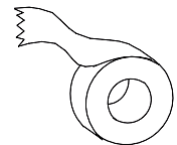

Pipe Tape or Pipe Thread Compound  
Cinta de tubo o compuesto de cuerda de tubo  
Du ruban d'étanchéité PTFE ou du composé pour filetage

**Do not use pipe wrenches. / No use llaves de tubo. / N'utilisez pas une clé à pipe.**

1

Shut off water supply and drain lines.

Corte el suministro de agua y drene las tuberías.

Fermez l'arrivée d'eau et le tuyau du drain.

2

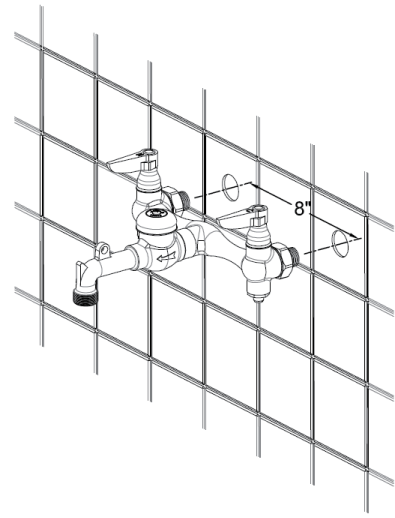

Measure the distance between the two outlets of water supply lines to see if the distance is 8", or make use of the inlets of the faucet to check the distance.

Mida la distancia entre las dos salidas de las tuberías de suministro de agua para ver si la distancia es de 8", o haga uso de las entradas del grifo para verificar la distancia.

Mesurez la distance entre les deux conduites d'arrivée d'eau pour voir si la distance est de 203 mm (8 po) ou utilisez les arrivées du robinet pour vérifier la distance.

3

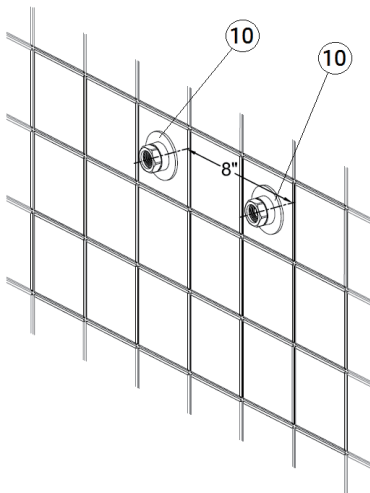

If the distance is not 8", make use of the two eccentric subassemblies No. 10 to adjust their distance to 8".

\* Do not over tighten.

Si la distancia no es de 8", haga uso de dos subensambles excéntricos No. 10 para ajustar su distancia a 8".

\* Ne serrez pas trop fort.

Si la distance n'est pas 203 mm (8 po), utilisez les deux sous-ensembles excentrés n° 10 pour ajuster leur distance à 203 mm (8 po)

\* No apriete excesivamente.

4

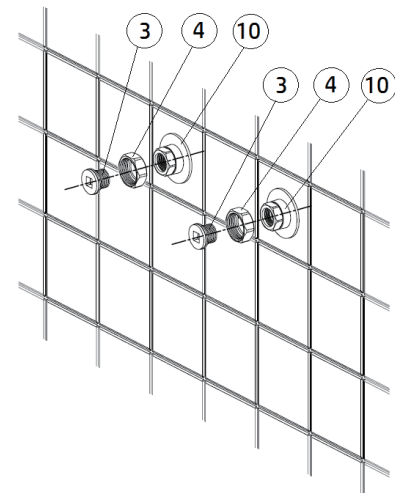

Remove No. 3 and 4 from No. 1 and attach them to water supply lines.

Retire el No. 3 y el 4 del No. 1 y adjúntelos a las tuberías de suministro del agua.

Retirez n° 3 et n° 4 de n° 1, puis fixez-les aux conduites d'arrivée d'eau.

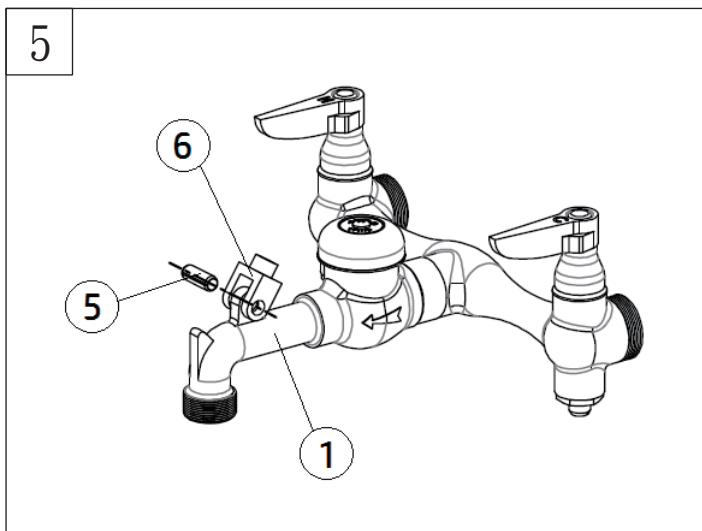

Make use of No. 5 to connect No. 6 to No. 1.

Use el No. 5 para conectar el No. 6 al No. 1.

Utilisez n° 5 pour raccorder n° 6 à n° 1.

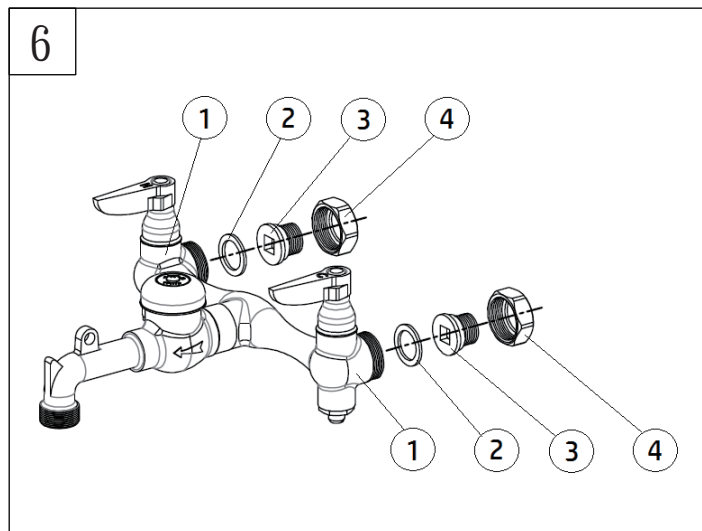

Make sure No. 2 remains in place.

Asegúrese que el No. 2 permanezca en su lugar.

Assurez-vous que n° 2 demeure en place.

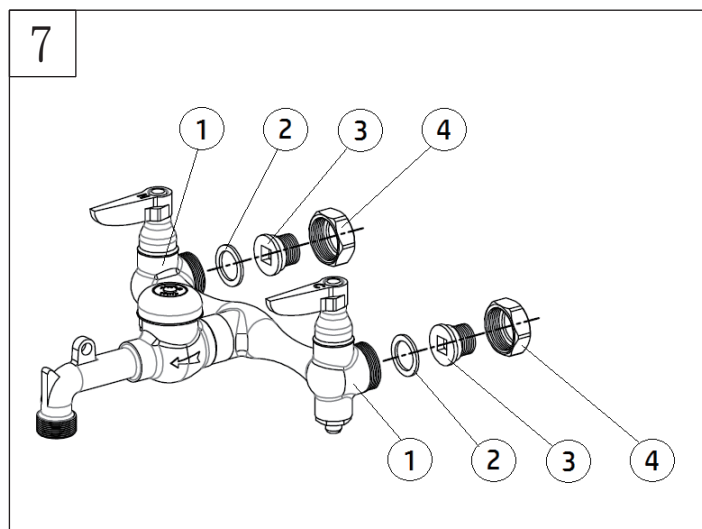

Make use of No. 4 to connect No. 2 & 3 to No. 1.

Haga uso del No. 4 para conectar el No. 2 y 3 al No. 1.

Utilisez n° 4 pour raccorder n° 2 et n° 3 à n° 1.

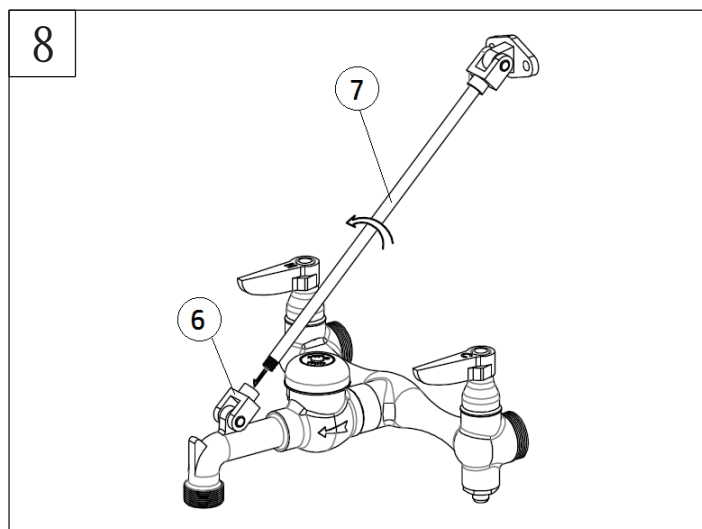

Attach No. 7 to No. 6 by screwing No. 7 into No. 6.

Adjunte el No. 7 al No. 6 atornillando el No. 7 dentro del No. 6.

Fixez n° 7 à n° 6 en vissant n° 7 dans n° 6.

9

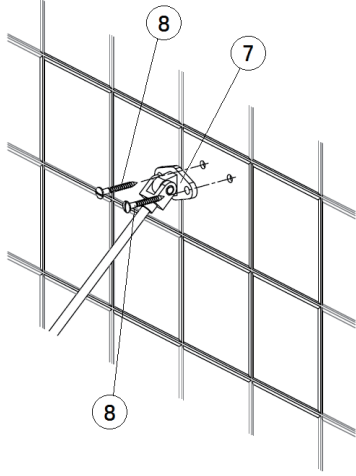

Position No. 7 against wall. Make holes and secure No. 7 to wall using No. 8.

Coloque el No. 7 contra el muro. Perfore y asegure el No. 7 al muro usando el No. 8.

Placez n° 7 contre le mur. Percez les trous, puis fixez n° 7 au mur à l'aide de n° 8.

10

Turn on water supply and check for leaks.

Abra el suministro de agua y compruebe que no haya fugas.

Ouvrez l'arrivée d'eau et vérifiez l'absence de fuites.

### Adjusting Built-in Stops

### Ajustar los topes integrados

### Réglage des valves d'arrêt intégrées

Insert a screwdriver to adjust No. 9 at the base of No. 1 on each side. Turn counterclockwise to open stop. Turn clockwise to close stop.

Inserte un destornillador para ajustar el No. 9 a la base del No. 1 de cada lado. Gire en a la izquierda para abrir el tope. Gire a la derecha para cerrar el tope.

Insérez un tournevis pour ajuster n° 9 à la base de n° 1, de chaque côté. Tournez dans le sens contraire des aiguilles d'une montre pour ouvrir la valve d'arrêt. Tournez dans le sens des aiguilles d'une montre pour fermer la valve d'arrêt.



Close stop: Turn clockwise

Open stop: Turn counterclockwise

Cerrar Girar el tope hacia la derecha.

Abrir Girar el tope hacia la izquierda.

Fermez la valve d'arrêt en tournant dans le sens des aiguilles d'une montre.

Ouvrez la valve d'arrêt en tournant dans le sens contraire des aiguilles d'une montre.

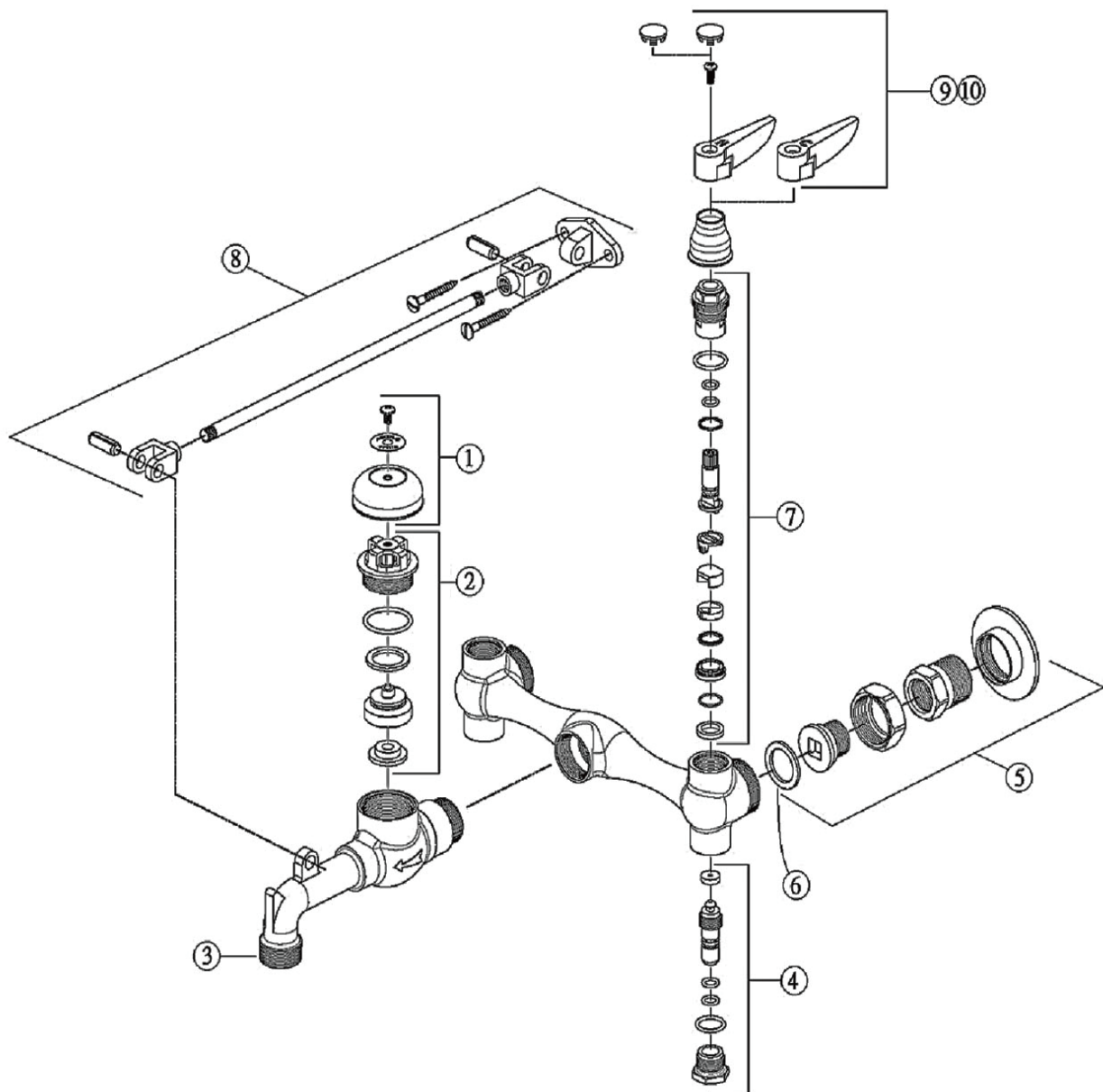

No.	Part			Code
	EG	ES	FR	
1	Vacuum Breaker Cover Kit	Kit de cubierta del disyuntor de vacío	Couvercle du reniflard	PF6553889
2	Vacuum Breaker Assembly	Ensamble del disyuntor de vacío	Assemblage du reniflard	
3	Spout	Surtidor	Bec du robinet	LIN655382
4	Integral Stop Assembly	Ensamble de paro integral	Assemblage de butée intégrale	PF655390
5	Coupling Assembly	Ensamble de acoplamiento	Jeu de raccordement	LIN655386
6	Rubber Washer	Arandela de hule	Rondelle en caoutchouc	LIN655387
7	Ceramic Carriage Assembly	Ensamble de cartucho cerámico	Assemblage de la cartouche en céramique	PF655385
8	Wall Mount Kit	Kit para montaje sobre el muro	Trousse de montage mural	LIN655381
9	Lever Handle Kit (Hot)	Kit de la manija de la palanca (caliente)	Trousse de manette levier (eau chaude)	PF6553834
10	Lever Handle Kit (Cold)	Kit de la manija de la palanca (fría)	Trousse de manette levier (eau froide)	