

INSTRUCTIONS FOR NO CAULK SHOWER DRAIN

English

Tools Needed:

- Flat head screw driver
- Large adjustable wrench or adjustable pliers
- Silicone caulk and gun
- Saw or other cutting device
- Rags

1. Gather all the needed tools and the drain assembly.
2. Assure that the drain pipe is cut to the proper length. This should be approximately $\frac{3}{4}$ " from the top of the finished drain to the top of the drain pipe.
3. The drain pipe will need to be deburred, chamfered and cleaned in preparation for the installation.
4. Prior to beginning the drain installation, it is recommend that a stopper is inserted in the drain pipe to prevent dropping parts into the plumbing, which could cause a blockage.
5. Disassemble the drain and remove the large rubber drain pipe gasket.
6. Orient and support the shower pan so that both the top and the bottom are accessible.
7. Prepare the silicone caulk by removing the tip if needed.
8. Place a bead of caulk under the finished side flange of the drain. There should be enough caulk that when the flange is tightened, the caulk extrudes.
9. Insert the flange through the top side (finished side) of the shower pan. Take care not to disturb the bead of caulk.
10. From the bottom side (non-finished side), slide the flat rubber gasket over the outside of the drain throat.
11. From the bottom side, install the friction ring over the outside of the drain throat.
12. From the bottom side, install the drain throat nut. Tighten the nut with large adjustable wrench or pliers to a point that it is tight and the caulk extrudes from under the flange.
 - * Do not over tighten as this may cause damage to the shower pan. Wipe off the excess caulk and dispose of it.
13. Invert the shower base and place it into the finished location.
14. Check the drain pipe height one last time for the proper height. Cut as needed. If additional cutting is needed, refer to step 3.
15. Install the pan per the manufacturer's installation instructions.
16. Once the shower pan has been installed, slide the large rubber drain pipe gasket (bevel side up) over the outside diameter of the drain pipe. Slide the gasket down flush with the bottom of the drain.

(Continued on next page)

INSTRUCTIONS FOR NO CAULK SHOWER DRAIN

17. Thread the drain pipe gasket compression nut into the top threads of the flange. Use the included key and the flat head screw driver to continue to compress the gasket until it is tight. As the nut is tightened, the gasket will compress and make a water tight seal against the outside diameter of the drain pipe.
18. Remove the stopper from the throat of the drain, unless it is sufficient for the testing of the assembly.
19. The drain will need to be tested per local codes.
20. Upon the passing of the test procedure, install the decorative cover.

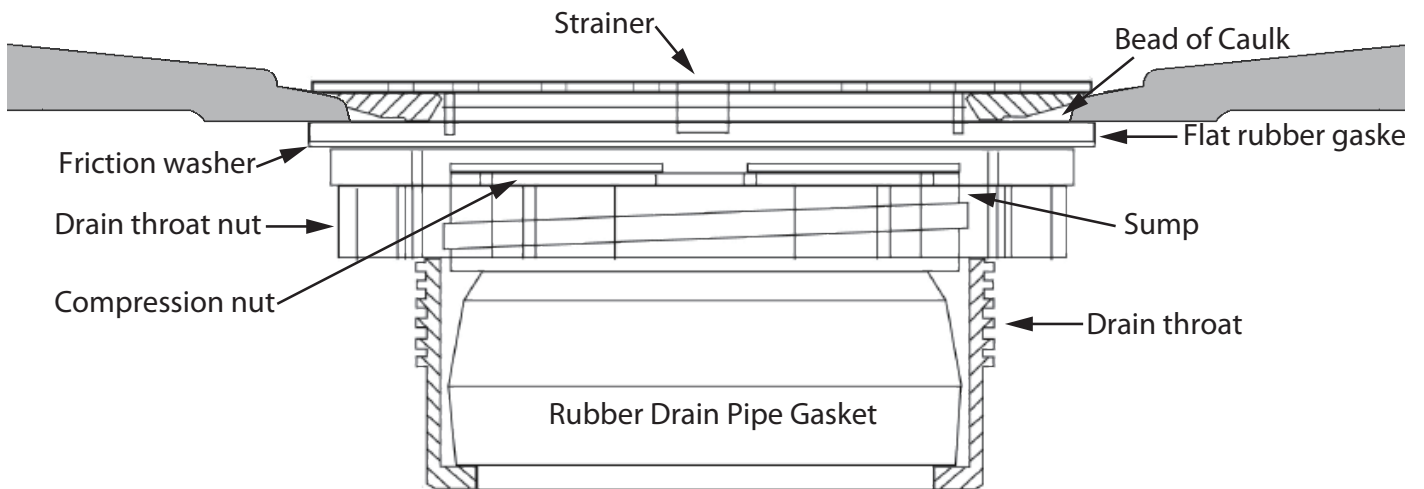

INSTRUCCIONES PARA DESAGÜE DE DUCHA SIN MASILLA

Español

Herramientas necesarias:

- Destornillador de cabeza plana
- Llave ajustable grande o alicates ajustables
- Masilla de silicona y pistola
- Sierra u otra herramienta para cortar
- Trapos

1. Reúna todas las herramientas necesarias y las piezas de ensamble del desagüe.
2. Asegúrese de que la tubería de desagüe se corte a la longitud adecuada. Esto debe ser aproximadamente $\frac{3}{4}$ " desde la parte superior del desagüe terminado hasta la parte superior de la tubería de desagüe.
3. La tubería de desagüe deberá ser desbarbada, biselada y limpiada para su instalación.
4. Antes de comenzar la instalación del desagüe, se recomienda insertar un tapón en la tubería de desagüe para prevenir que caigan piezas en la tubería, lo que podría causar una obstrucción.
5. Desmonte el desagüe y retire la junta grande de goma de la tubería de desagüe.
6. Oriente y apoye el plato de ducha de manera que tanto la parte superior como la inferior sean accesibles.
7. Prepare la masilla de silicona retirando la punta si es necesario.
8. Coloque un cordón de masilla debajo de la brida del lado terminado del desagüe. Debe haber suficiente masilla de modo que cuando se aprieta la brida la masilla sobresale.
9. Inserte la brida a través del lado superior (lado terminado) del plato de la ducha. Tenga cuidado de no alterar el cordón de masilla.
10. Desde el lado inferior (lado no terminado) deslice la junta de goma plana sobre el exterior de la garganta de drenaje.
11. Desde el lado inferior, instale el anillo de fricción sobre el exterior de la garganta de drenaje.
12. Desde el lado inferior, instale la tuerca de la garganta de drenaje. Apriete completamente la tuerca con una llave ajustable grande o unos alicates de modo que la masilla sobresalga por debajo de la brida.
* No apriete demasiado ya que puede causar daño al plato de la ducha. Limpie el exceso de masilla y deséchela.
13. Invierta la base de la ducha y colóquela en el lugar terminado.
14. Compruebe una última vez que la altura de la tubería de desagüe es la adecuada. Corte según sea necesario. Si se necesita un corte adicional, consulte el paso 3.
15. Instale el plato según las instrucciones de instalación del fabricante.
16. Una vez instalado el plato de ducha, deslice la junta grande de goma de la tubería de desagüe (con el bisel hacia arriba) sobre el diámetro exterior de la tubería de desagüe. Deslice la junta hacia abajo a ras de la parte inferior del desagüe.

(Continúa en la siguiente página)

INSTRUCCIONES PARA DESAGÜE DE DUCHA SIN MASILLA

17. Enrosque la tuerca de compresión de la junta de la tubería de desagüe en las roscas superiores de la brida. Utilice la llave incluida y el destornillador de cabeza plana para seguir comprimiendo la junta hasta que quede apretada. A medida que se aprieta la tuerca, se comprimirá la junta y hará un sello hermético contra el diámetro exterior de la tubería de desagüe.
18. Retire el tapón de la garganta del desagüe, a menos que sea suficiente para la prueba del ensamble.
19. El desagüe deberá ser probado según los códigos locales.
20. Una vez aprobado el procedimiento de prueba, instale la cubierta decorativa

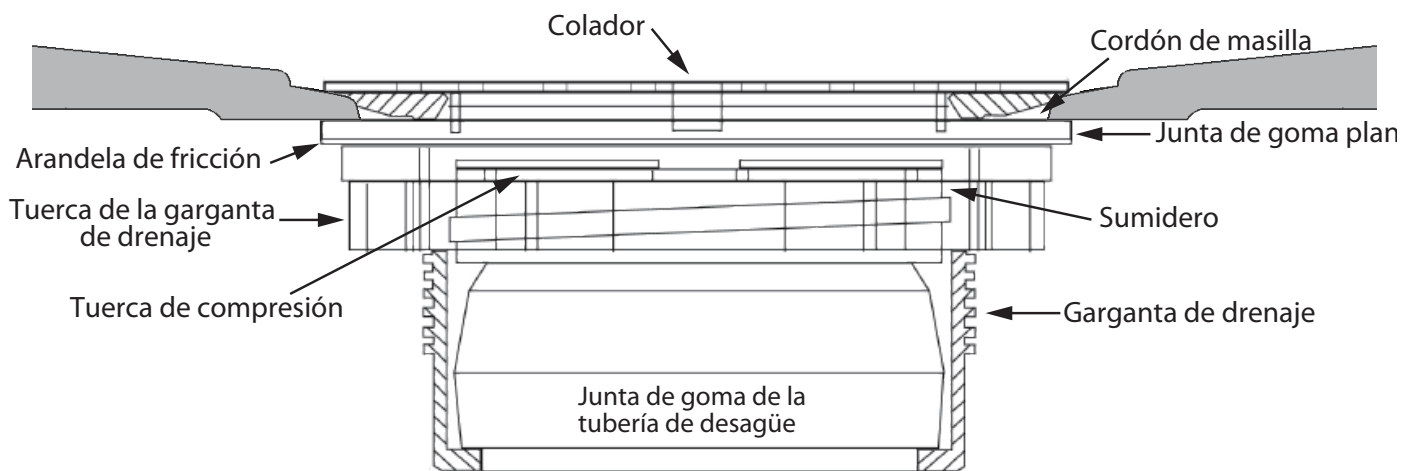

INSTRUCTIONS POUR DRAIN DE DOUCHE SANS CALFEUTRAGE

Français

Outils requis:

- Tournevis à tête plate
- Grande clé à molette ou pince à molette
- Produit d'étanchéité silicone et pistolet
- Scie ou autre outil de coupe
- Chiffons

1. Rassemblez tous les outils nécessaires et le drain.
2. Assurez-vous que le tuyau de vidange est coupé à la bonne longueur. Il devrait y avoir environ $\frac{3}{4}$ po du haut du drain fini jusqu'à l'extrémité du tuyau de vidange.
3. Le tuyau de vidange devra être ébavuré, chanfreiné et nettoyé en vue de l'installation.
4. Avant de commencer l'installation du drain, il est recommandé d'insérer un bouchon dans le tuyau de vidange pour éviter que des pièces ne tombent dans la plomberie, ce qui pourrait provoquer un blocage.
5. Démontez le drain et retirez le gros joint en caoutchouc du tuyau de vidange.
6. Orientez et soutenez le receveur de douche de manière à ce que le haut et le bas soient accessibles.
7. Préparez le produit d'étanchéité en silicone en retirant la pointe si nécessaire.
8. Placez un cordon de produit d'étanchéité sous la bride finie du drain. Il devrait y avoir suffisamment de produit d'étanchéité pour que lorsque la bride est serrée, le produit de calfeutrage déborde.
9. Insérez la bride à travers le côté supérieur (côté fini) du receveur de douche. Assurez-vous ne pas toucher le cordon de produit d'étanchéité.
10. Du côté inférieur (côté non fini), faites glisser le joint en caoutchouc plat sur l'extérieur du col du drain.
11. Du côté inférieur, installez l'anneau de friction sur l'extérieur du col du drain.
12. Du côté inférieur, installez l'écrou du col du drain. Serrez l'écrou avec une grande clé à molette ou une pince jusqu'à ce qu'il soit serré et que le produit d'étanchéité déborde sous la bride.
* Ne serrez pas trop car cela pourrait endommager le receveur de douche. Essayez l'excédent de produit d'étanchéité et jetez-le.
13. Retournez la base de douche et placez-la dans l'emplacement fini.
14. Vérifiez la hauteur du tuyau de vidange une dernière fois pour la bonne hauteur. Coupez au besoin. Si une coupe supplémentaire est nécessaire, reportez-vous à l'étape 3.
15. Installez le receveur selon les instructions d'installation du fabricant.
16. Une fois le receveur de douche installé, faites glisser le grand joint en caoutchouc du tuyau de vidange (côté biseauté vers le haut) sur le diamètre extérieur du tuyau de vidange. Faites glisser le joint vers le bas au ras du fond du drain.

(Suite à la page suivante)

INSTRUCTIONS POUR DRAIN DE DOUCHE SANS CALFEUTRAGE

17. Vissez l'écrou de compression du joint du tuyau de vidange dans les filets supérieurs de la bride. Utilisez la clé fournie et le tournevis à tête plate pour continuer à comprimer le joint jusqu'à ce qu'il soit bien serré. Au fur et à mesure que l'écrou est serré, le joint se comprime et forme un joint étanche contre le diamètre extérieur du tuyau de vidange.
18. Retirez le bouchon du col du drain, sauf s'il est suffisant pour le test de fonctionnement.
19. Le drain devra être testé selon les codes locaux.
20. Une fois la procédure de test réussie, installez le couvercle décoratif.

