



Buy it for looks. Buy it for life.®

INS10439A - 6/16



INS10439A

Please Contact Moen First

For Installation Help, Missing or Replacement Parts

(USA)

1-800-BUY-MOEN (1-800-289-6636)
Mon - Fri 8:00 AM to 7:00 PM, Eastern
Sat. 9:00 AM to 3:00 PM Eastern
WWW.MOEN.COM

(Canada)

1-800-465-6130
Mon - Fri 7:30 AM to 7:00 PM, Eastern
WWW.MOEN.CA

Por favor, contáctese primero con Moen

Para obtener ayuda de instalación, piezas faltantes o de recambio

011 52 (800) 718-4345
Lunes a viernes de 8:00 a 20:00 hs.
(Costa Este)
Sáb. 8:00 a 18:30 hs. (Costa Este)
WWW.MOEN.COM.MX

Veillez d'abord contacter Moen

En cas de problèmes avec l'installation, ou pour obtenir toute pièce manquante ou de rechange

1-800-465-6130
Du lundi au vendredi :
de 7 h 30 à 19 h, HE
WWW.MOEN.CA

Installation Guide Guía de Instalación Guide d'installation

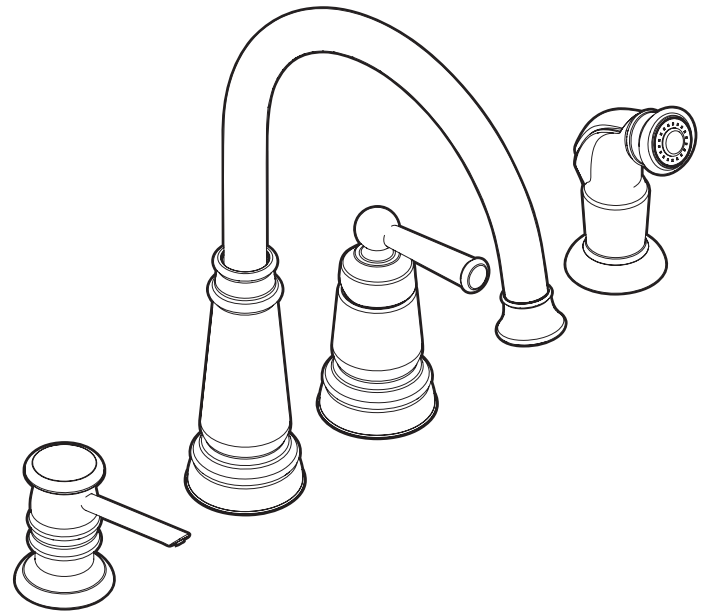

ONE-HANDLE KITCHEN FAUCET

MEZCLADORA MONOMANDO PARA COCINA

ROBINET DE CUISINE À UNE POIGNÉE

HELPFUL TOOLS

For safety and ease of faucet replacement, Moen recommends the use of these helpful tools.

HERRAMIENTAS ÚTILES

Para que el cambio de la llave sea fácil y seguro, Moen le recomienda usar estas útiles herramientas.

OUTILS UTILES

Par mesure de sécurité et pour faciliter l'installation, Moen suggère l'utilisation des outils suivants.

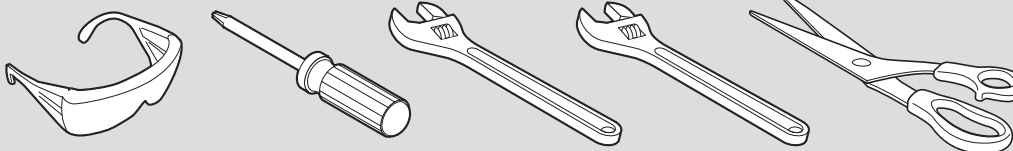

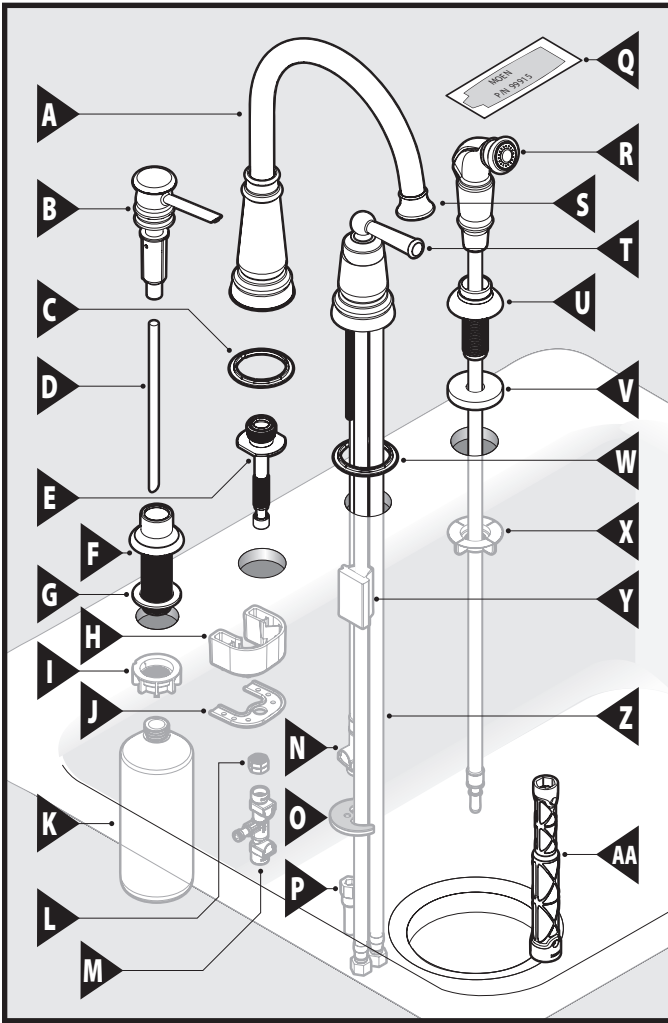

Parts List

- | | | |
|----------------------------------|--|----------------------------|
| A. Spout | J. Metal Mounting Bracket | S. Aerator |
| B. Liquid Dispenser Head | K. Bottle | T. Handle Assembly |
| C. Spout Gasket | L. Mounting Nut | U. Side Spray Hose Guide |
| D. Liquid Dispenser Straw | M. Quick Connect Diverter | V. Side Spray Gasket |
| E. Spout Shank | N. Outlet Hose | W. Handle Assembly Gasket |
| F. Liquid Dispenser Base | O. Handle Assembly Mounting Bracket | X. Hose Guide Mounting Nut |
| G. Liquid Dispenser Gasket | P. Handle Assembly Mounting Nut & Spacer | Y. Security Device |
| H. Plastic Mounting Bracket | Q. Lubricant | Z. Supply Lines |
| I. Liquid Dispenser Mounting Nut | R. Side Spray | AA. Installation Tool |

Lista de piezas

- | | | |
|--|--|--|
| A. Surtidor | J. Ménsula de montaje de metal | T. Conjunto del monomando |
| B. Cabeza del dosificador de líquidos | K. Botella | U. Guía de la manguera del rociador lateral |
| C. Empaque del surtidor | L. Tuerca de montaje | V. Empaque del rociador lateral |
| D. Pajilla del dosificador de líquidos | M. Derivador de la conexión rápida | W. Empaque del conjunto del monomando |
| E. Tubo roscado del surtidor | N. Manguera de salida | X. Tuerca de montaje de la guía de la manguera |
| F. Base del dosificador de líquidos | O. Ménsula de montaje del conjunto del monomando | Y. Dispositivo de seguridad |
| G. Empaque del dosificador de líquidos | P. Tuerca y espaciador de montaje del conjunto del monomando | Z. Líneas de suministro |
| H. Ménsula de montaje plástica | Q. Lubricante | AA. Herramienta de instalación |
| I. Tuerca de montaje del dispensador de líquidos | R. Rociador lateral | |
| | S. Aireador | |

Liste des pièces

- | | | |
|--|--|--|
| A. Bec | J. Support en métal | T. Assemblage de poignée |
| B. Tête du distributeur de liquide | K. Bouteille | U. Guide du tuyau du rince-légumes latéral |
| C. Joints d'étanchéité du bec | L. Écrou de montage | V. Joint d'étanchéité de rince-légumes latéral |
| D. Tube du distributeur de liquide | M. Inverseur de raccord rapide | W. Joint d'étanchéité de l'assemblage de poignée |
| E. Tige du bec | N. Tuyau de sortie | X. Écrou de montage du guide-tuyau |
| F. Base du distributeur de liquide | O. Support de montage de l'assemblage de poignée | Y. Dispositif de sécurité |
| G. Joint d'étanchéité du distributeur de liquide | P. Espace et écrou de montage de l'assemblage de poignée | Z. Conduites d'alimentation |
| H. Support en plastique | Q. Lubrifiant | AA. Outil d'installation |
| I. Écrou de montage du distributeur de liquide | R. Rince-légumes latéral | |
| | S. Aérateur | |

CAUTION — TIPS FOR REMOVAL OF OLD FAUCET:
Always turn water supply OFF before removing existing faucet or disassembling the valve. Open faucet handle to relieve water pressure and ensure that complete water shut-off has been accomplished.

PRECAUCIÓN — CONSEJOS PARA CAMBIAR LA LLAVE MEZCLADORA:
Siempre CIERRE la toma de agua antes de quitar la llave existente o desmontar la válvula. Abra la llave para liberar la presión, y asegúrese de que esté bien cerrada el agua.

ATTENTION — SUGGESTIONS POUR ENLEVER L'ANCIEN ROBINET:
Toujours couper l'alimentation en eau avant d'enlever ou de démonter le robinet. Ouvrir le robinet pour libérer la pression d'eau et pour s'assurer que l'alimentation en eau a bien été coupée.

Icon Legend/Leyenda de Iconos/ Légende des icônes



Above sink
Encima del lavabo
Au-dessus de l'évier



Below sink
Debajo del fregadero
Sous l'évier

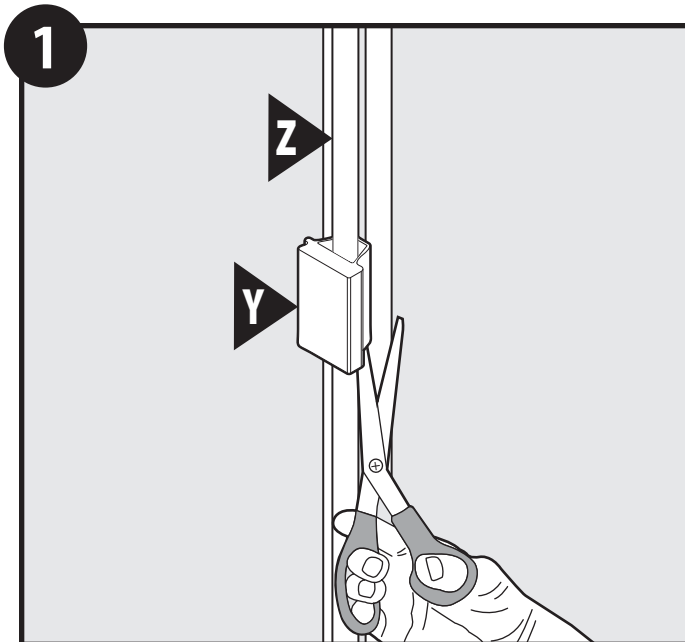

1 Carefully remove the Security Device (Y) with scissors from the faucet's Supply Lines (Z).
 Retire cuidadosamente el dispositivo de seguridad (Y) de las líneas de suministro de la mezcladora (Z) con unas tijeras.
 Enlever soigneusement le dispositif de sécurité (Y) des conduites d'alimentation du robinet (Z).

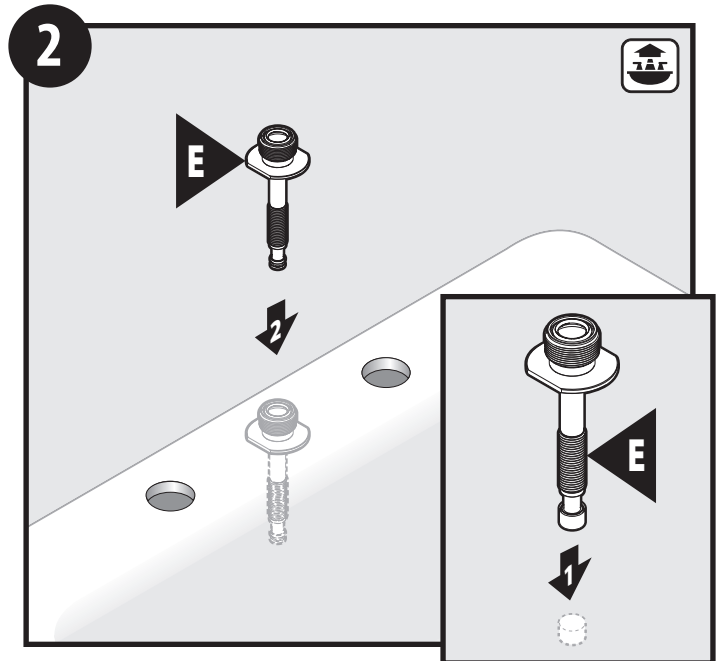

1. Remove and discard protective cap from Spout Shank (E).
 2. Insert Spout Shank (E) into sink hole opening.
1. Retire y deseche la tapa protectora del tubo roscado del surtidor (E).
 2. Inserte el tubo roscado del surtidor (E) en la abertura del fregadero.
1. Retirer et jeter le capuchon protecteur de la tige du bec (E).
 2. Insérer la tige du bec (E) dans l'ouverture de l'évier.

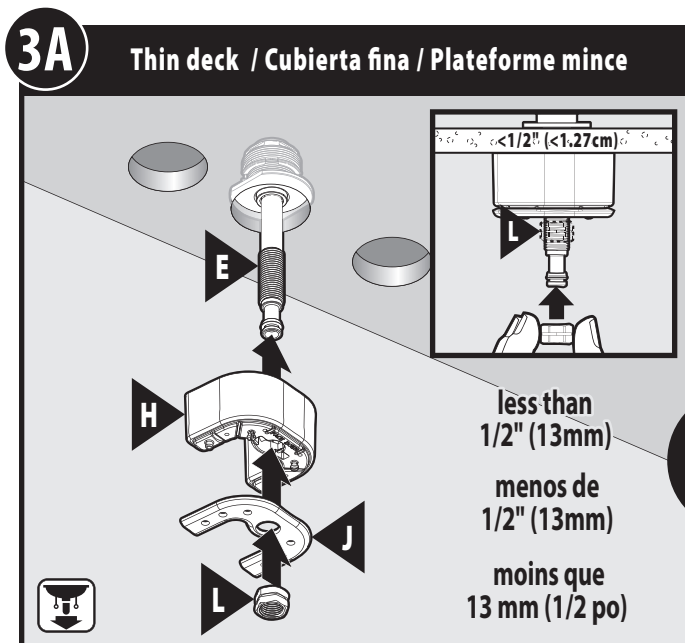

3A Thin deck / Cubierta fina / Plateforme mince
 less than 1/2" (13mm)
 menos de 1/2" (13mm)
 moins que 13 mm (1/2 po)
or
ou

For sinks thinner than 1/2" use Plastic Mounting Bracket (H) and Metal Mounting Bracket (J). Hand tighten the Mounting Nut (L).
 Para fregaderos de espesor menor de 1/2" (1.27 cm) use la ménsula de montaje plástica (H) e la ménsula de montaje de metal (J). Apriete a mano la tuerca de montaje (L).
 Pour les éviers de moins de 1/2 po d'épaisseur, utiliser le support en plastique (H) et le support en métal (J). Serrer à la main l'écrou de montage (L).

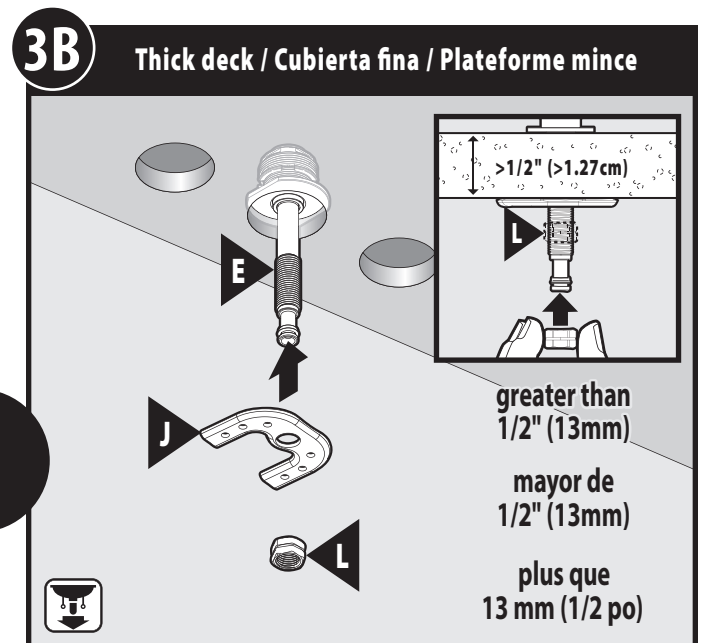

3B Thick deck / Cubierta fina / Plateforme mince
 greater than 1/2" (13mm)
 mayor de 1/2" (13mm)
 plus que 13 mm (1/2 po)

For sinks thicker than 1/2" use the Metal Mounting Bracket (J) and discard the Plastic Mounting Bracket (H). Hand-tighten the Mounting Nut (L).
 Para fregaderos de espesor mayor de 1/2" (1.27 cm) use la ménsula de montaje de metal (J) y descarte la ménsula de montaje plástica (H). Apriete manualmente la tuerca de montaje (L).
 Pour les éviers de plus de 1/2 po d'épaisseur, utiliser le support en métal (J) et jeter le support en plastique (H). Serrer à la main l'écrou de montage (L).

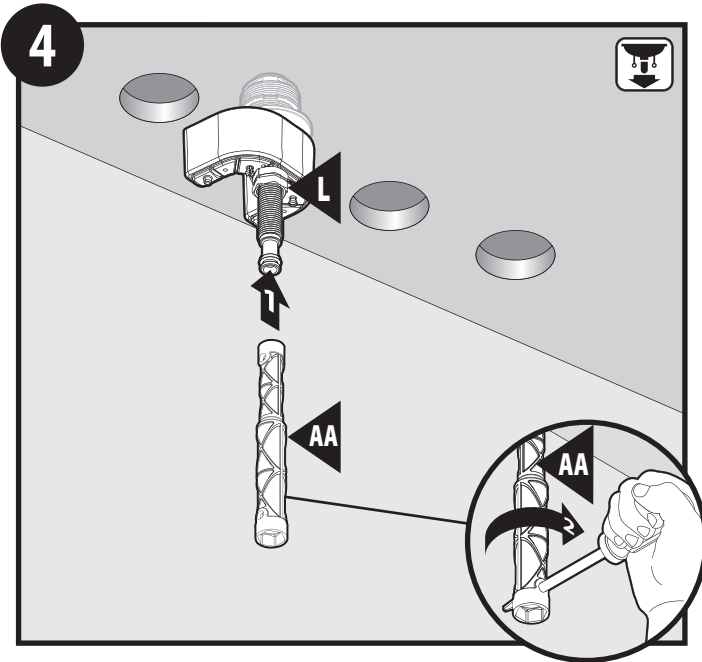

1. Slide Installation Tool (AA) over shank and over Mounting Nut (L).
2. Insert a screwdriver through hole of tool and tighten nut until secure.
1. Deslice la herramienta de instalación (AA) sobre el tubo roscado y sobre la tuerca de montaje (L).
2. Inserte un destornillador a través del agujero de la herramienta y apriete la tuerca hasta que quede firme.
1. Faire glisser l'outil d'installation (AA) sur la tige et l'écrou de montage (L).
2. Insérer un tournevis dans le trou de l'outil et serrer l'écrou, jusqu'à ce qu'il soit bien fixé.

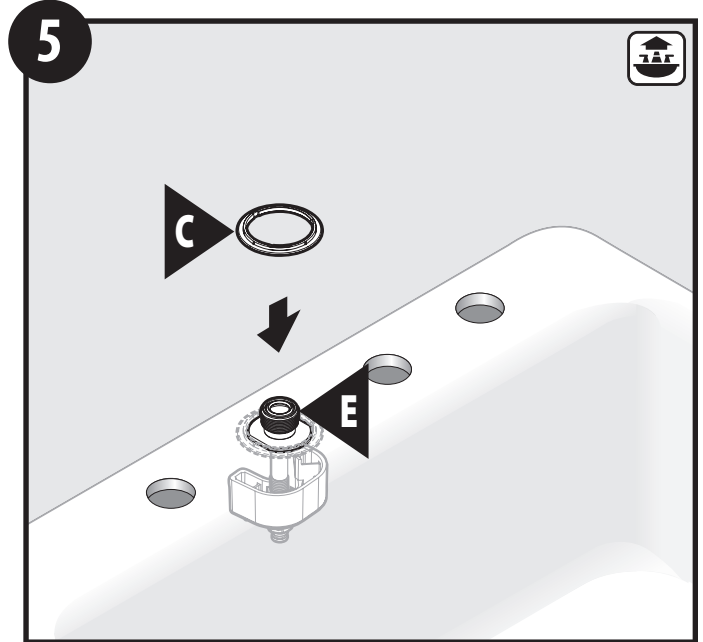

- Install Spout Gasket (C) onto Spout Shank (E).
Instale el empaque del surtidor (C) sobre el tubo roscado del surtidor (E).
Placer le joint d'étanchéité (C) sur la tige du bec (E).

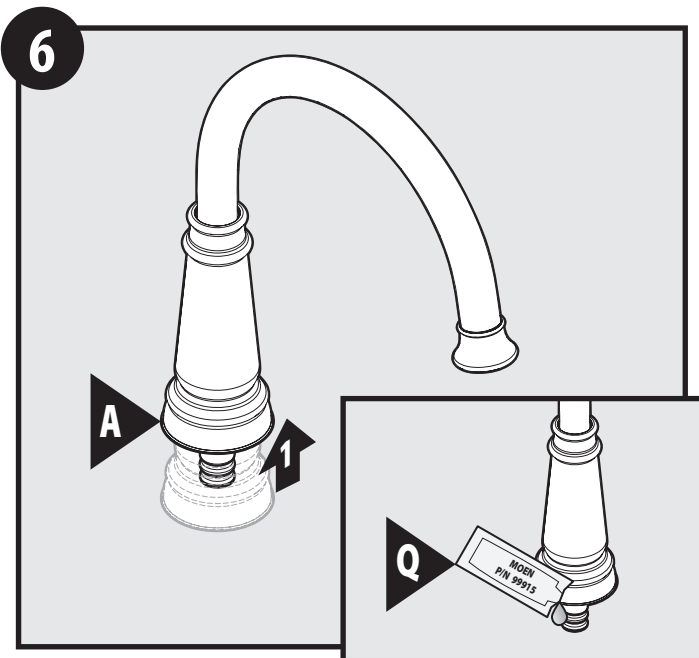

1. Slide hub of Spout (A) up to reveal O-rings.
2. Add a couple drops of Lubricant (Q) to O-rings of Spout (A).
1. Deslice el cubo del surtidor (A) hacia arriba hasta revelar los anillos de caucho.
2. Agregue un par de gotas de lubricante (Q) a los anillos de caucho del surtidor (A).
1. Faire glisser le moyeu du bec (A) vers le haut pour découvrir les joints toriques.
2. Ajouter quelques gouttes de lubrifiant (Q) sur les joints toriques du bec (A).

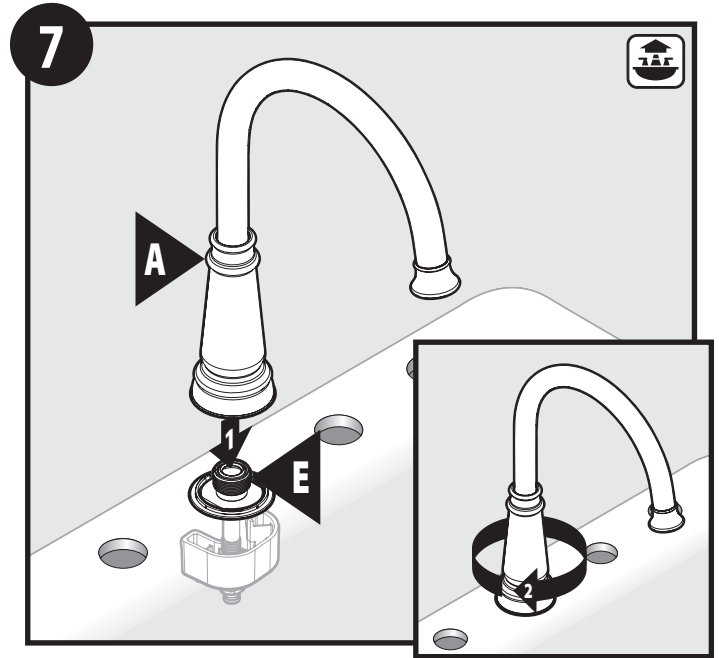

1. Install Spout (A) onto Spout Shank (E).
2. Thread the hub of Spout (A) and tighten until secure on sink.
1. Instale el surtidor (A) sobre el tubo roscado del surtidor (E).
2. Enrosque el cubo del surtidor (A) y apriételo hasta que quede firme en el fregadero.
1. Placer le bec (A) sur la tige du bec (E).
2. Visser le moyeu du bec (A) et serrer jusqu'à ce qu'il soit bien fixé sur l'évier.

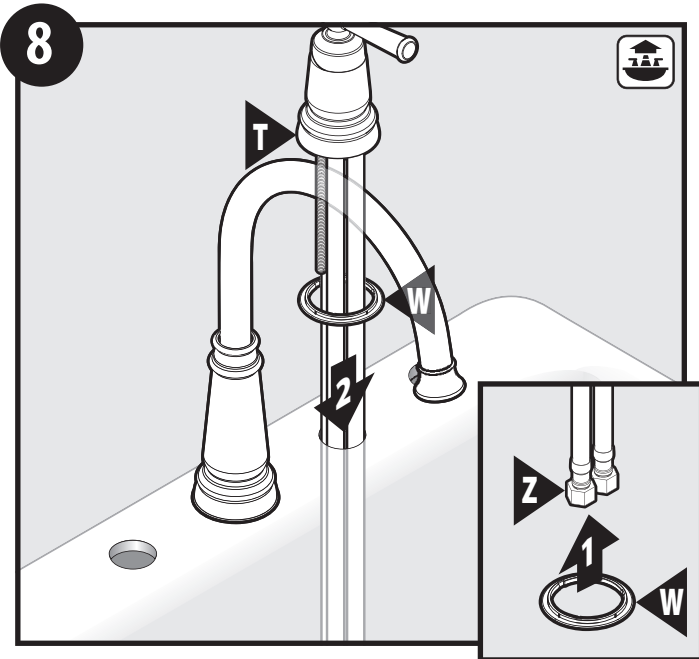

1. Place Handle Assembly Gasket (W) onto Supply Lines (Z) of Handle Assembly (T).
2. Place both Handle Assembly Gasket and Handle Assembly down onto sink opening. Ensure Handle Assembly (T) is fully engaged with Handle Assembly Gasket (W) until they rest in place together.

1. Coloque el empaque del conjunto del monomando (W) sobre las líneas de suministro (Z) del conjunto del monomando (T).
2. Coloque el empaque del conjunto del monomando y el conjunto del monomando sobre la abertura en el fregadero. Asegúrese de que el conjunto del monomando (T) esté bien encajado en el empaque del conjunto del monomando (W) hasta que descansen juntos en su lugar.

1. Placer le joint d'étanchéité de l'assemblage de poignée (W) sur les conduites d'alimentation (Z) de l'assemblage de poignée (T).
2. Placer le joint d'étanchéité de l'assemblage de poignée et l'assemblage de poignée vers le bas, dans l'ouverture de l'évier. S'assurer que l'assemblage de poignée (T) est bien engagé dans le joint d'étanchéité de l'assemblage de poignée (W), jusqu'à ce qu'ils demeurent bien en place ensemble.

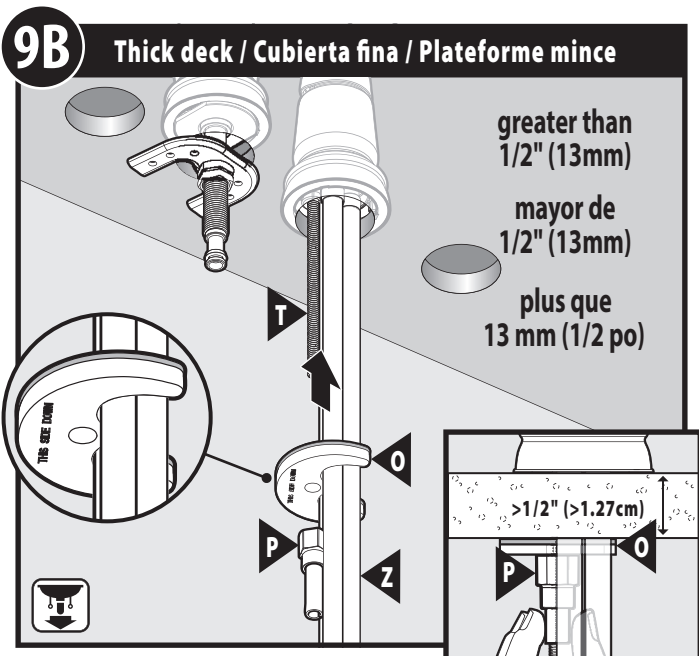

9B Thick deck / Cubierta fina / Plateforme mince

greater than
1/2" (13mm)
mayor de
1/2" (13mm)
plus que
13 mm (1/2 po)

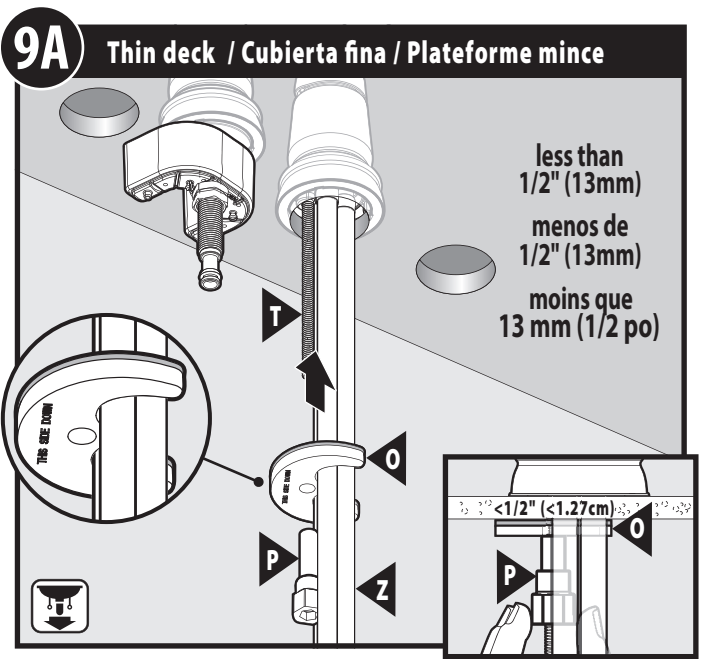

9A Thin deck / Cubierta fina / Plateforme mince

less than
1/2" (13mm)
menos de
1/2" (13mm)
moins que
13 mm (1/2 po)

For sinks thinner than 1/2", install Handle Assembly Mounting Bracket (O) around Supply Lines (Z) and onto mounting shank of Handle Assembly (T). Ensure bracket has metal portion with "this side down" facing down. Install Handle Assembly Nut & Spacer (P) as show. Finger tighten Nut until secure.

Para fregaderos de espesor menor de 1/2" (1.27 cm), instale la ménsula de montaje del conjunto del monomando (O) alrededor de las líneas de suministro (Z) y sobre el tubo roscado de montaje del conjunto del monomando (T). Asegúrese de que la ménsula tenga la porción de metal con la inscripción "this side down" hacia abajo. Instale la tuerca & el espaciador de montaje del conjunto del monomando (P) como se muestra. Apriete la tuerca con los dedos hasta que quede firme.

Pour les comptoirs d'une épaisseur moindre que 1/2 po, installer le support de montage d'assemblage de poignée (O) autour des conduites d'alimentation (Z) et sur la tige de montage de l'assemblage de poignée (T). S'assurer que la partie métallique du support est placée de façon que l'inscription « this side down » soit orientée vers le bas. Installer l'écrou d'assemblage de poignée et l'espacer (P), comme illustré. Serrer l'écrou manuellement jusqu'à ce qu'il soit bien fixé.

For sinks thicker than 1/2", install Handle Assembly Mounting Bracket (O) around Supply Lines (Z) and onto mounting shank of Handle Assembly (T). Ensure Bracket's metal portion with "this side down" is facing down. Install Handle Assembly Nut & Spacer (P) inverted as shown. Finger tighten Nut until secure.

Para fregaderos de espesor mayor de 1/2" (1.27 cm), instale la ménsula de montaje del conjunto del monomando (O) alrededor de las líneas de suministro (Z) y sobre el tubo roscado de montaje del conjunto del monomando (T). Asegúrese de que la ménsula tenga la porción de metal con la inscripción "this side down" hacia abajo. Instale la tuerca & el espaciador de montaje del conjunto del monomando (P) invertidos como se muestra. Apriete la tuerca con los dedos hasta que quede firme.

Pour les comptoirs d'une épaisseur de plus de 1/2 po, installer le support de montage de l'assemblage de poignée (O) autour des conduites d'alimentation (Z) et sur la tige de montage de l'assemblage de poignée (T). S'assurer que la partie métallique du support est placée de façon que l'inscription « this side down » soit orientée vers le bas. Installer l'écrou d'assemblage de poignée et l'espacer (P) inversé, comme illustré. Serrer l'écrou manuellement jusqu'à ce qu'il soit bien fixé.

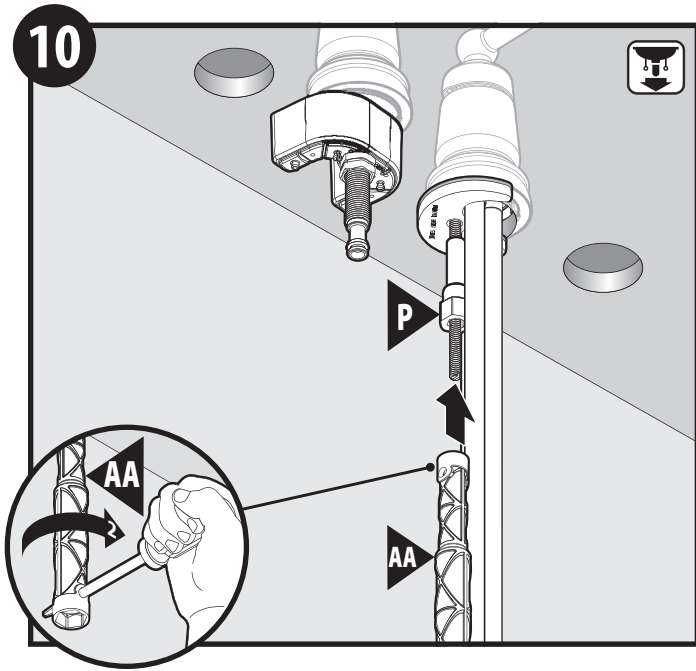

1. Slide Installation Tool (AA) over shank and over Handle Assembly Mounting Nut (P).
 2. Insert a screwdriver through hole of tool and tighten nut until secure.
1. Deslice la herramienta de instalación (AA) sobre el tubo roscado y sobre la tuerca de montaje del conjunto del monomando (P).
 2. Inserte un destornillador a través del agujero en la herramienta y apriete la tuerca hasta que quede firme.
1. Faire glisser l'outil d'installation (AA) sur la tige et l'écrou de montage de l'assemblage de poignée (P).
 2. Insérer un tournevis dans le trou de l'outil et bien serrer l'écrou.

For Side Spray installation, continue to Step 11.
Less Side Spray installation, go to Step 16.

Para instalar el rociador lateral, vaya al Paso 11.
Para instalar sin rociador lateral, vaya al Paso 16.

Pour une installation avec rince-légumes latéral, passer à l'étape 11.
Pour une installation sans rince-légumes latéral, passer à l'étape 16.

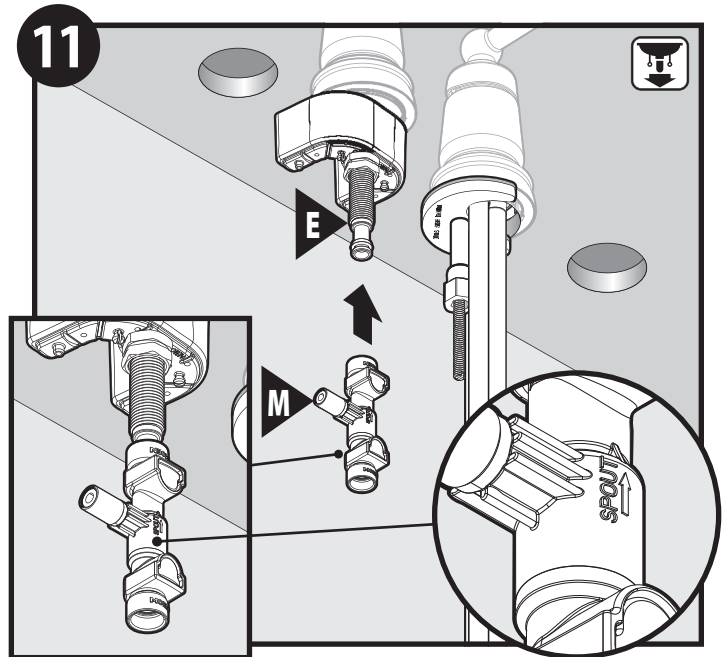

Install Quick Connect Diverter (M) to Spout Shank (E). **Note:** See inset picture for correct connection to Spout (A). Push Diverter in as far as possible until a "click" is heard. Tug downward to test engagement.

Instale el derivador de conexión rápida (M) en el tubo roscado del surtidor (E). **Nota:** Vea en la imagen en el recuadro la conexión correcta al surtidor (A). Empuje el derivador todo lo posible hasta oír un clic. Tire hacia abajo para probar si está enganchado.

Raccorder l'inverseur de raccord rapide (M) à la tige du bec (E). **Remarque :** Voir dans l'encadré le raccordement approprié au bec (A). Poussez sur l'inverseur aussi loin que possible jusqu'à ce que vous entendiez un « clic ». Tirer vers le bas pour tester l'engagement.

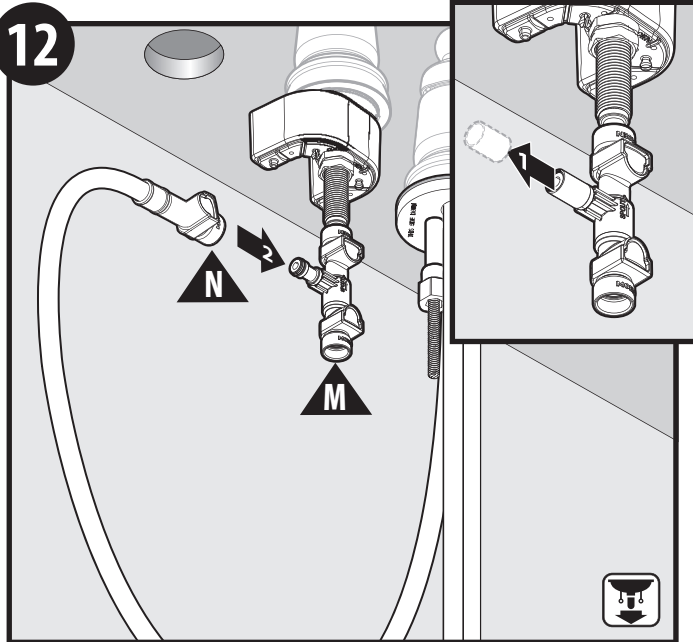

1. Remove and discard protective sleeve from Quick Connect Diverter (**M**).
2. Install Outlet Hose (**N**) onto Diverter stem. Push in as far as possible until a "click" is heard. Tug to test engagement.

1. Retire y deseche el manguito protector del derivador de conexión rápida (**M**).
2. Instale la manguera de salida (**N**) en el vástago del derivador. Empuje todo lo posible hasta oír un clic. Tire hacia abajo para probar si está enganchada.

1. Retirer et jeter le manchon protecteur de l'inverseur de raccord rapide (**M**).
2. Raccorder le tuyau de sortie (**N**) à la tige d'inverseur. Pousser aussi loin que possible, jusqu'à ce que vous entendiez un « clic ». Tirer pour tester l'engagement.

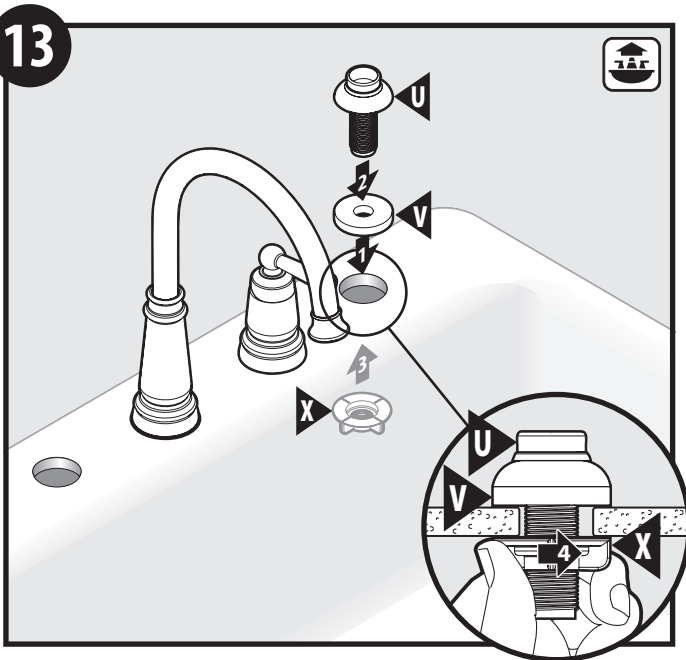

1. Place Side Spray Gasket (**V**) onto sink hole opening.
2. Install Side Spray Hose Guide (**U**) through Side Spray Gasket (**V**) into sink hole opening.
3. From below sink, thread Hose Guide Mounting Nut (**X**) onto Side Spray Hose Guide (**U**).
4. Hand tighten Hose Guide Mounting Nut (**X**) until secure.

1. Coloque el empaque del rociador lateral (**V**) en la abertura en el fregadero.
2. Instale la guía de la manguera del rociador lateral (**U**) a través del empaque del rociador lateral (**V**) en la abertura en el fregadero.
3. Por debajo del fregadero, enrosque la tuerca de montaje de la guía de la manguera (**X**) en la guía de la manguera del rociador lateral (**U**).
4. Apriete a mano la tuerca de montaje de la guía de la manguera (**X**) hasta que quede firme.

1. Placer le joint d'étanchéité du rince-légumes latéral (**V**) dans l'ouverture de l'évier.
2. Insérer le guide-tuyau du rince-légumes (**U**) à travers le joint d'étanchéité du rince-légumes latéral (**V**), dans l'ouverture de l'évier.
3. Par le dessous de l'évier, visser l'écrou de montage du guide-tuyau (**X**) sur le guide-tuyau du rince-légumes latéral (**U**).
4. Serrer manuellement l'écrou de montage du guide-tuyau (**X**) jusqu'à ce qu'il soit bien fixé.

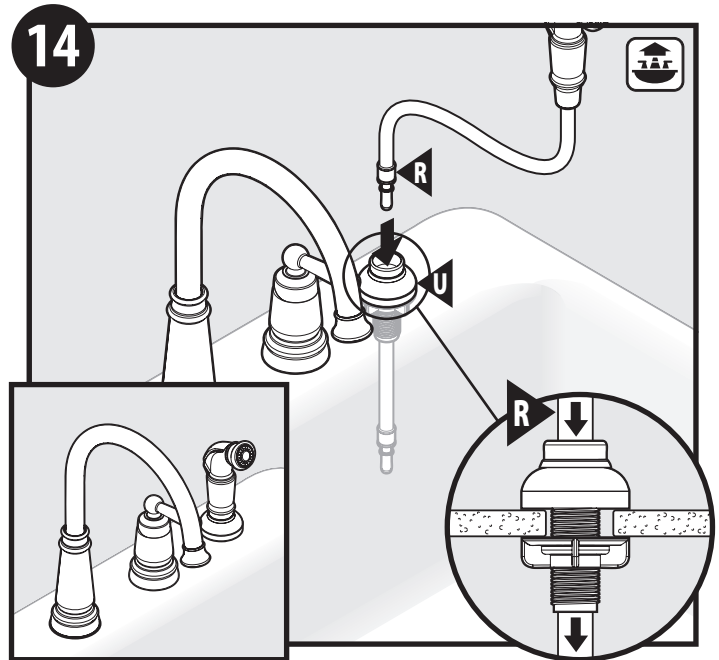

Insert Side Spray (**R**) into Side Spray Hose Guide (**U**) until Side Spray is fully seated.

Inserte el rociador lateral (**R**) en la guía de la manguera (**U**) hasta que el rociador lateral asiente por completo.

Insérer le rince-légumes latéral (**R**) dans le guide-tuyau (**U**) jusqu'à ce qu'il soit bien en place.

15

Go to Step 17
Vaya al Paso 17
Aller à l'étape 17

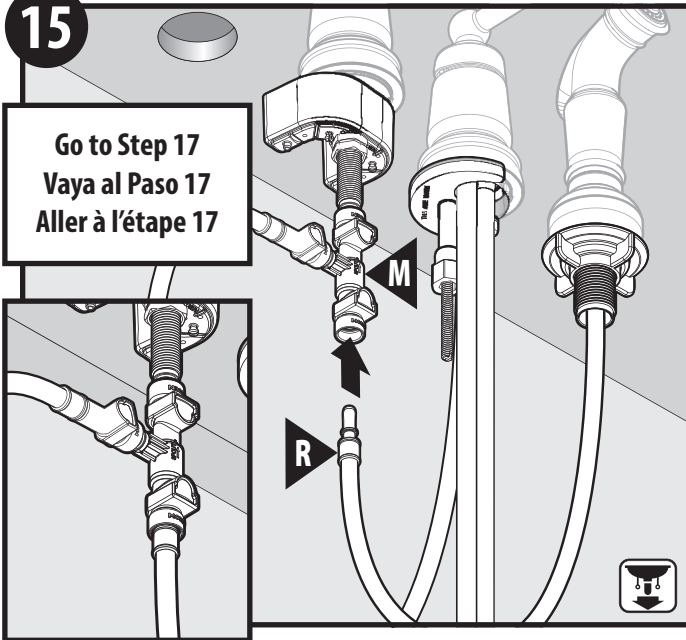

Insert Side Spray (R) into Quick Connect Diverter (M) as shown. Push in as far as possible until a "click" is heard. Tug downward to test engagement. Go to Step 17.

Inserte el rociador lateral (R) en el derivador de conexión rápida (M) como se muestra. Empuje todo lo posible hasta oír un clic. Tire hacia abajo para probar si está enganchado. Vaya al Paso 17.

Insérer le rince-légumes latéral (R) dans l'inverseur de raccord rapide (M), comme illustré. Poussez aussi loin que possible, jusqu'à ce que vous entendiez un « clic ». Tirer vers le bas pour tester l'enganchement. Aller à l'étape 17.

16

Less Side Spray Installation / Instalación sin rociador lateral / Installation sans rince-légumes latéral

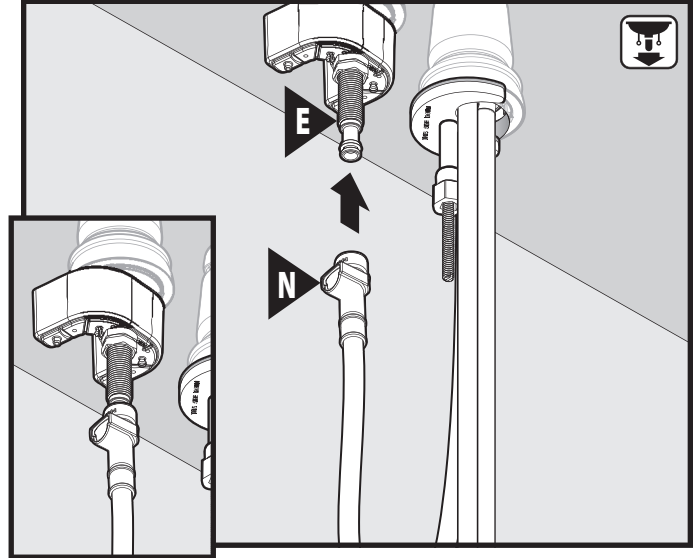

Loop Outlet Hose (N) and connect to Spout Shank (E). Push in as far as possible until a "click" is heard. Tug downward to test engagement.

Doble la manguera de salida (N) y conéctela al tubo roscado del surtidor (E). Empuje todo lo posible hasta oír un clic. Tire hacia abajo para probar si está enganchada.

Faire une boucle avec le tuyau de sortie (N) et le raccorder à la tige de bec (E). Poussez aussi loin que possible, jusqu'à ce que vous entendiez un « clic ». Tirer vers le bas pour tester l'enganchement.

17

Liquid Dispenser Installation
Instalación del dosificador de líquidos
Installation du distributeur de liquide

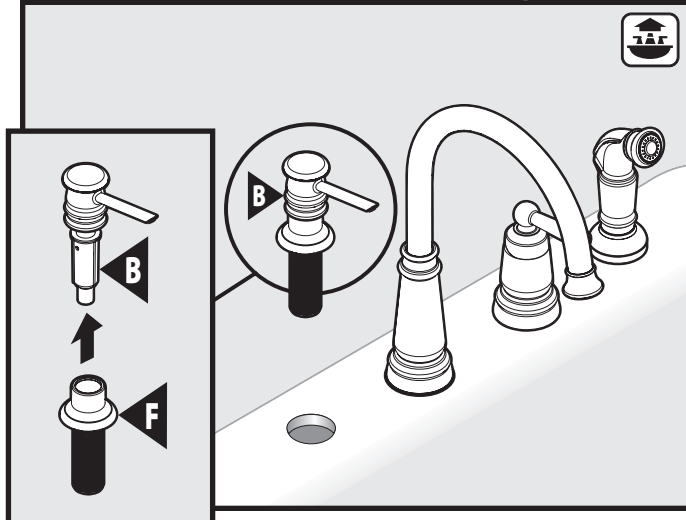

Remove Liquid Dispenser Head (B) from Liquid Dispenser Base (F). Pull up to detach.

Retire la cabeza del dosificador de líquidos (B) de la base del dosificador de líquidos (F). Tire hacia arriba para separarla.

Enlever la tête du distributeur de liquide (B) de sa base (F). La tirer pour l'enlever.

18

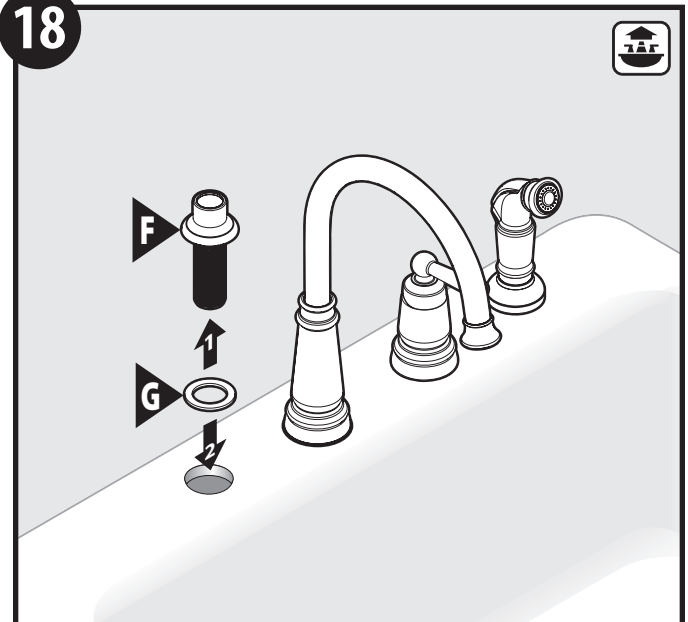

1. Insert Gasket (G) to bottom of Liquid Dispenser Base (F).
2. Insert into deck opening.

1. Inserte el empaque (G) hasta el fondo de la base del dosificador de líquidos (F).
2. Inserte en la abertura en el fregadero.

1. Insérer le joint d'étanchéité (G) au bas de la base du distributeur de liquide (F).
2. Insérer le tout dans l'ouverture du comptoir.

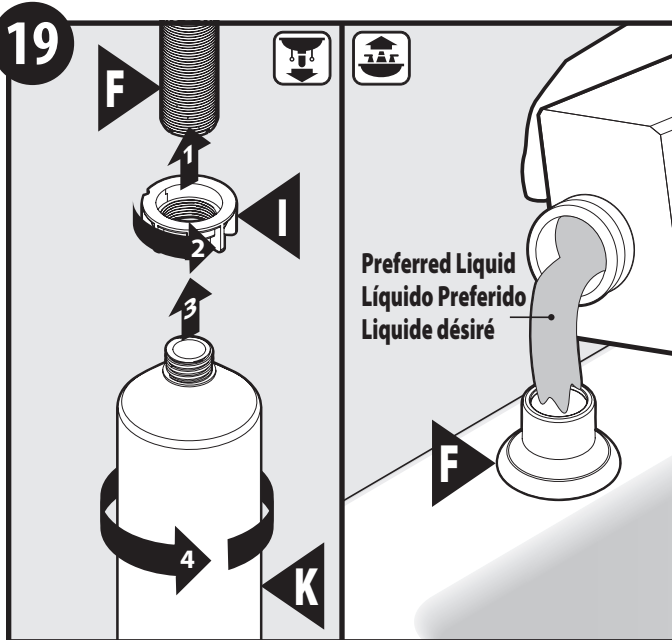

1. Thread Liquid Dispenser Mounting Nut (I) to Liquid Dispenser Base (F).
2. Hand tighten.
3. Thread Bottle (G) onto Liquid Dispenser Base (F).
4. Hand tighten. Fill Bottle reservoir with preferred liquid above sink.

1. Enrosque la tuerca de montaje del dosificador de líquidos (I) en la base del dosificador de líquidos (F).
2. Apriete a mano.
3. Enrosque la botella (G) en la base del dosificador de líquidos (F).
4. Apriete a mano. Llene la botella por encima del fregadero con su líquido preferido.

1. Visser l'écrou de montage du distributeur de liquide (I) sur la base du distributeur de liquide (F).
2. Serrer à la main.
3. Visser la bouteille (G) sur la base du distributeur de liquide (F).
4. Serrer à la main. Remplir la bouteille du liquide choisi à partir du dessus de l'évier.

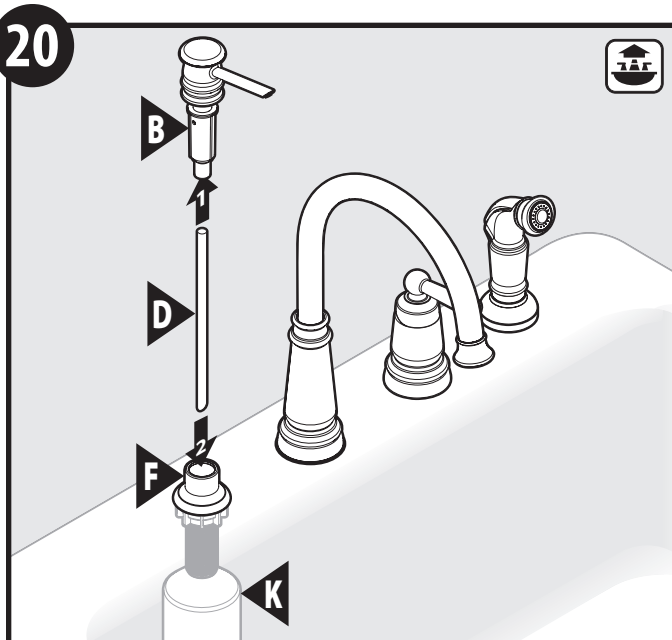

1. Assemble Liquid Dispenser Straw (D) to Liquid Dispenser Head (B).
2. Insert Liquid Dispenser Head (B) and Liquid Dispenser Straw (D) into Liquid Dispenser Base (F) as shown.

1. Arme la pajilla del dosificador de líquidos (D) en la cabeza del dosificador de líquidos (B).
2. Inserte la cabeza del dosificador de líquidos (B) y la pajilla del dosificador de líquidos (D) en la base del dosificador de líquidos (F) como se muestra.

1. Installer le tube du distributeur de liquide (D) sur la tête du distributeur de liquide (B).
2. Insérer la tête du distributeur de liquide (B) et le tube du distributeur de liquide (D) dans la base du distributeur de liquide (F), comme illustré.

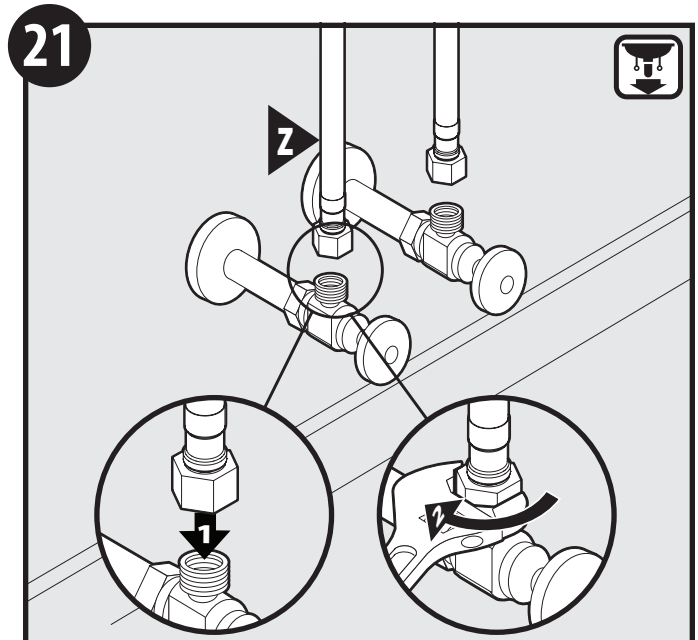

1. Attach both Supply Lines (Z) to shut off stops.
2. Tighten Supply Lines (Z) with an adjustable wrench.

1. Conecte ambas líneas de suministro (Z) a las válvulas de cierre.
2. Apriete las líneas de suministro (Z) con una llave ajustable.

1. Fixer les deux conduites d'alimentation (Z) aux robinets d'arrêt.
2. Serrer les conduites d'alimentation (Z) à l'aide d'une clé ajustable.

22

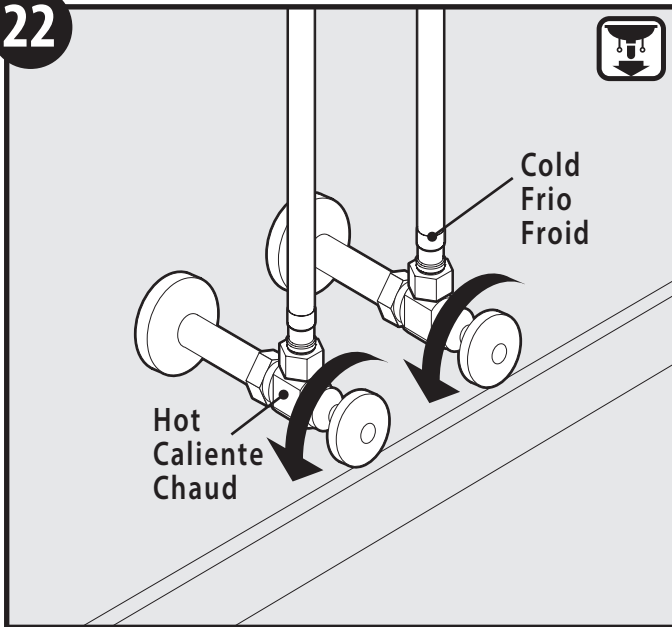

Turn on both hot and cold shut off stops and check for any leaks.
Abra los toques de cierre frío y caliente y verifique si hay pérdidas.
Ouvrir les robinets d'arrêt d'eau chaude et d'eau froide et vérifier qu'il n'y a aucune fuite.

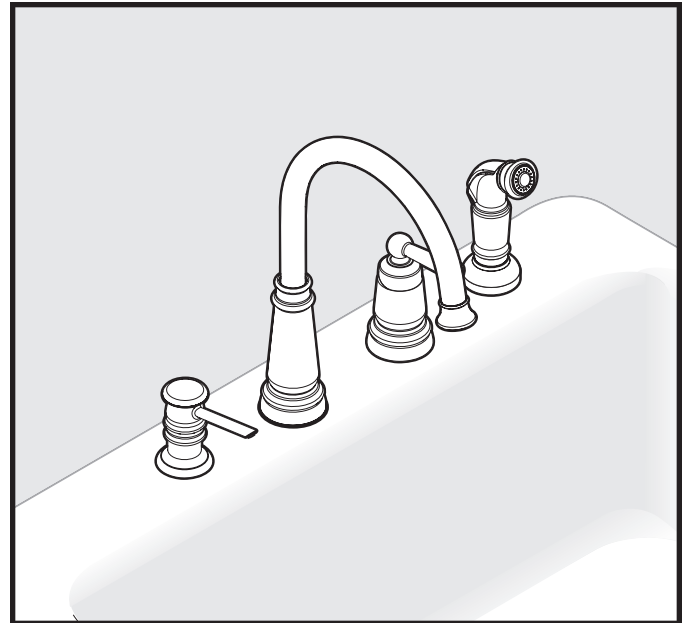

Installation is complete.
La instalación está completa.
Installation terminée.

Flushing / Enjuague / Rinçage

23

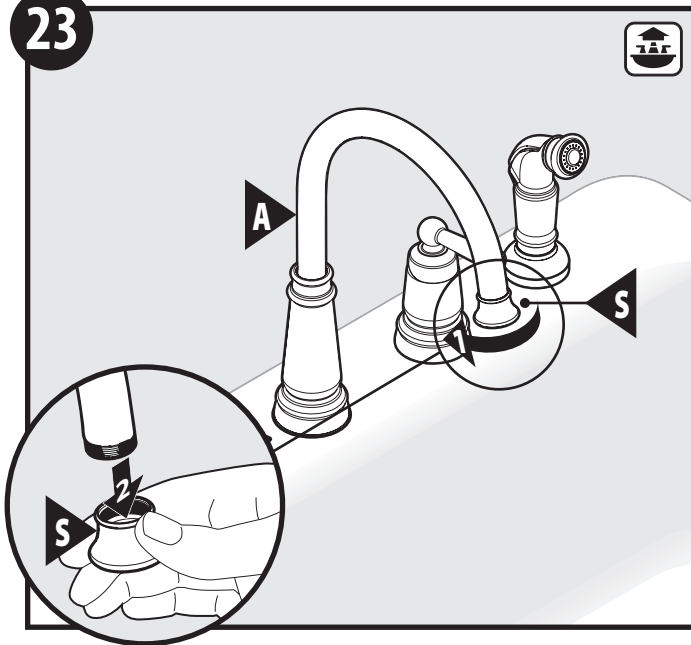

1. Unthread Aerator (S) from Spout (A).
2. Remove Aerator (S) and set aside for re-installation.
1. Desenrosque el aireador (S) del surtidor (A).
2. Retire el aireador (S) y resérvelo para volver a instalarlo.
1. Dévisser l'aérateur (S) du bec (A).
2. Retirer l'aérateur (S) et le mettre de côté pour sa réinstallation ultérieure.

24

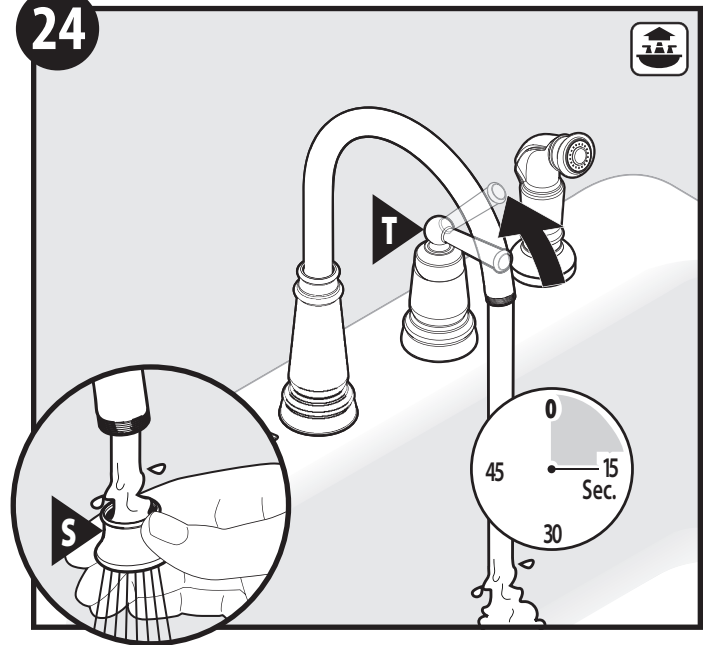

- Turn on water from Handle Assembly (T) to flush any debris for 15 seconds and clean Aerator (S).
Abra el aguja del conjunto del monomando (T) para enjuagar cualquier basura durante 15 segundos y limpie el aireador (S).
Ouvrir l'eau à partir de l'assemblage de poignée (T) pour rincer tous débris pendant 15 secondes et nettoyer l'aérateur (S).

25

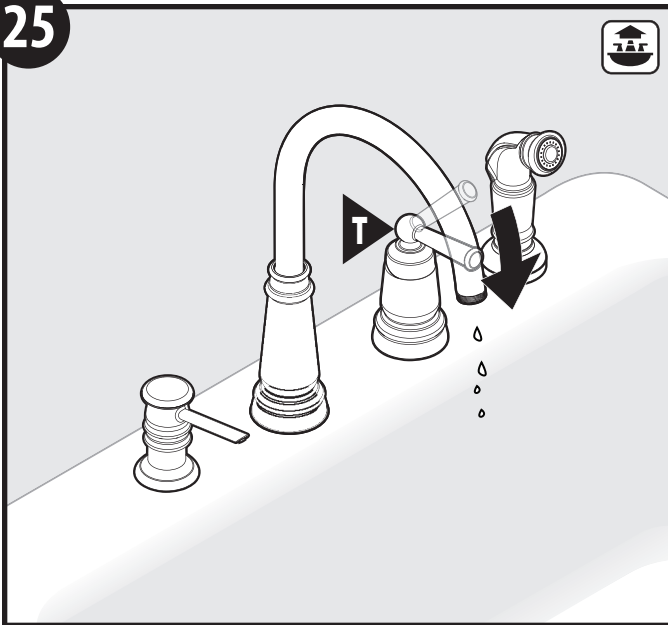

Turn off handle from Handle Assembly (T).

Cierre el monomando del conjunto del monomando (T).

Fermer la poignée de l'assemblage de poignée (T).

26

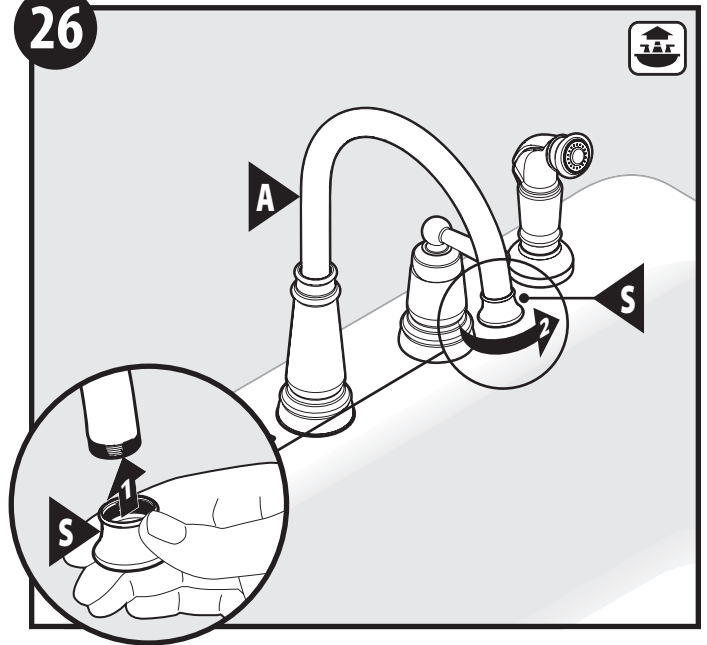

1. Re-install Aerator (S) to Spout (A).
2. Hand tighten Aerator (S).

1. Vuelva a instalar el aireador (S) en el surtidor (A).
2. Apriete a mano el aireador (S).

1. Réinstaller l'aérateur (S) sur le bec (A).
2. Bien visser manuellement l'aérateur (S).

CLEANING INSTRUCTIONS

Spot Resist™ Stainless and Spot Resist™ Brushed Nickel Finishes:

Moen recommends cleaning the Spot Resist finish with a mild soap, rinsing thoroughly with warm water and drying with a clean, soft cloth. Never use cleaners containing abrasives (including abrasive sponges or steel wool), ammonia, bleach or sodium hypochlorite, organic solvents (e.g. alcohols) or other harsh chemicals (e.g. lime scale removers) to clean the Spot Resist finish, as they may damage the finish. Failure to comply with these cleaning instructions may void Moen's warranty.

INSTRUCCIONES PARA LA LIMPIEZA

Acabados en níquel cepillado Spot Resist™ y acero inoxidable Spot Resist™:

Moen recomienda limpiar el acabado Spot Resist con un jabón suave, enjuagarlo cuidadosamente con agua tibia y secarlo con un paño limpio y suave. Nunca utilice limpiadores que contengan sustancias abrasivas (inclusive esponjas abrasivas o lana de acero), amoníaco, blanqueadores o hipoclorito sódico, solventes orgánicos (por ejemplo alcoholes) u otros productos químicos fuertes (por ejemplo removedores de calcio y sarro) para limpiar el acabado Spot Resist, ya que pueden dañarlo. La inobservancia de estas instrucciones de limpieza podría anular la garantía de Moen.

DIRECTIVES DE NETTOYAGE

Fini inoxydable Spot Resist™ et fini nickel brossé Spot Resist™:

Moen recommande de nettoyer le fini Spot Resist avec du savon doux puis de rincer soigneusement à l'eau tiède avant d'essuyer avec un chiffon doux propre. Ne jamais utiliser de produits de nettoyage contenant des abrasifs (y compris éponges abrasives ou laine de verre), ammoniaque, eau de javel ou hypochlorite de sodium, solvants organiques (par ex. alcool) ou autres produits chimiques durs (par ex. produits pour enlever le tartre) pour nettoyer le fini Spot Resist car ils peuvent endommager le fini. Ne pas respecter ces instructions sur le nettoyage peut annuler la garantie de Moen.

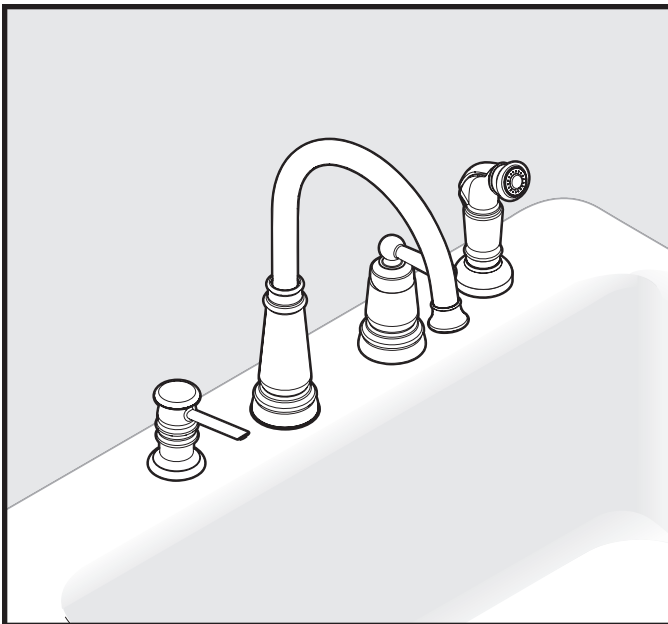

Flushing is complete.

El enjuague está completo.

Rinçage terminé.

Moen products have been manufactured under the highest standards of quality and workmanship. Moen warrants to the original consumer purchaser for as long as the original consumer purchaser owns their home (the "Warranty Period" for homeowners), that this faucet will be leak- and drip-free during normal use and all parts and finishes of this faucet will be free from defects in material and manufacturing workmanship. All other purchasers (including purchasers for industrial, commercial and business use) are warranted for a period of 5 years from the original date of purchase (the "Warranty Period" for non-homeowners).

If this faucet should ever develop a leak or drip during the Warranty Period, Moen will FREE OF CHARGE provide the parts necessary to put the faucet back in good working condition and will replace FREE OF CHARGE any part or finish that proves defective in material and manufacturing workmanship, under normal installation, use and service. Replacement parts may be obtained by calling 1-800-289-6636 (Canada 1-800-465-6130), or by writing to the address shown. Proof of purchase (original sales receipt) from the original consumer purchaser must accompany all warranty claims. Defects or damage caused by the use of other than genuine Moen parts is not covered by this warranty. This warranty is applicable only to faucets purchased after December, 1995 and shall be effective from the date of purchase as shown on purchaser's receipt.

This warranty is extensive in that it covers replacement of all defective parts and finishes. However, damage due to installation error, product abuse, product misuse, or use of cleaners containing abrasives, alcohol or other organic solvents, whether performed by a contractor, service company, or yourself, are excluded from this warranty. Moen will not be responsible for labor charges and/or damage incurred in installation, repair or replacement, nor for any indirect, incidental or consequential damages, losses, injury or costs of any nature relating to this faucet. Except as provided by law, this warranty is in lieu of and excludes all other warranties, conditions and guarantees, whether expressed or implied, statutory or otherwise, including without restriction those of merchantability or of fitness for use.

Some states, provinces and nations do not allow the exclusion or limitation of incidental or consequential damages, so the above limitations or exclusions may not apply to you. This warranty gives you specific legal rights and you may also have other rights which vary from state to state, province to province, nation to nation. Moen will advise you of the procedure to follow in making warranty claims. Simply write to Moen Incorporated using the address below. Explain the defect and include proof of purchase and your name, address, area code and telephone number.

Los productos Moen son fabricados bajo las más estrictas normas de calidad y mano de obra. Moen le garantiza al comprador original que durante el tiempo que la tenga su casa (el "periodo de garantía", para los propietarios), esta llave no tendrá ni goteras ni fugas durante el uso normal, y que todas las piezas y acabados estarán libres de defectos en material y mano de obra. Asimismo, a todos nuestros otros consumidores (industriales, comerciales y empresariales), les otorgamos 5 años de garantía a partir de la fecha original de compra (el "periodo de garantía" para no domésticos).

Si en esta llave mezcladora se llegara a producir alguna fuga o gotera durante el periodo de garantía, Moen le proporcionará SIN COSTO ALGUNO las piezas necesarias para que vuelva a funcionar en perfectas condiciones y reemplazará también SIN COSTO para usted, cualquier pieza o acabado que pudiera tener algún defecto en la fabricación o mano de obra, bajo condiciones normales de instalación, uso y servicio. Las piezas de repuesto se pueden obtener llamando en la República Mexicana al 01-800-718-4345 o si escribe en la dirección que aparece aquí. Para que el comprador original pueda hacer efectiva la garantía, cualquier reclamación deberá ir acompañada por el comprobante de compra (nota de venta original). La garantía no cubre los defectos o daños causados por el uso de otras partes que no sean piezas originales Moen. Esta garantía es aplicable sólo para las llaves compradas después de diciembre de 1995, y entrará en vigencia a partir de la fecha que aparece en la nota de compra.

Esta garantía es amplia en el sentido que cubre el reemplazo de todas las partes y acabados defectuosos. Sin embargo, se excluyen de esta garantía los daños causados por un error de instalación, abuso del producto, mal uso del mismo, o uso de limpiadores que contengan abrasivos, alcohol u otros solventes orgánicos, ya sea por parte del contratista, compañía de servicio o usted mismo. Moen no se hace tampoco responsable por los gastos de mano de obra ni por los daños incurridos en la instalación, reparación o sustitución, ni por ningún daño indirecto, directo o consecuente, ni por pérdidas, lesiones o costos de alguna otra índole relacionados con esta llave. A menos que lo estipule la ley, esta garantía reemplaza y excluye cualquier otra garantía y condiciones, ya sea expresas o implícitas, establecidas por la ley o de otra manera, incluyendo sin restricción aquellas en que el producto se encuentra en condiciones aptas para la venta o se adecúa al uso específico para el cual fue adquirido.

Algunos estados, provincias y naciones no permiten la exclusión o limitación de los daños incidentales o consecuentes, de modo que las limitaciones o exclusiones mencionadas pueden no ser aplicables a usted. Esta garantía le otorga derechos legales específicos y usted puede también tener otros derechos que cambian de un estado a otro o de una provincia o nación a otra. Moen lo asesorará en el procedimiento a seguir para hacer válida esta garantía. Sencillamente escriba a Moen Incorporated utilizando la dirección que aparece a continuación. Explique el tipo de defecto e incluya comprobantes de compra, su nombre, dirección, código de área y número de teléfono.

Les produits Moen sont fabriqués selon les normes les plus élevées de qualité et de main-d'œuvre. Moen garantit à l'acheteur original, tant qu'il sera propriétaire de la maison (la « période de garantie » des propriétaires), que ce robinet sera libre de toute fuite pendant son usage normal et qu'aucune pièce et qu'aucun fini de ce robinet ne présenteront de défaut de matériel et de main-d'œuvre en usine. Tous les autres achats (y compris les achats à des fins industrielles, commerciales et d'affaires) sont garantis pendant cinq (5) ans à compter de la date d'achat originale (période de garantie commerciale).

Si ce robinet fuit ou dégorge pendant la période de garantie, Moen s'engage à fournir GRATUITEMENT les pièces de rechange requises pour remettre le robinet en état de fonctionnement ainsi qu'à remplacer GRATUITEMENT toute pièce ou tout fini dont le matériel, la fabrication ou la main-d'œuvre, lors de l'installation, de l'usage et du service habituels, s'avèrent défectueux. On peut obtenir les pièces de rechange en composant le 1-800-465-6130 ou en écrivant à l'adresse indiquée ci-dessous. Le reçu de vente original de l'acheteur initial du robinet doit accompagner toute réclamation. Les défauts ou les dommages causés par l'utilisation de pièces non fournies par Moen ne sont pas couverts par cette garantie. Cette garantie s'applique uniquement aux robinets achetés après décembre 1995 et entre en vigueur à compter de la date d'achat indiquée sur le reçu de caisse du client.

Cette garantie s'étend aussi au remplacement de toute pièce ou de tout fini défectueux. Cependant, sont exclus de cette garantie, les dommages causés par une erreur d'installation, un abus du produit, une mauvaise utilisation du produit, l'utilisation de produits de nettoyage contenant des agents abrasifs, de l'alcool ou des solvants organiques, qu'ils soient utilisés par un entrepreneur, une entreprise de service ou le consommateur. Moen décline toute responsabilité quant aux frais de main-d'œuvre et aux dommages causés durant l'installation, la réparation ou le remplacement, et aux dommages, pertes, blessures ou coûts, indirects ou consécutifs, connexes à ce robinet. Sauf lorsque la loi le stipule, cette garantie remplace et exclut toutes les autres garanties et conditions, qu'elles soient indiquées expressément ou non, obligatoires ou autres, y compris, sans restriction, celles qui visent la commercialisation ou l'aptitude d'utilisation.

Certains pays, états ou provinces ne permettent aucune exclusion, ni limitation suite aux dommages indirects ou consécutifs. Les limitations ou les exclusions précitées ne s'appliqueraient pas dans ces cas. Cette garantie accorde des droits juridiques et il est possible que d'autres droits soient applicables selon l'état, la province ou le pays. Moen avisera le consommateur de la procédure à suivre pour soumettre une réclamation. Il suffit d'écrire à Moen inc. à l'adresse indiquée ci-dessous, pour expliquer le défaut, d'inclure une preuve d'achat, d'inscrire son nom, son adresse ainsi que son indicatif régional et son numéro de téléphone.



Buy it for looks. Buy it for life.®

Moen Incorporated
25300 Al Moen Drive
North Olmsted, Ohio 44070-8022
U.S.A.

Moen de Mexico, S.A. de C.V.
Carretera Saltillo-Monterrey KM 14.7
Ramos Arizpe, Coahuila
Mexico 25900

Moen Inc.
2816 Bristol Circle
Oakville, Ontario L6H 5S7
Canada