

# INSTALLATION INSTRUCTIONS

*American Standard*

**BOULEVARD® - 1.28 gpf/4.8 Lpf One-Piece Toilet  
Model 2891 - Elongated Right Height® with Seat**

**TROPIC® - 1.28 gpf/4.8 Lpf One-Piece Toilet  
Model 2786 - Elongated Right Height® with Seat**

**TOWN SQUARE® - 1.28 gpf/4.8 Lpf One-Piece Toilet  
Model 2847 - Elongated Right Height® with Seat**

**TOWN SQUARE® S - 1.28 gpf/4.8 Lpf One-Piece Toilet  
Model 2851A - Elongated Right Height® with Seat**

Thank you for selecting American Standard – the benchmark of fine quality for over 140 years. To ensure this product is installed properly, please read these instructions carefully before you begin. (Certain installations may require professional help.) Also be sure your installation conforms to local codes.

**▲ CAUTION: PRODUCT IS FRAGILE. TO AVOID BREAKAGE AND POSSIBLE INJURY HANDLE WITH CARE!**

NOTE: Pictures may not exactly define contour of china and components.

## RECOMMENDED TOOLS AND MATERIALS

Regular Screwdriver  
Wax Ring/Gasket

Adjustable Wrench  
Flexible Supply Tube

Putty Knife  
Closet Bolts

Sealant  
Hacksaw

Carpenters Level  
Tape Measure

### 1 REMOVE OLD TOILET

- Close toilet supply valve and flush tank completely. Towel or sponge remaining water from tank and bowl.
- Disconnect and remove supply line. NOTE: *If replacing valve, first shut off main water supply!*
- Remove old mounting hardware, remove toilet and plug floor waste opening to prevent escaping sewer gases.
- Remove closet bolts from flange and clean away old wax, putty, etc. from base area.

NOTE: Mounting surface must be clean and level **before** new toilet is installed!

### 2 ROUGHING-IN DIMENSIONS:

NOTE: Distance from wall to closet flange centerline must be as listed below:

#### Model 2891 - BOULEVARD 1.28 gpf/ 4.8 Lpf

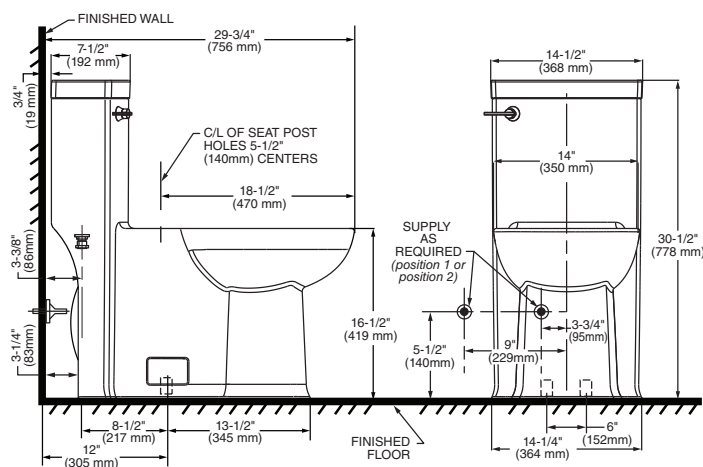

**IMPORTANT:** Water supply on the wall is required at 3-3/4" or 9" from centerline of the toilet (see rough-in). First suggested position is hidden behind the toilet. The geometry of the toilet gives space for this installation. The second suggested position is next to the toilet. Between these two positions, the space for the supply between wall and toilet is limited to 3-1/4". In this case, check your supply and hose dimensions.

#### Model 2786 - TROPIC 1.28 gpf/ 4.8 Lpf

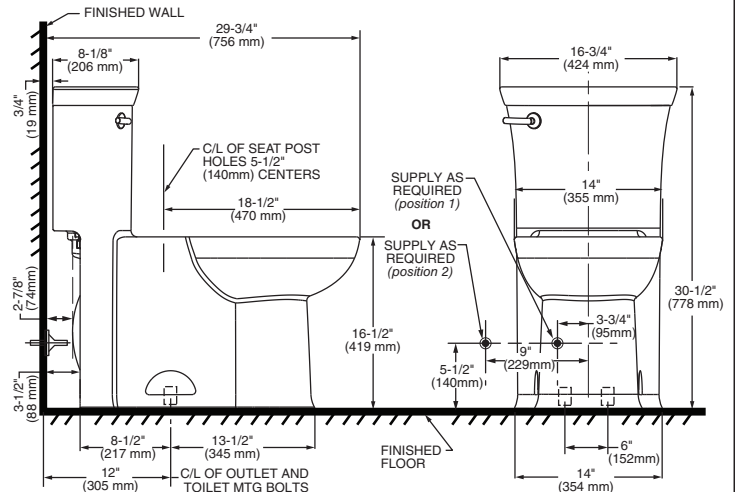

**IMPORTANT:** Water supply on the wall is required at 3-3/4" or 9" from centerline of the toilet (see rough-in). First suggested position is hidden behind the toilet. The geometry of the toilet gives space for this installation. The second suggested position is next to the toilet. Between these two positions, the space for the supply between wall and toilet is limited to 3-1/4". In this case, check your supply and hose dimensions.



Product names listed herein are trademarks of AS America, Inc.  
© AS America, Inc. 2019

7301450-100 Rev. 3 8/19

SAVE FOR FUTURE USE

## 2a ROUGHING-IN DIMENSIONS:

NOTE: Distance from wall to closet flange centerline must be as listed below:

### Model 2847 - TOWN SQUARE 1.28 gpf/ 4.8 Lpf

### Model 2851A - TOWN SQUARE S 1.28 gpf /4.8 Lpf

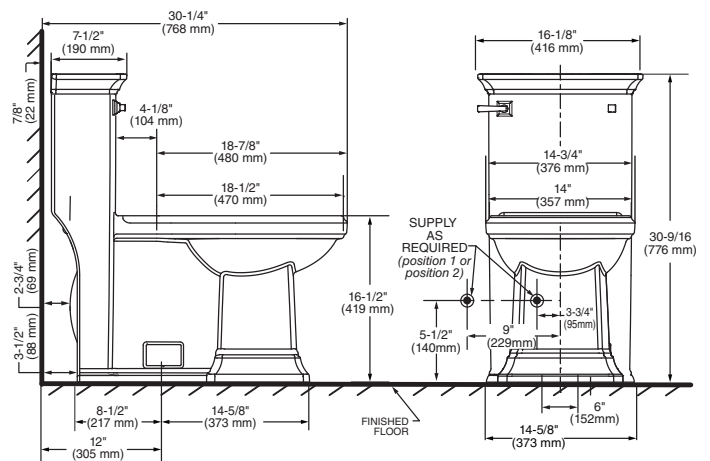
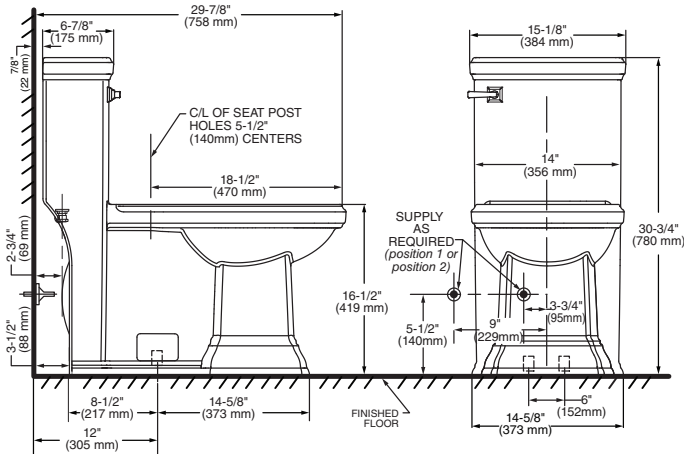

**IMPORTANT:** Water supply on the wall is required at 3-3/4" or 9" from centerline of the toilet (see rough-in). First suggested position is hidden behind the toilet. The geometry of the toilet gives space for this installation. The second suggested position is next to the toilet. Between these two positions, the space for the supply between wall and toilet is limited to 3-1/4". In this case, check your supply and hose dimensions.

3

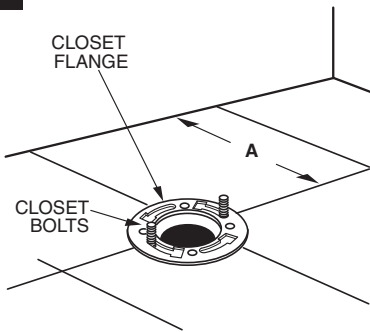

#### INSTALL CLOSET BOLTS

Install closet bolts in flange channel, turn 90°, and slide into place 6" (152mm) apart and parallel to wall.

4

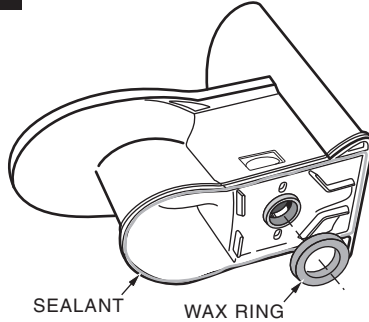

#### INSTALL WAX SEAL

Invert toilet on floor (cushion to prevent damage), and install wax ring evenly around waste flange (horn), with tapered end of ring facing toilet. Apply a thin bead of sealant around toilet base.

5

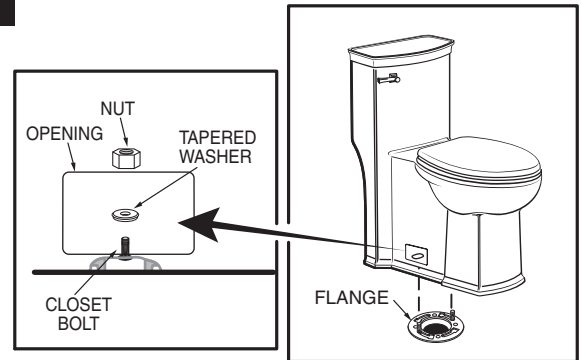

#### POSITION TOILET ON FLANGE

- Unplug floor waste opening and install toilet on closet flange so bolts project through mounting holes.
- Loosely install retainer washers and nuts. Side of washers marked "THIS SIDE UP" must face up!

6

#### INSTALL TOILET

- Position toilet squarely to wall and, with a rocking motion, press bowl down fully on wax ring and flange. Alternately tighten nuts until toilet is firmly seated on floor.

**CAUTION:** DO NOT OVERTIGHTEN NUTS OR BASE MAY BE DAMAGED!

- Install bolt covers:

- Make sure that the bolt cover area on the toilet is clean and dry (see figure). Use a dry piece of cloth or soap and water if needed.
- Take plastic bolt cover and peel the brown protective film off on both ends. The adhesive part is now visible and ready to be placed on the toilet (see figure).
- Gently place the bolt cover on the toilet area (see picture) and if everything is aligned, push bolt cover firmly so it remains in place.
- If not aligned, you can still take it off and put it back so it is aligned.
- Repeat Step 3 for second bolt cover which is to be placed on opposite side of the toilet.
- After 24 hours, the bolt cover adhesive has completely set off and if needed, you can remove/replace as needed. The dual lock technology is now in place.

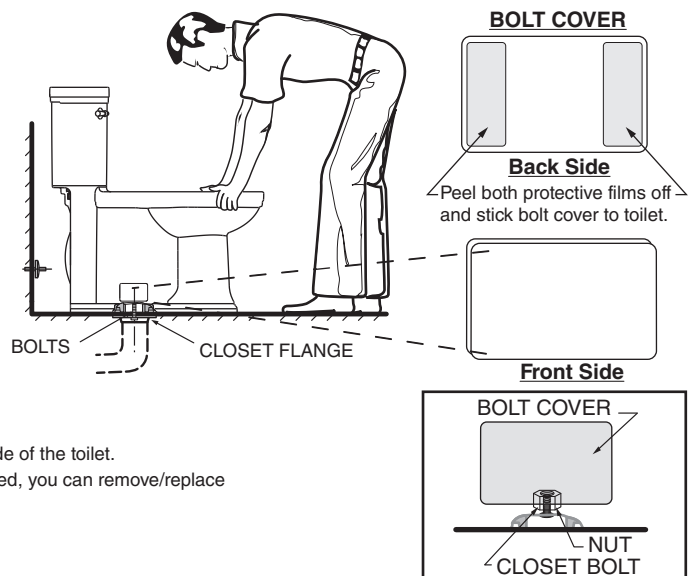

- Smooth off the bead of sealant around base. Remove excess sealant.

## INSTALL TOILET SEAT

Install toilet seat in accordance with manufacturer's directions.

- 8a** Before continuing, determine the type of water supply connection you have from the chart below and use the appropriate assembly parts required to properly reconnect the water supply. **DO NOT** use plumber's putty to seal these fittings.

### METAL/COPPER FLARED TUBING

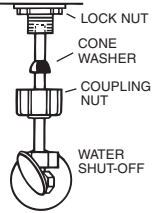

These parts must be used as illustrated to insure water-tight connection. Use of existing coupling nut may result in water leakage. Water supply tube or pipe must extend at least 1/2" inside threaded shank of valve (does not apply to flanged tubing).

### METAL FLANGED TUBING

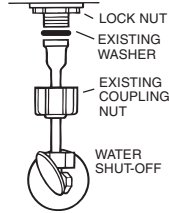

Use existing coupling nut and washer.

### METAL SPIRAL TUBING

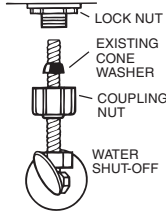

Use existing spiral cone washer. Fluidmaster cone washer may not seal completely on spiral type supply line.

### VINYL/BRAIDED CONNECTOR

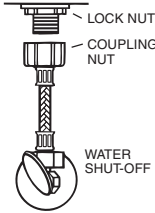

Captive cone washers already included. No additional washers needed.

**CAUTION: DO NOT USE CONE WASHER WITH PLASTIC SUPPLY LINE.**

**CAUTION: Overtightening of LOCK NUT or COUPLING NUT could result in breakage and potential flooding.**

## 8b

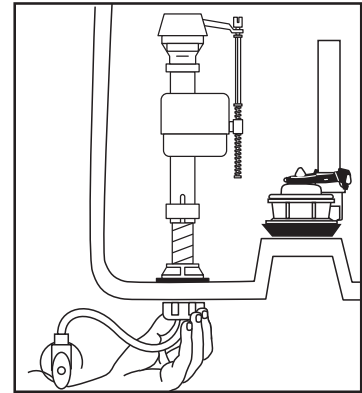

With correct washers in place (see Step 8a), tighten COUPLING NUT 1/4 turn beyond hand tight.

**DO NOT OVERTIGHTEN.**

## 9

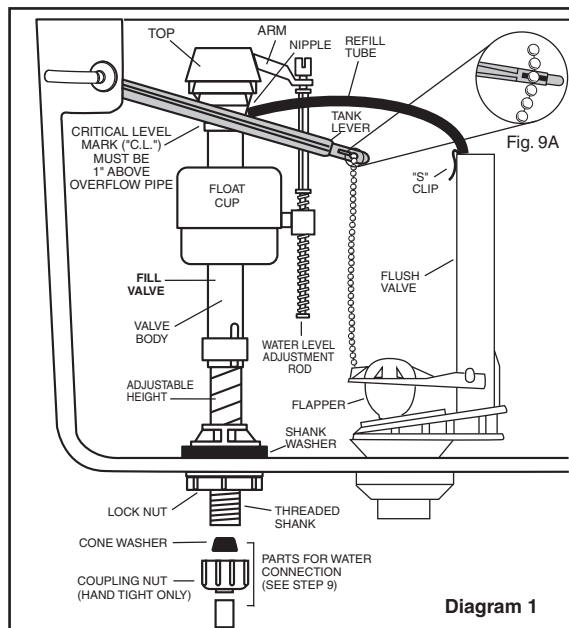

Diagram 1

### ADJUSTMENTS

- a. Adjust water level. Water level should be adjusted to level indicated on tank by adjusting float cup.

See Step 10 for water level adjustment method.

- b. If bowl fails to siphon, an adjustment may be required with the lift chain. Simply remove the bead chain from the retainment clip (see Fig. 9A) and take up slack on the chain, and reinsert on lift rod. Make sure the chain is not too taut.

## 10

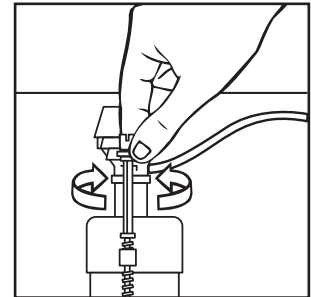

Turn on water supply. Submerge the FLOAT CUP under the water for 30 seconds. Adjust the water to desired level by turning WATER LEVEL ADJUSTMENT ROD and moving FLOAT CUP up or down.

## 11

### CARE AND CLEANING

When cleaning your toilet, wash it with mild, soapy water, rinse thoroughly with clear water and dry with a soft cloth. Avoid detergents, disinfectants, or cleaning products in aerosol cans. **NEVER** use abrasive scouring powders or abrasive pads on your toilet seat. Some bathroom chemicals and cosmetics may damage the seat's finish.

- WARNING:** Do not use in-tank cleaners. Products containing chlorine (calcium hypochlorite) can seriously damage fittings in the tank. This damage can cause leakage and property damage. **American Standard shall not be responsible or liable for any tank fitting damage caused by the use of cleaners containing chlorine (calcium hypochlorite).**

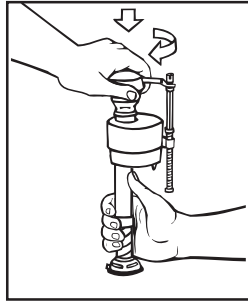
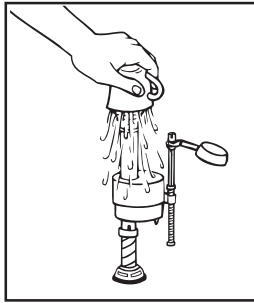
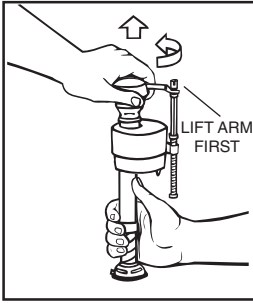

**IMPORTANT: Always clear sand and rust from system.**

• Make sure water supply is off. Remove valve TOP by lifting arm and rotating top and arm 1/8 turn counterclockwise, pressing down slightly on cap.

• While holding a container over the uncapped VALVE to prevent splashing, turn water supply on and off a few times. Leave water supply off.

• Replace TOP by engaging lugs and rotating 1/8 turn clockwise. MAKE CERTAIN TIP IS TURNED TO THE LOCKED POSITION. VALVE MAY NOT TURN ON IF TOP IS NOT FULLY TURNED TO THE LOCKED POSITION.

**TROUBLESHOOTING**

**IF FILL VALVE SHUTS OFF BUT CONTINUES TO LEAK SLOWLY**, repeat Step 12.

**IF FILL VALVE TURNS OFF AND ON DURING PERIODS OF NON-USE**, it is a signal you are wasting water because:

- The end of the refill tube is inserted into overflow pipe, below water level in tank. Attach refill tube to overflow pipe using "S" clip provided.
- The flush valve is leaking because it's worn, dirty or misaligned with tank ball or flapper (replace with a new flapper).

**IF FILL VALVE WON'T TURN ON OR SHUT OFF or REFILL OF TANK WATER IS SLOW** after valve has been in use for some time, Fluidmaster Model 242 Replacement Seal may be needed.

Go to our website at [www.fluidmaster.com](http://www.fluidmaster.com) for more solutions to toilet problems.

For troubleshooting information please contact:

**Fluidmaster Inc**

30800 Rancho Viejo Road  
San Juan Capistrano, CA 92675  
(949) 728-2000 (800) 631-2011

[www.fluidmaster.com](http://www.fluidmaster.com)

© 2001 Fluidmaster, Inc.  
© Registered trademark of Fluidmaster, Inc.

Always use quality Fluidmaster repair parts when maintaining your Fluidmaster products. Fluidmaster shall not be responsible or liable for any damages caused by products used with Fluidmaster valves that were not manufactured by Fluidmaster, Inc.

**TROUBLESHOOTING GUIDE**

PROBLEM	POSSIBLE CAUSE	CORRECTIVE ACTION
Does not flush	a. Water supply valve closed.	a. Open valve and allow water to fill tank.
	b. Supply line blocked.	b. Shut off water supply, disconnect supply line and inspect all gaskets and washers. Reassemble. Also, see Fluidmaster maintenance. (see Step 12)
	c. Flush valve chain too loose or disconnected.	c. Readjust chain length as required.
	d. Sand or debris lodged in water control.	d. Shut off water supply. Remove cap and clean as per Step 12.
Poor or sluggish flush	a. Bowl water level too low.	a. Check that refill tube is connected to water control and inserted into tank overflow without being kinked or damaged.
	b. Supply valve partly closed.	b. Open supply valve fully. Be sure that proper supply tube size is used.
	c. Partially clogged trapway and/or drain pipe and/or vent.	c. Remove obstruction. Consult a plumber if necessary.
	d. Supply pressure too low.	d. Normal supply pressure must be at least 20 psi.
	e. Flush valve chain too tight, holding flush valve open.	e. Readjust chain length as needed. Review Step 9A.
Toilet leaks	a. Poor supply line connection.	a. Review Step 8a and 8b of installation procedure.
	b. Poor bowl to tank/floor connection.	b. Review Step 4 through 6 of installation procedure.
Toilet does not shut off	a. Flush valve seal leaking or deformed.	a. Clean debris from seal surface. Replace flush valve seal as needed.
	b. Sand or debris lodged in water control.	b. Shut off water supply. Remove cap and clean as per Step 12.

**In the United States:**

American Standard Brands  
1 Centennial Ave  
Piscataway, New Jersey 08854  
Attention: Director of Customer Care

For residents of the United States, warranty information may also be obtained by calling the following toll free number: (800) 442-1902

[www.americanstandard.com](http://www.americanstandard.com)

**In Canada:**

AS Canada, ULC  
5900 Avebury Rd.  
Mississauga, Ontario  
Canada L5R 3M3

Toll Free: (800) 387-0369

[www.americanstandard.ca](http://www.americanstandard.ca)

**In Mexico:**

American Standard B&K Mexico  
S. de R.L. de C.V.  
Via Morelos #330  
Col. Santa Clara  
Ecatepec 55540 Edo. Mexico

Toll Free: 01-800-839-1200

[www.americanstandard.com.mx](http://www.americanstandard.com.mx)

# INSTRUCTIONS D'INSTALLATION

American Standard

Toilette monobloc BOULEVARD<sup>MD</sup> - 1,28 gpp/4,8 Lpp  
Modèle 2891 - Allongé Right Height<sup>MD</sup> avec siège

Toilette monobloc TROPIC<sup>MD</sup> - 1,28 gpp/4,8 Lpp  
Modèle 2786 - Allongé Right Height<sup>MD</sup> avec siège

Toilette monobloc TOWN SQUARE<sup>MD</sup> - 1,28 gpp/4,8 Lpp  
Modèle 2847 - Allongé Right Height<sup>MD</sup> avec siège

Toilette monobloc TOWN SQUARE<sup>MD</sup> S - 1,28 gpp/4,8 Lpp  
Modèle 2851A - Allongé Right Height<sup>MD</sup> avec siège

Nous vous remercions d'avoir choisi American Standard - synonyme de qualité supérieure depuis plus de 140 ans. Afin d'effectuer une bonne installation de cet accessoire, veuillez lire attentivement ces instructions avant de commencer. (Certaines installations peuvent requérir une aide professionnelle.) Assurez-vous également que votre installation est conforme aux codes locaux.

**AVERTISSEMENT : CE PRODUIT EST FRAGILE. POUR ÉVITER LES BRIS ET DES BLESSURES, MANIPULER AVEC SOIN!**  
REMARQUE : Les dessins peuvent ne pas correspondre exactement aux contours de l'appareil ou des composants.

## OUTILS ET MATÉRIAUX RECOMMANDÉS

Tournevis ordinaire	Clé universelle	Couteau à mastic	Scellant	Niveau de menuisier
Rondelle/joint en cire	Tuyau d'alimentation flexible	Boulons de toilette	Scie à métaux	Ruban à mesurer

### 1 RETRAIT DE LA VIEILLE TOILETTE

- Fermer le robinet d'alimentation de la toilette et vider complètement le réservoir. Essuyer le reste de l'eau du réservoir et de la cuvette avec une serviette ou une éponge.
- Débrancher et enlever le tuyau d'alimentation.  
REMARQUE : Si le robinet doit être remplacé, fermer d'abord l'alimentation d'eau!
- Enlever les vieux boulons de montage, enlever la toilette et fermer l'ouverture du renvoi pour éviter les odeurs d'égout.
- Enlever les boulons de la collerette et nettoyer la vieille cire, le vieux mastic ou autre à la base.  
REMARQUE : La surface de montage doit être propre et de niveau avant d'installer la nouvelle toilette!

### 2 MESURES RELATIVES AUX POINTS DE RACCORDEMENT :

REMARQUE : La distance entre le mur et la ligne médiane de la collerette de la toilette doit être comme suit :

Modèle 2891 - BOULEVARD 1,28 gpp/ 4,8 Lpp

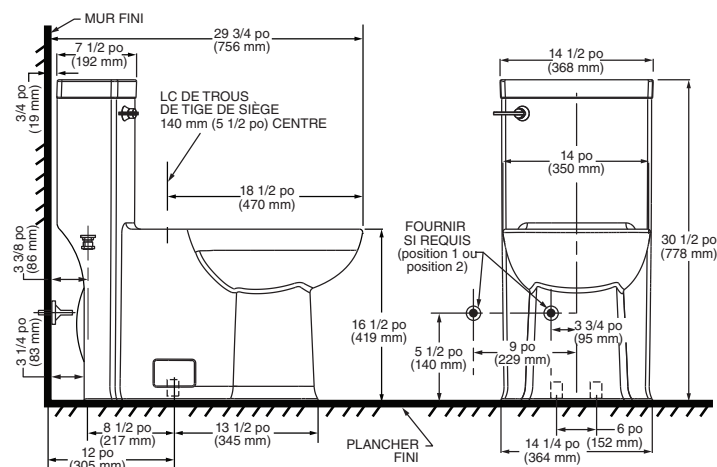

**IMPORTANT :** L'alimentation en eau doit être à 3 3/4 po ou 9 po de la ligne du centre de la toilette (voir mesures fournies). La première position suggérée est cachée derrière la toilette. La géométrie de la toilette laisse suffisamment d'espace pour cette installation. La seconde position suggérée est à côté de la toilette. Entre ces deux positions, l'espace pour l'alimentation entre le mur et la toilette est limité à 3 1/4 po. Dans ce cas, vérifiez les dimensions de l'alimentation et du tuyau.

Modèle 2786 - TROPIC 1,28 gpp/ 4,8 Lpp

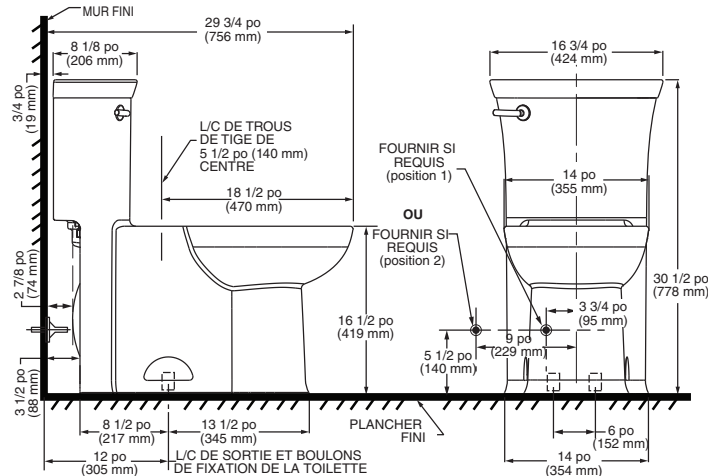

**IMPORTANT :** L'alimentation en eau doit être à 3 3/4 po ou 9 po de la ligne du centre de la toilette (voir mesures fournies). La première position suggérée est cachée derrière la toilette. La géométrie de la toilette laisse suffisamment d'espace pour cette installation. La seconde position suggérée est à côté de la toilette. Entre ces deux positions, l'espace pour l'alimentation entre le mur et la toilette est limité à 3 1/4 po. Dans ce cas, vérifiez les dimensions de l'alimentation et du tuyau.

CONSERVER POUR USAGE ULTÉRIEUR

Les noms des produits mentionnés dans le présent document sont des marques de commerce de AS America, Inc.  
© AS America, Inc. 2019

7301450-100FR Rev. 3 8/19



7301450-100R3

## 2a MESURES RELATIVES AUX POINTS DE RACCORDEMENT :

REMARQUE : La distance entre le mur et la ligne médiane de la collerette de la toilette doit être comme suit :

### Modèle 2847 - TOWN SQUARE 1,28 gpp/ 4,8 Lpp

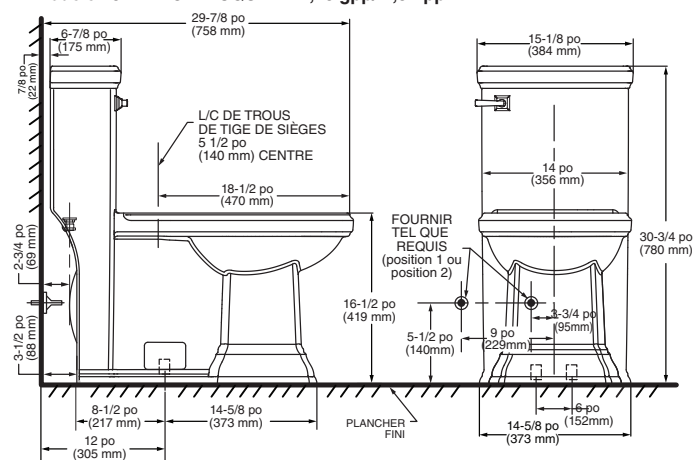

### Modèle 2851A - TOWN SQUARE S 1,28 gpp/4,8 Lpp

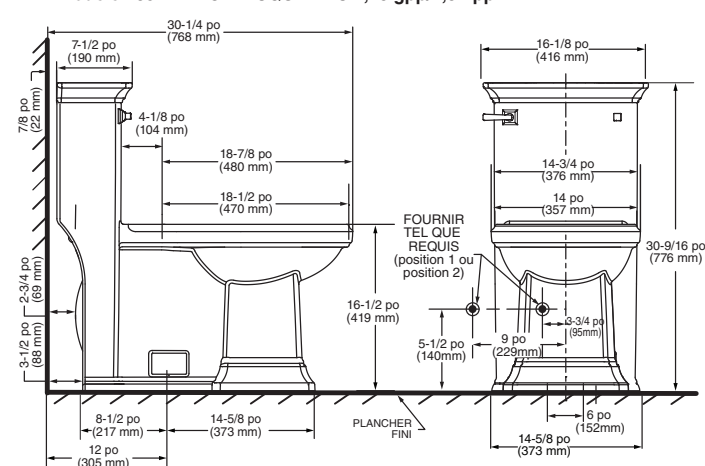

**IMPORTANT :** L'alimentation en eau doit être à 3 3/4 po ou 9 po de la ligne du centre de la toilette (voir mesures fournies). La première position suggérée est cachée derrière la toilette. La géométrie de la toilette laisse suffisamment d'espace pour cette installation. La seconde position suggérée est à côté de la toilette. Entre ces deux positions, l'espace pour l'alimentation entre le mur et la toilette est limité à 3 1/4 po. Dans ce cas, vérifier les dimensions de l'alimentation et du tuyau.

**IMPORTANT :** L'alimentation en eau doit être à 3 3/4 po ou 9 po de la ligne du centre de la toilette (voir mesures fournies). La première position suggérée est cachée derrière la toilette. La géométrie de la toilette laisse suffisamment d'espace pour cette installation. La seconde position suggérée est à côté de la toilette. Entre ces deux positions, l'espace pour l'alimentation entre le mur et la toilette est limité à 3 1/4 po. Dans ce cas, vérifier les dimensions de l'alimentation et du tuyau.

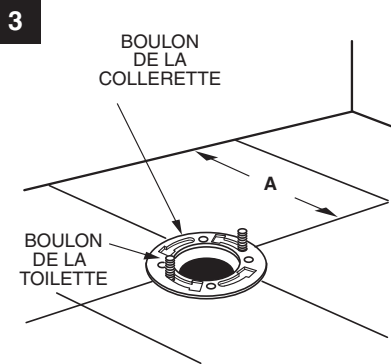

### INSTALLATION DES BOULONS DE LA TOILETTE

Passer les boulons de la toilette dans les ouvertures de la collerette, tourner 90° pour glisser en place, 6 po (152 mm) entre chacun et parallèles au mur.

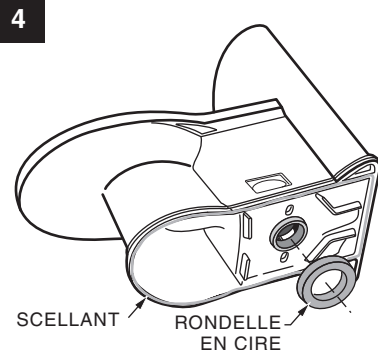

### INSTALLATION DU JOINT DE CIRE

Renverser la toilette sur le plancher (p. ex. sur un coussin pour ne pas l'endommager), et installer la rondelle de cire uniformément autour de la collerette de vidange (garde), le côté plus étroit de la rondelle vers la toilette. Appliquer un mince trait de scellant autour de la base de la toilette.

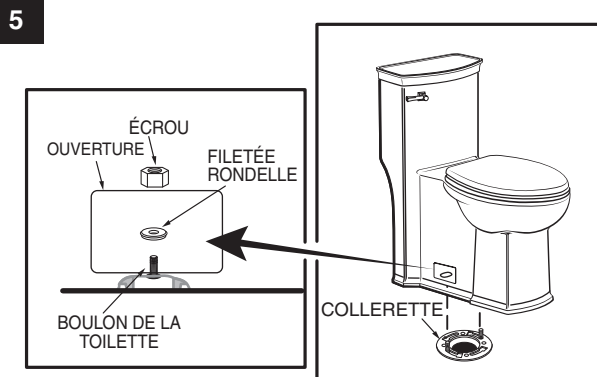

### POSE DE LA TOILETTE SUR LA COLLERETTE

- Dégager l'ouverture du renvoi dans le plancher et installer la toilette sur la collerette de manière à ce que les boulons passent à travers les trous de montage.
- Installer sans serrer les rondelles et écrous de retenue. Le côté des rondelles marqué « CE CÔTÉ EN HAUT » doit être tourné vers le haut!

## 6 INSTALLATION DE LA TOILETTE

- Placer la toilette en ligne droite avec le mur et, en la balançant, presser la cuvette vers le bas complètement sur la rondelle en cire et la collerette. Resserrer les écrous en alternant jusqu'à ce que la toilette soit solidement appuyée au sol.

**AVERTISSEMENT :** NE PAS TROP SERRER LES ÉCROUS SINON LA BASE POURRAIT ÊTRE ENDOMMAGÉE!

- Installer les cache-boulons :

- S'assurer que la zone d'installation du cache-boulon sur la toilette est propre et sèche (voir la figure). Utiliser un chiffon propre et sec ou du savon et de l'eau, si nécessaire.
- Prendre le cache-boulon en plastique et retirer le film protecteur brun aux deux extrémités. La partie adhésive est maintenant visible et prête à être collée sur la toilette (voir la figure).
- Placer délicatement le cache-boulon à l'endroit indiqué sur la toilette (voir la figure) et une fois aligné, pousser à fond pour l'immobiliser.
- S'il n'est pas aligné, l'enlever et le remettre en place après avoir rectifié son alignement.
- Répéter l'étape 3 pour le deuxième cache-boulon devant être placé de l'autre côté de la toilette.
- L'adhésif du cache-boulon se stabilise complètement en 24 heures et peut être retiré ou remis en place, le cas échéant. La technologie à double fixation est en place.

- lisser le ruban de scellant autour de la base. Enlever l'excédent de scellant.

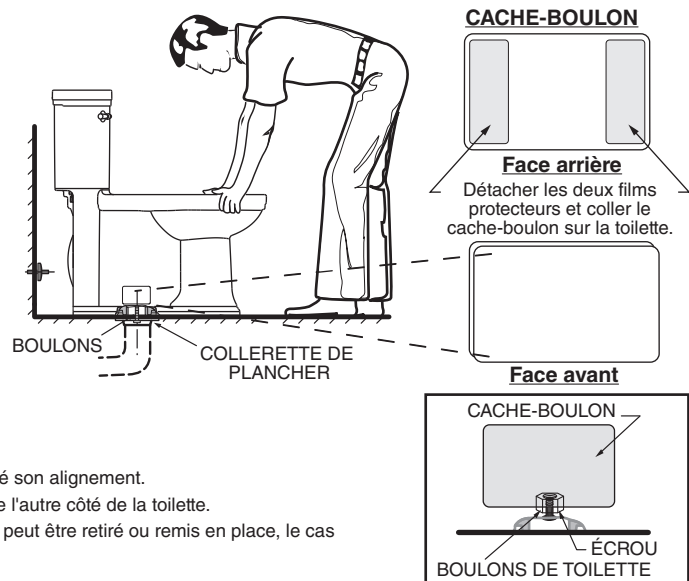

## INSTALLATION DU SIÈGE DE TOILETTE

Installer le siège de toilette selon les instructions du fabricant.

**8a** Avant de poursuivre, en vous fiant au tableau ci-dessous, déterminez quel type de raccordement à l'alimentation de l'eau vous avez et utilisez les pièces appropriées requises pour effectuer le raccordement. **NE PAS** utiliser de mastic de plombier pour sceller ces raccords de plomberie.

### TUYAU ÉVASÉ METAL/CUIVRE

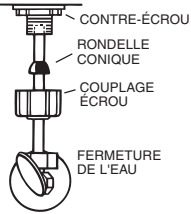

### TUYAU MÉTAL HÉLICOÏDAL

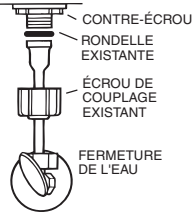

### TUYAU MÉTAL HÉLICOÏDAL

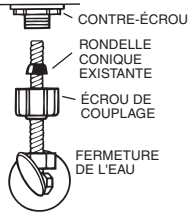

### CONNECTEUR DE CÂBLE

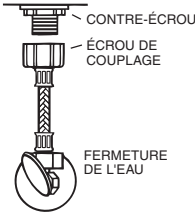

Ces pièces doivent être utilisées comme illustré afin d'assurer un raccordement étanche. L'utilisation de l'écrou de couplage existant pourrait causer des fuites d'eau. La conduite ou le tuyau d'alimentation d'eau doit pénétrer d'au moins 1/2 po dans la tige filetée de la vanne (ne concerne pas la canalisation jointée).

Utiliser la rondelle et l'écrou de couplage existants.

Utiliser la rondelle conique en place. La rondelle conique peut ne pas se sceller complètement en présence d'un tuyau d'alimentation hélicoïdal.

Des rondelles imperdables coniques sont déjà incluses. Aucune rondelle supplémentaire n'est requise.

**AVERTISSEMENT : NE PAS UTILISER DE RONDELLE CONIQUE EN PRÉSENCE DE TUYAU D'ALIMENTATION EN PLASTIQUE.**

**AVERTISSEMENT : Si les CONTRE-ÉCROUS ou les ÉCROUS DE COUPLAGE sont trop serrés, il pourrait en résulter un bris, voire une inondation.**

**8b**

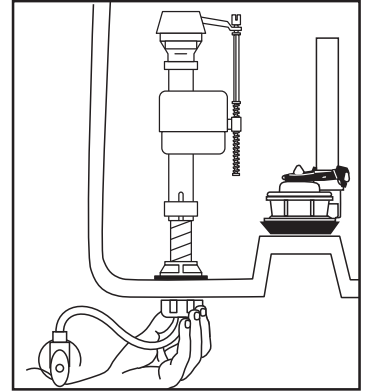

Lorsque les rondelles appropriées sont en place (Étape 9a), serrer l'ÉCROU DE COUPLAGE de 1/4 de tour de plus.

ÉVITER DE TROP SERRER.

**9**

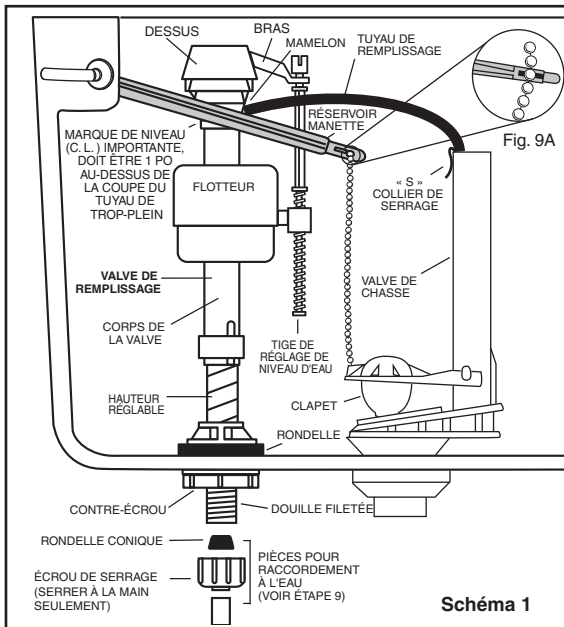

### RÉGLAGES

a. Ajuster le niveau de l'eau. Ce dernier doit correspondre au niveau indiqué sur le réservoir en réglant la hauteur du flotteur.

Se reporter à l'étape 10 pour connaître la méthode d'ajustement de l'eau.

b. Si la cuvette ne se vide pas, la chaîne de levage pourrait nécessiter un ajustement. Enlever tout simplement la chaîne de la pince de retenue (voir Fig. 9A), la remonter pour enlever du jeu et insérer à nouveau dans la tige de levage. S'assurer que la chaînette n'est pas trop tendue.

**10**

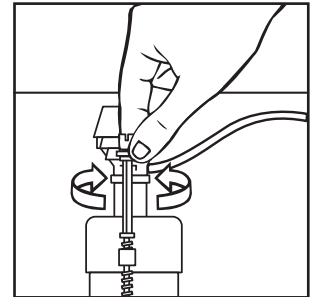

Ouvrir l'alimentation d'eau. Plonger le FLOTTEUR sous l'eau pendant 30 secondes. Régler le niveau de l'eau en tournant la TIGE DE RÉGLAGE DE NIVEAU D'EAU et en faisant monter et descendre le FLOTTEUR.

**11**

### ENTRETIEN ET NETTOYAGE

Pour nettoyer la toilette, laver avec de l'eau et un savon doux, rincer abondamment à l'eau propre et essuyer avec un chiffon doux. Éviter les détergents, désinfectants ou les produits de nettoyage en aérosol. Ne JAMAIS utiliser de poudres à récurer abrasives ni de tampons abrasifs sur votre siège de toilette. Certains produits chimiques et cosmétiques pour salles de bains peuvent endommager le fini du siège.

**AVERTISSEMENT :** Ne pas utiliser de nettoyeurs à l'intérieur du réservoir. Les produits contenant du chlore (hypochlorite de calcium) peuvent endommager gravement la robinetterie dans le réservoir. Ces dommages peuvent causer des fuites et des bris. **American Standard n'est pas responsable des dommages à la robinetterie des réservoirs causés par l'utilisation de nettoyeurs contenant du chlore (hypochlorite de calcium).**

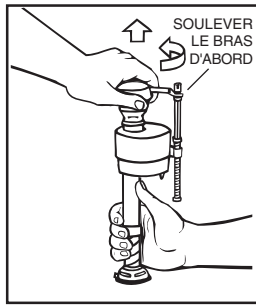

**IMPORTANT : Toujours débarrasser le système de toute présence de sable et de rouille.**

- Vérifier que l'alimentation d'eau est fermée. Enlever le CAPUCHON de la valve en levant le bras et en tournant le dessus et le bras de 1/8 de tour dans le sens antihoraire, appuyer légèrement sur le capuchon.

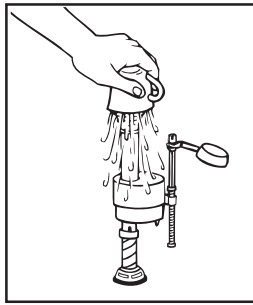

- Ouvrir et fermer l'alimentation d'eau à quelques reprises tout en maintenant le contenant au dessus de la valve dont le capuchon est enlevé, pour éviter d'être éclaboussé. Laisser l'alimentation d'eau fermée.

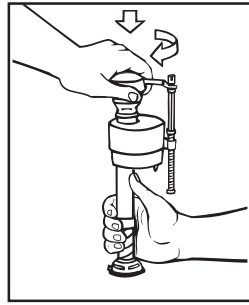

- Introduire les languettes et tourner de 1/8 de tour dans le sens horaire pour reposer le CAPUCHON. VÉRIFIER QUE L'EMBOUT EST TOURNÉ EN POSITION VERROUILLÉE. SI LE CAPUCHON N'EST PAS COMPLÈTEMENT SUR LA POSITION VERROUILLÉE, IL SE PEUT QUE LA VALVE NE PUISSE S'OUVRIRE.

## DÉPANNAGE

**SI LA VALVE DE REMPLISSAGE SE FERME, MAIS CONTINUE À FUIR, répéter l'étape 12.**

**SI LA VALVE DE REMPLISSAGE S'OUVRE ET SE FERME MÊME LORSQU'ELLE N'EST PAS UTILISÉE,** cela indique qu'il y a une fuite d'eau parce que :

- L'extrémité du tuyau de remplissage est insérée dans le tuyau de trop-plein, sous le niveau d'eau dans le réservoir. Fixer le tuyau de remplissage au tuyau de trop-plein à l'aide du collier de serrage en « S » fourni.
- La valve de chasse fuit, car elle est trop usée, sale ou mal alignée avec la boule ou le clapet de réservoir (remplacer par un clapet neuf).

**S'IL N'EST PAS POSSIBLE D'OUVRIRE OU DE FERMER LA VALVE DE REMPLISSAGE ou SI LE REMPLISSAGE DU RÉSERVOIR DE L'EAU SE FAIT TROP LENTEMENT après avoir utilisé la valve plusieurs fois,** il sera peut être nécessaire d'effectuer le remplacement du joint d'étanchéité modèle 242 Fluidmaster.

**Consultez le site Web [www.fluidmaster.com](http://www.fluidmaster.com) pour trouver une solution à vos problèmes de toilette.**

**Pour tout renseignement concernant le dépannage, veuillez communiquer avec :**

**Fluidmaster Inc**

30800 Rancho Viejo Road

San Juan Capistrano, CA 92675

(949) 728-2000 (800) 631-2011

[www.fluidmaster.com](http://www.fluidmaster.com)

© 2001 Fluidmaster, Inc.  
® Marque de commerce enregistrée de Fluidmaster, Inc.

Il importe de toujours utiliser des pièces de rechange de qualité Fluidmaster pour l'entretien des produits Fluidmaster. Fluidmaster ne peut être tenue responsable de tout dommage causé par les produits utilisés avec les valves Fluidmaster n'ayant pas été fabriqués par Fluidmaster, Inc.

### GUIDE DE DÉPANNAGE

PROBLÈME	CAUSE POSSIBLE	SOLUTION
L'eau ne chasse pas	a. Alimentation de l'eau fermée.	a. Ouvrir le robinet pour remplir le réservoir d'eau.
	b. Tuyau d'alimentation bloqué.	b. Fermer le robinet, débrancher le tuyau du réservoir et vérifier les joints et rondelles. Remonter. Voir également la rubrique Entretien Fluidmaster. (voir l'étape 12)
	c. La chaînette de levage n'est pas assez tendue ou est défectueuse.	c. Régler la longueur de la chaînette.
	d. Sable ou débris logés dans le régulateur de débit d'eau.	d. Fermer le robinet d'alimentation. Enlever le capuchon et nettoyer comme indiqué à l'étape 12.
Chasse lente ou insuffisante	a. Niveau d'eau de la cuvette trop bas.	a. Vérifier si le tube de remplissage est bien raccordé au régulateur de débit d'eau et bien inséré dans le trop-plein sans être tordu ou endommagé.
	b. Robinet d'alimentation partiellement fermé.	b. Ouvrir le robinet d'alimentation complètement. S'assurer aussi d'utiliser la dimension des tuyaux qui convient.
	c. Siphon ou tuyau de chute ou orifice partiellement bouché.	c. Éliminer l'obstruction. Consulter un plombier, si nécessaire.
	d. Pression d'eau trop faible.	d. La pression devrait normalement atteindre au moins 20 psi.
	e. Chaînette trop tendue, empêchant la valve de chasse de se fermer.	e. Régler la chaînette à la longueur désirée. Revoir l'étape 9A.
Fuite de la toilette	a. Mauvais raccordements des tuyaux d'alimentation.	a. Revoir les étapes 8a et 8b de la procédure d'installation.
	b. Mauvaise installation de la cuvette sur le plancher.	b. Revoir les étapes 4 à 6 de la procédure d'installation.
L'eau ne s'arrête pas	a. Joint d'étanchéité du clapet fuit ou déformé.	a. Nettoyer les débris de la surface scellante. Remplacer le joint du clapet si nécessaire.
	b. Sable ou débris logé dans le régulateur de débit d'eau.	b. Fermer le robinet d'alimentation. Enlever le capuchon et nettoyer comme indiqué à l'étape 12.

#### Aux États-Unis:

American Standard Brands  
1 Centennial Ave  
Piscataway, New Jersey 08854  
Attention: Directeur du Service à la clientèle  
Les résidents des États-Unis peuvent aussi obtenir des informations à propos de la garantie en composant le numéro sans frais (800) 442-1902  
[www.americanstandard.com](http://www.americanstandard.com)

#### Au Canada:

LIXIL Canada, ULC  
5900 Avebury Rd.  
Mississauga, Ontario  
Canada L5R 3M3  
Sans frais: (800) 387-0369  
[www.americanstandard.ca](http://www.americanstandard.ca)

#### Au Mexique :

American Standard B&K Mexique  
S. de R.L. de C.V.  
Via Morelos n° 330  
Col. Santa Clara  
Ecatepec 55540 Edo. Mexique  
Sans frais: 01-800-839-1200  
[www.americanstandard.com.mx](http://www.americanstandard.com.mx)



# INSTRUCCIONES DE INSTALACIÓN

American Standard

Inodoro de una pieza BOULEVARD® 1.28 gpf/4.8 Lpf  
Inodoro alargado Modelo 2891 Right Height® con asiento

Inodoro de una pieza TROPIC® 1.28 gpf/4.8 Lpf  
Inodoro alargado Modelo 2786 Right Height® con asiento

Inodoro de una pieza TOWN SQUARE® 1.28 gpf/4.8 Lpf  
Inodoro alargado Modelo 2847 Right Height® con asiento

Inodoro de una pieza TOWN SQUARE® S 1.28 gpf/4.8 Lpf  
Inodoro alargado Modelo 2851A Right Height® con asiento

Gracias por elegir American Standard - el parámetro de primera calidad por más de 140 años. Para asegurarse de que el producto esté instalado correctamente, por favor lea estas instrucciones cuidadosamente antes de comenzar. (Ciertas instalaciones pueden requerir ayuda profesional). Asegúrese de que su instalación cumpla con los códigos locales.

**▲ PRECAUCIÓN: EL PRODUCTO ES FRÁGIL. ¡MANÍPÚLELO CON CUIDADO PARA NO ROMPERLO Y EVITAR POSIBLES LESIONES!**

NOTA: es posible que las imágenes no definan con exactitud el contorno de la cerámica y los componentes.

## HERRAMIENTAS Y MATERIALES RECOMENDADOS

Destornillador normal	Llave ajustable	Espátula	Sellador	Nivel de carpintero
Anillo de cera/empaquetadura	Tubería de suministro flexible	Pernos para inodoro	Sierra para metales	Cinta métrica

### 1 RETIRE EL INODORO ANTIGUO

- Cierre la válvula de suministro del inodoro y vacíe el tanque por completo. Seque con una toalla o esponja el agua que quede en el tanque y en la taza.
- Desconecte y retire la línea de suministro.  
NOTA: si va a reemplazar la válvula, ¡corte primero el suministro principal del agua!
- Quite los herrajes de montaje antiguos, saque el inodoro y tape la abertura del desagüe en el piso para evitar que se filtren gases del alcantarillado.
- Retire los pernos para retrete de la brida y limpie restos antiguos de cera, masilla, etc. de la zona de la base.

NOTA: ¡La superficie de montaje debe estar limpia y nivelada antes de instalar el inodoro nuevo!

### 2 DIMENSIONES DE INSTALACIÓN:

NOTA: La distancia desde la pared a la línea central de la brida de retrete debe ser la que se indica a continuación:

Modelo 2891 - BOULEVARD 1.28 gpf/ 4.8 Lpf

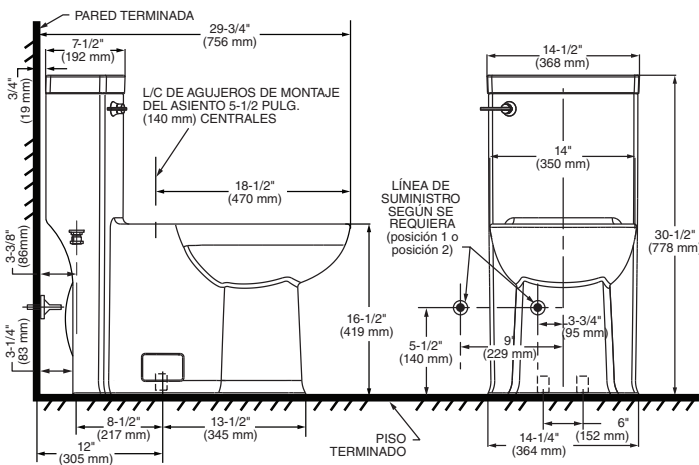

IMPORTANTE: Se requiere suministro de agua en la pared en 3-3/4 pulg. ó 9 pulg. desde la línea central del inodoro (consulte la sección de preparación). La primera posición sugerida es oculto detrás del inodoro. La geometría del inodoro otorga espacio para esta instalación. La segunda posición sugerida es a un costado del inodoro. Entre estas dos posiciones, el espacio para el suministro entre la pared y el inodoro se limita a 3-1/4 pulg. En este caso, revise el suministro y las dimensiones de la manguera.

Modelo 2786 - TROPIC 1.28 gpf/4.8 Lpf

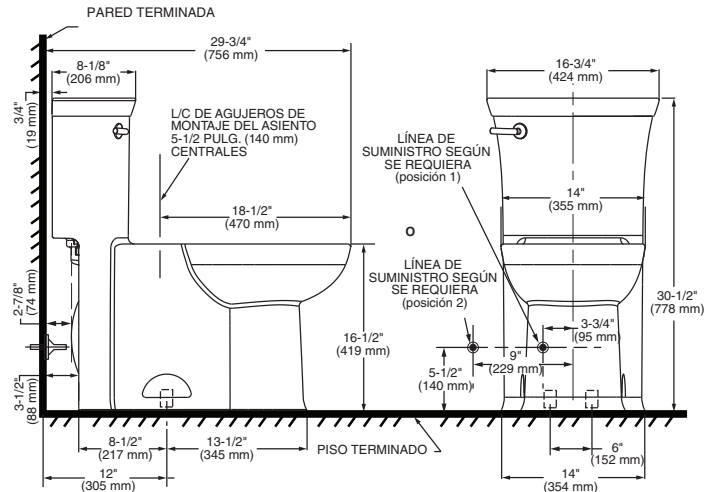

IMPORTANTE: Se requiere suministro de agua en la pared en 3-3/4 pulg. ó 9 pulg. desde la línea central del inodoro (consulte la sección de preparación). La primera posición sugerida es oculto detrás del inodoro. La geometría del inodoro otorga espacio para esta instalación. La segunda posición sugerida es a un costado del inodoro. Entre estas dos posiciones, el espacio para el suministro entre la pared y el inodoro se limita a 3-1/4 pulg. En este caso, revise el suministro y las dimensiones de la manguera.



Los nombres de productos que aparecen en este documento son marcas comerciales de AS America, Inc.  
© AS America, Inc. 2019

7301450-100SP Rev. 3 8/19

GUARDE ESTAS INSTRUCCIONES PARA UN USO FUTURO

## 2a DIMENSIONES DE INSTALACIÓN:

NOTA: La distancia desde la pared a la línea central de la brida de retrete debe ser la que se indica a continuación:

### Modelo 2847 - TOWN SQUARE 1,28 gpf/ 4. 8 Lpf

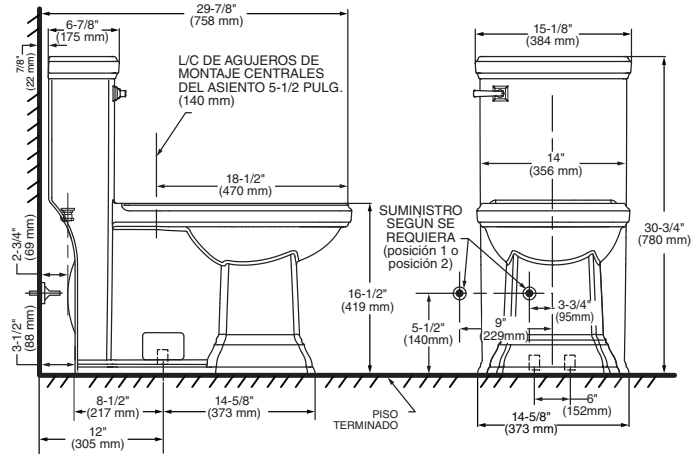

**IMPORTANTE:** Se requiere suministro de agua en la pared en 3-3/4 pulg. ó 9 pulg. desde la línea central del inodoro (consulte la sección de preparación). La primera posición sugerida es oculto detrás del inodoro. La geometría del inodoro otorga espacio para esta instalación. La segunda posición sugerida es a un costado del inodoro. Entre estas dos posiciones, el espacio para el suministro entre la pared y el inodoro se limita a 3-1/4 pulg. En este caso, revise el suministro y las dimensiones de la manguera.

### Modelo 2851A - TOWN SQUARE S 1,28 gpf/ 4. 8 Lpf

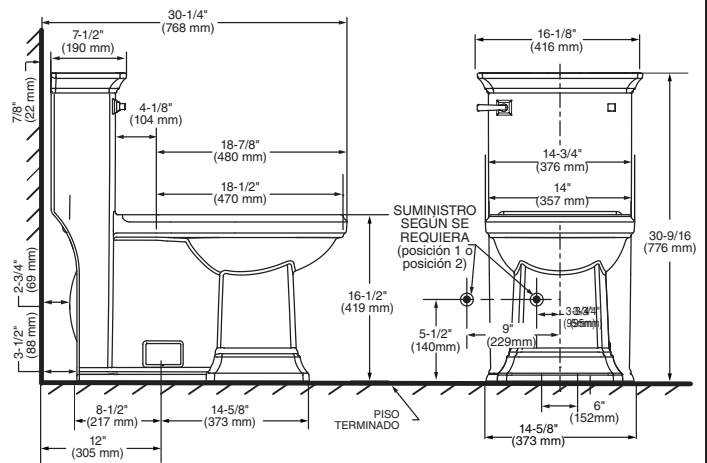

**IMPORTANTE:** Se requiere suministro de agua en la pared en 3-3/4 pulg. ó 9 pulg. desde la línea central del inodoro (consulte la sección de preparación). La primera posición sugerida es oculto detrás del inodoro. La geometría del inodoro otorga espacio para esta instalación. La segunda posición sugerida es a un costado del inodoro. Entre estas dos posiciones, el espacio para el suministro entre la pared y el inodoro se limita a 3-1/4 pulg. En este caso, revise el suministro y las dimensiones de la manguera.

3

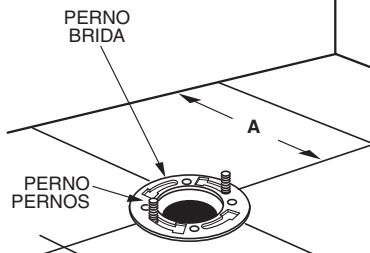

#### INSTALACIÓN DE LOS PERNOS PARA INODORO

Instale los tornillos de anclaje en la ranura de la brida, gírela 90 grados y coloque los tornillos con una separación de 6 pulg. (152 mm) de la pared y en forma paralela a ésta.

4

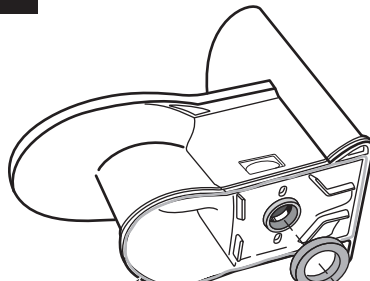

#### SELLADOR ANILLO DE CERA INSTALACIÓN DEL SELLO DE CERA

Invierta el inodoro sobre el piso (en una superficie amortiguada para evitar daños) e instale el anillo de cera en forma pareja alrededor de la brida del desagüe (chapa circular), con el extremo cónico del anillo hacia el inodoro. Aplique una base delgada de sellador alrededor de la base del inodoro.

5

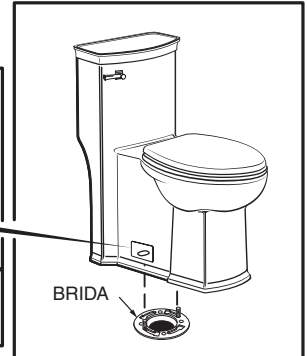
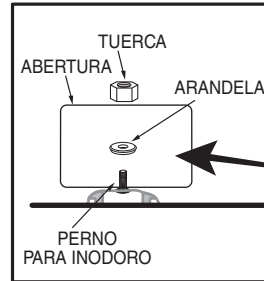

#### COLOCACIÓN DEL INODORO SOBRE LA BRIDA

- Destape la abertura del desagüe del piso e instale el inodoro sobre la brida del retrete, de manera que los pernos pasen por los agujeros de montaje.
- Instale las arandelas de retención y las tuercas sin apretar mucho. El lado de las arandelas que dice "THIS SIDE UP" debe ir hacia arriba.

6

### INSTALACIÓN DEL INODORO

- Coloque el inodoro en escuadra con la pared y, con un movimiento oscilante, presiónelo hacia abajo sobre el anillo de cera y la brida. Apriete las tuercas alternadamente hasta que el inodoro se asiente con firmeza en el piso.

**⚠ PRECAUCIÓN: ¡NO APRIETE DEMASIADO LAS TUERCAS PARA EVITAR DAÑOS EN LA BASE!**

- Instale las cubiertas de los pernos:
  - Asegúrese de que la zona de la cubierta de los pernos en el inodoro esté limpia y seca (vea la figura). Use un paño seco o agua y jabón si es necesario.
  - Tome la cubierta de perno plástica y despegue la película protectora en ambos extremos. La parte adhesiva queda visible y lista para ser colocada en el inodoro (vea la figura).
  - Con cuidado, coloque la cubierta de perno en la zona correspondiente del inodoro (vea la ilustración) y, si todo está alineado, presione la cubierta de perno con firmeza para que quede en su lugar.
  - Si es necesario volver a alinear, puede retirar la cubierta y volver a colocarla alineada.
  - Repita el paso 3 para la segunda cubierta de perno, que se debe colocar en el lado opuesto del inodoro.
  - Después de 24 horas, el adhesivo de la cubierta de perno está completamente fraguado y, de ser necesario, la cubierta se puede retirar o sustituir. La tecnología de doble bloqueo ya está colocada.

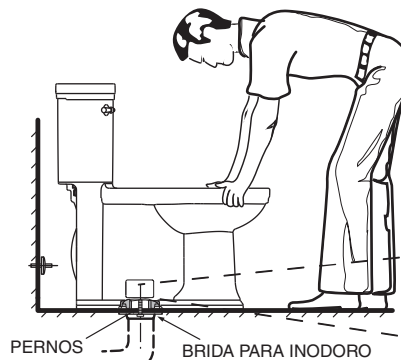

#### CUBIERTA DE PERNO



#### Lado delantero

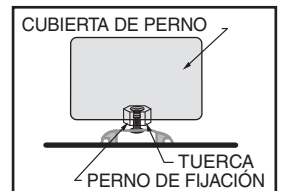

- Alise la capa de sellador alrededor de la base. Quite el exceso de sellador.

## INSTALACIÓN DEL ASIENTO DEL INODORO Instale el asiento del inodoro según las instrucciones del fabricante.

- 8a** Antes de continuar, identifique el tipo de conexión de suministro de agua que utiliza de acuerdo con el diagrama que aparece más adelante y utilice las piezas de montaje adecuadas para volver a conectar el suministro de agua de manera correcta. NO emplee masilla de plomero para sellar estas conexiones.

### TUBO ENSANCHADO DE METAL/COBRE

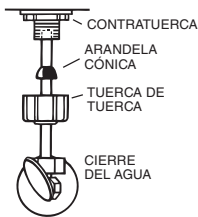

### TUBO METÁLICO EN ESPIRAL

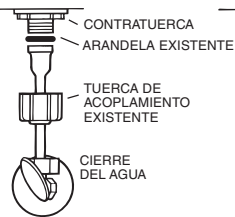

### TUBO METÁLICO EN ESPIRAL

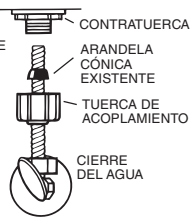

### CONECTOR DE VINILO MALLA

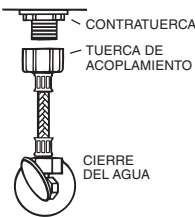

Estas piezas deben utilizarse de la manera que se ilustra para asegurar una conexión estanca. Si se utiliza una tuercas de acoplamiento existente es posible que se produzcan fugas de agua. La tubería de agua debe penetrar al menos 1,25 cm (1/2") en la parte roscada de la válvula (esto no se aplica a las tuberías con brida).

Utilice la tuercas de acoplamiento existente y la arandela existentes.

Utilice la arandela cónica en espiral existente. Es posible que la arandela cónica Fluidmaster no se selle por completo en la línea de suministro de tipo espiral.

Ya están incluidas las arandelas cónicas cautivas. No es necesario utilizar arandelas adicionales.

**PRECAUCIÓN: NO UTILICE ARANDELAS CÓNICAS EN LÍNEAS DE SUMINISTRO DE PLÁSTICO.**

**PRECAUCIÓN: Si la TUERCA DE RETENCIÓN o la TUERCA DE ACOPLAMIENTO se aprietan de manera excesiva, podría producirse una ruptura y el consiguiente anegamiento.**

8b

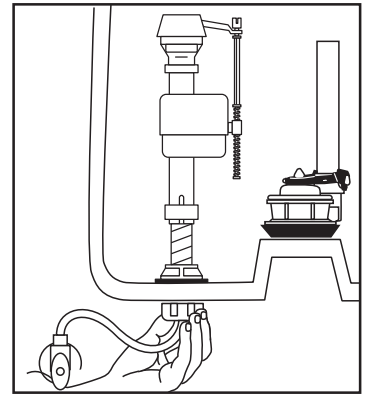

Una vez que las arandelas estén colocadas en su lugar (ver el Paso 8a), apriete la TUERCA DE ACOPLAMIENTO 1/4 de vuelta después de apretar al máximo con la mano. NO APRIETE MÁS DE LO NECESARIO.

9



Diagrama 1

### AJUSTES

- Ajuste el nivel del agua. El nivel del agua se debe ajustar hasta donde marca el tanque, regulando el flotador.

Vea el Paso 10 sobre el método de ajuste del nivel del agua.

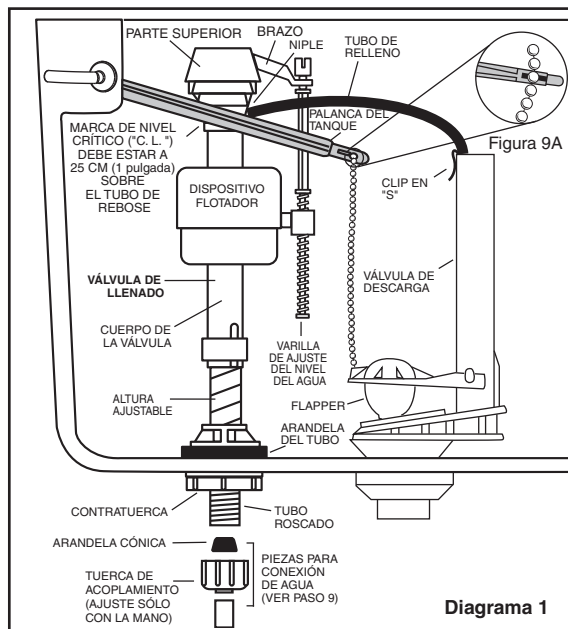
- Si la taza no realiza la descarga, puede ser necesario ajustar la cadena de elevación. Simplemente saque la cadena de cuentas de la pinza de retención (ver Fig. 9A), acorte lo que queda flojo de la cadena y vuelva a insertarla en la varilla de elevación. Asegúrese que la cadena no quede demasiado tirante.

10

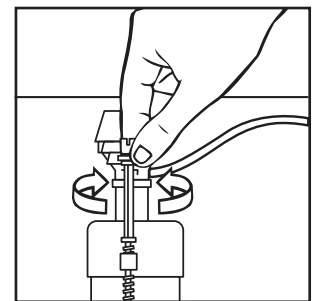

Abra el suministro principal de agua. Sumerja el FLOTADOR bajo el agua por 30 segundos. Ajuste el nivel del agua a la altura deseada girando la PRESILLA DE AJUSTE DEL NIVEL DEL AGUA y deslizando el FLOTADOR hacia arriba y abajo.

11

### CUIDADO Y LIMPIEZA

Para limpiar el inodoro, use agua templada con jabón, enjuague bien con agua limpia y seque con un paño suave. Evite detergentes, desinfectantes o productos de limpieza en latas de aerosol. NUNCA utilice productos de limpieza abrasivos ni esponjas abrasivas en el asiento del inodoro. Algunos cosméticos y productos químicos para baño pueden dañar el acabado del asiento.

- ⚠ ADVERTENCIA:** no use limpiadores dentro del tanque. Los productos que contienen cloro (hipoclorito de calcio) pueden dañar seriamente los accesorios del tanque. Esto puede provocar fugas y daños a la propiedad. **American Standard no será responsable por ningún daño en los accesorios del tanque debido al uso de limpiadores que contienen cloro (hipoclorito de calcio).**

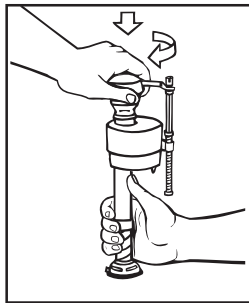
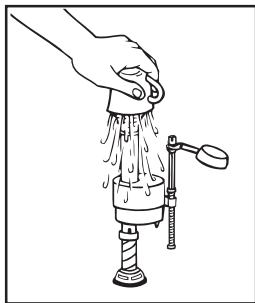
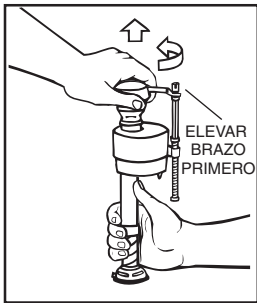

**IMPORTANTE: Elimine siempre la arena y el óxido que pueda haber en el sistema.**

• Asegúrese de cerrar el suministro de agua. Retire la PARTE SUPERIOR de la válvula; para ello levante el brazo y hágalo girar con la parte superior 1/8 de vuelta, haciendo una leve presión sobre la tapa.

• Coloque un recipiente sobre la VÁLVULA abierta para evitar derrames, abra y cierre el suministro de agua varias veces. Deje el paso de agua cerrado.

• Vuelva a colocar la PARTE SUPERIOR encajando los bordes de sujeción y girando 1/8 de vuelta de izquierda a derecha. ASEGÚRESE DE QUE LA PUNTA QUEDE ORIENTADA HACIA LA POSICIÓN DE BLOQUEO. ES POSIBLE QUE LA VÁLVULA NO FUNCIONE SI LA PARTE SUPERIOR NO ESTÁ COMPLETAMENTE GIRADA HACIA LA POSICIÓN DE BLOQUEO.

Use siempre repuestos Fluidmaster de calidad cuando repare los productos Fluidmaster. Fluidmaster no se hace responsable de ningún daño provocado por productos utilizados con válvulas Fluidmaster que no estén fabricados por Fluidmaster, Inc.

## SOLUCIÓN DE PROBLEMAS

**SI LA VÁLVULA DE SUMINISTRO SE CIERRA PERO SIGUE PERDIENDO AGUA POCO A POCO,** repita el Paso 12.

**SI LA VÁLVULA DE SUMINISTRO SE CIERRA Y ABRE CUANDO NO SE USA,** es señal de desperdicio de agua a causa de que:

- El extremo del tubo de carga está introducido en el tubo de rebose, debajo

del nivel de agua del tanque. Fije el tubo de carga al de rebose con el sujetador en "S" suministrado.

- La válvula de descarga tiene una fuga porque está gastada, sucia o la bola o el flapper está mal alineado (reemplace por un nuevo flapper).

**SI LA VÁLVULA DE SUMINISTRO NO FUNCIONA O SE CIERRA, o LA CARGA DEL TANQUE ES LENTA después de que la válvula haya estado en uso durante un tiempo,** es posible que deba utilizar sello de reemplazo Fluidmaster Modelo 242.

Para más información sobre la solución de problemas respecto del inodoro, visite nuestro sitio Web en [www.fluidmaster.com](http://www.fluidmaster.com).

Para obtener información sobre la solución de problemas, comuníquese con:

**Fluidmaster Inc**

30800 Rancho Viejo Road  
San Juan Capistrano, CA 92675  
(949) 728-2000 (800) 631-2011  
[www.fluidmaster.com](http://www.fluidmaster.com)

© 2001 Fluidmaster, Inc.  
© Marca comercial registrada de Fluidmaster, Inc.

## GUÍA PARA SOLUCIONAR PROBLEMAS

PROBLEMA	CAUSA POSIBLE	MEDIDA CORRECTIVA
No hay descarga	a. Válvula de suministro del agua cerrada.	a. Abra la válvula y deje que el tanque se llene de agua.
	b. Línea de suministro bloqueada.	b. Cierre el suministro de agua, desconecte la línea de suministro e inspeccione todas las empaquetaduras y arandelas. Vuelva a ensamblar. Además, vea la sección de mantenimiento de Fluidmaster. (ver el paso 12)
	c. Cadena de válvula de descarga demasiado floja o desconectada.	c. Reajuste el largo de la cadena según sea necesario.
	d. Depósitos de arena o residuos en control del agua.	d. Cierre el suministro de agua. Quite la tapa y limpie de acuerdo con el paso 12.
Descarga deficiente o lenta	a. Nivel del agua de la taza demasiado bajo.	a. Compruebe que el tubo de relleno esté conectado al control de agua e insertado en el tubo de derrame del tanque sin partes enroscadas ni dañadas.
	b. Válvula de suministro del agua parcialmente cerrada.	b. Abra toda la válvula de suministro. Asegúrese de estar usando el tamaño de tubo adecuado.
	c. Sifón y/o tubería de drenaje y/o abertura parcialmente obstruidos.	c. Elimine las obstrucciones. Consulte con un plomero si fuera necesario.
	d. Presión de suministro demasiado baja.	d. La presión del suministro normal debe ser de al menos 20 psi.
	e. Cadena de válvula de descarga demasiado tensa y deja abierta la descarga.	e. Reajuste el largo de la cadena según se requiera. Revise el paso 9A.
Fugas del inodoro	a. Conexión de línea de suministro defectuosa.	a. Revise los pasos 8a y 8b del procedimiento de instalación.
	b. Conexión de taza al tanque/piso defectuosa.	b. Revise los pasos 4 al 6 del procedimiento de instalación.
El inodoro no corta el agua	a. Junta de válvula de descargar con fuga o deformada.	a. Elimine la suciedad de la superficie de sellado. Sustituya la junta de la válvula de descarga si es necesario.
	b. Depósitos de arena o residuos en control del agua.	b. Cierre el suministro de agua. Quite la tapa y limpie de acuerdo con el paso 12.

### En los Estados Unidos:

American Standard Brands  
1 Centennial Ave  
Piscataway, New Jersey 08854  
Atención: Director de Servicio al Cliente  
Para los residentes en los Estados Unidos, la información de la garantía puede obtenerse también llamando al siguiente número sin cargo: (800) 442-1902  
[www.americanstandard.com](http://www.americanstandard.com)

### En Canadá:

LIXIL Canada, ULC  
5900 Avebury Rd.  
Mississauga, Ontario  
Canadá L5R 3M3  
Número sin cargo: (800) 387-0369  
[www.americanstandard.ca](http://www.americanstandard.ca)

### En México:

American Standard B&K México  
S. de R. L. de C.V.  
Vía Morelos #330  
Col. Santa Clara  
Ecatepec 55540 Edo. México  
Número sin cargo: 01-800-839-1200  
[www.americanstandard.com.mx](http://www.americanstandard.com.mx)