



Required tools Herramientas necesarias	Parts in the box Piezas en la caja			
Additional tools (if needed) Herramientas adicionales (si es necesario) wood block bloque de madera	Latch Pestillo A B Not required for all applications No se requiere para todas las aplicaciones	Screws Tornillos C D E	Keys Llaves K Allen wrench Llave Allen L	Strike Placa F SmartKey tool Herramienta SmartKey G
	Levers Palancas H J	Optional Square Rose Rose cuadrada opcional Optional Square Rose		

1 Prepare door and check dimensions Prepare la puerta y revise las dimensiones

If drilling a new door, use the supplied template and the complete door drilling instructions available at kwikset.com/doorprep

Si va a perforar una puerta nueva, utilice la plantilla suministrada y las instrucciones completas para la perforación de la puerta disponibles en kwikset.com/doorprep

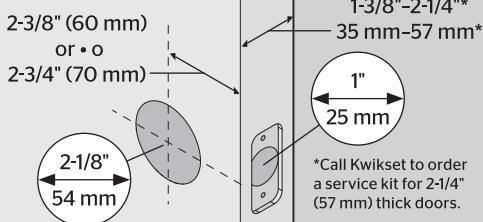

*Call Kwikset to order a service kit for 2-1/4\" (57 mm) thick doors.

*Llame a Kwikset para ordenar un kit de servicio para puertas gruesas con un espesor de entre 57 mm (2-1/4\").

2 Adjust the backset of the latch (if needed) Ajuste la distancia al centro del pestillo (si es necesario)

A Hold the latch in front of the door hole, with the latch face flush against the door edge.

Sostenga el pestillo en frente del orificio de la puerta, con la cara del pestillo al ras con el borde de la puerta.



B If the latch holes are centered in the door hole, no adjustment is required. Proceed to step 3. If the latch holes are NOT centered, adjust latch. See "Latch Adjustment" (step 2C).

Si los orificios del pestillo están centrados con el orificio de la puerta, no se requiere ajustarlo. Vaya al paso 3. Si los orificios del pestillo NO están centrados, ajuste el pestillo. Consulte "Ajuste del pestillo" (el paso 2C).

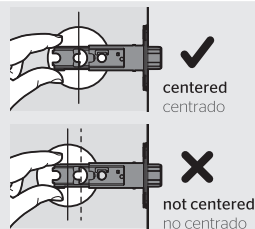

C Latch Adjustment (only if needed)
Ajuste del pestillo (si es necesario)

Move the pin to extend the latch.

Mueva el pasador para extender el pestillo.

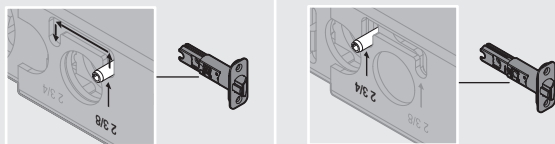

3 Install latch Instale el pestillo

Door edge chiseled
La puerta con el borde cincelado

or
o

Door edge NOT chiseled
La puerta sin el borde cincelado

⚠ slant of latch bolt faces door frame
la inclinación del perno queda enfrentada al marco de la puerta

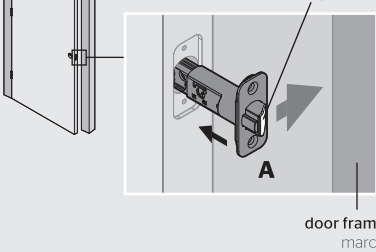

door frame
marco

Remove plates.
Remueva las placas.



Install drive-in collar.
Instale el aro de empuje.



⚠ slant of latch bolt faces door frame
la inclinación del perno queda enfrentada al marco de la puerta

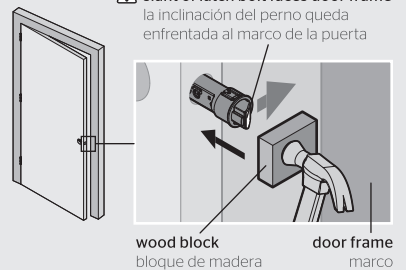

wood block
bloque de madera

door frame
marco

Instructions continue on reverse
Las instrucciones continúan en el reverso de la hoja

Drilling Template Plantilla de perforación

Template is only needed if a new hole must be drilled in the door.
La plantilla solo se necesita en caso de que deba perforarse un nuevo orificio en la puerta.

Edge of the door
Borde de la puerta

Face of the door
Frente de la puerta

Fold
Doble

Centerline
Línea central

2-3/8" (60 mm)

2-3/4" (70 mm)

Backset • Distancia al centro

2-1/4" (57 mm)
1-3/4" (44 mm)
1-3/8" (35 mm)

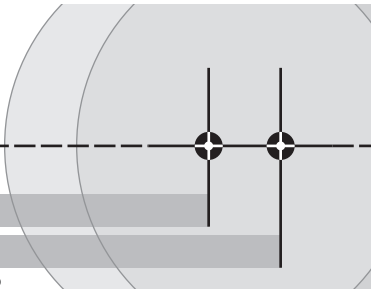

4 Remove interior lever Retire la palanca interior

Loosen the pre-installed set screw to remove lever. Do not remove set screw.

Afloje el tornillo de fijación preinstalado para remover la palanca. No retire el tornillo de fijación.

counter-clockwise
sentido antihorario

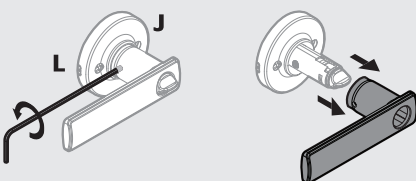

5 Install levers Instale las palancas

A Press latch bolt to install exterior lever.

Presione el perno de retención para instalar la palanca exterior.



exterior
exterior

H

OK if flipped
Correcto en caso de estar volteado

B Install interior lever base.

Instale la base de palanca interior.

Align round edges.
Alinee los bordes redondos.

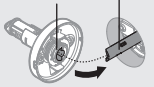

C If lever base won't sit flush, rotate turnbutton to align.

Si la base de palanca aún no quedará al ras, gire el botón para alinear.



D Tip: Pull lever slightly away from door to see where screws insert.

Consejo: Tire la palanca de la puerta un poco para ver donde se insertan los tornillos.

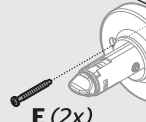

E (2x)

E Push up on lever base while tightening screws to keep latch horizontal and centered.

Empuje hacia arriba la base de palanca mientras ajusta los tornillos para mantener el pestillo en forma horizontal y centrada.

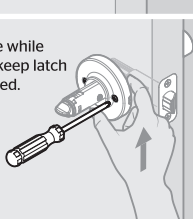

F Install interior lever and tighten pre-installed set screw.

Instale la palanca exterior y ajuste el tornillo de fijación preinstalado.

clockwise
sentido horario

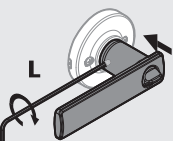

G Find your lever style in the chart and determine if your levers are oriented correctly. If your lever is not included in this chart, please skip this step.

Encuentre su estilo de palanca en el gráfico y determine si sus palancas están orientadas correctamente. Si su palanca no está incluida en este cuadro, omita este paso.

correct correcto	incorrect incorrecto

If oriented incorrectly, remove both levers and install them on opposite sides of the door.

Si se orientan de forma incorrecta, retire las dos palancas y colóquelas en los lados opuestos de la puerta.

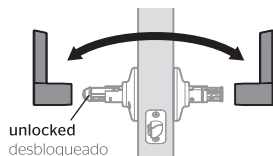

unlocked
desbloqueado

6 Install strike on door frame Instale la placa en el marco de la puerta

A

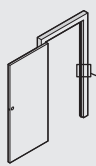

D (2x)

F

B Close door, test latch operation and make adjustments as needed:

Cierre la puerta, pruebe el funcionamiento del pestillo y realice los ajustes necesarios:

If small bolt of latch enters strike hole, reposition strike.

Si el perno pequeño del pestillo entra al orificio de la placa, repositone la placa.

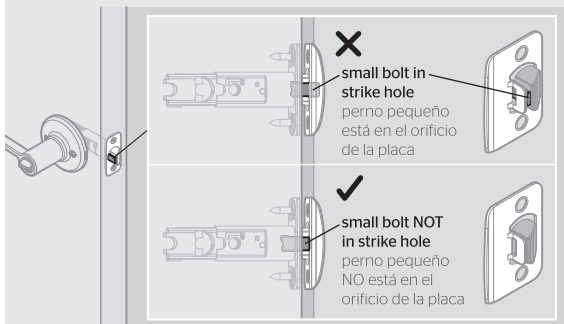

✗ small bolt in strike hole
perno pequeño está en el orificio de la placa

✓ small bolt NOT in strike hole
perno pequeño NO está en el orificio de la placa

If latch is loose in the strike, adjust the strike tab so it grips the latch bolt better when the door is closed.

Si el pestillo queda suelto en la cerradura tipo hembra, ajuste la lengüeta de la cerradura tipo hembra para que sujete mejor el perno de retención cuando la puerta se encuentre cerrada.

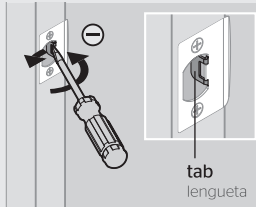

tab
lengüeta

Register your product at www.kwikset.com/productregistration
Rate your product at www.kwikset.com/reviews

Registre su producto en www.kwikset.com/productregistration
Clasifique su producto en www.kwikset.com/reviews

⚠ WARNING: This Manufacturer advises that no lock can provide complete security by itself. This lock may be defeated by forcible or technical means, or evaded by entry elsewhere on the property. No lock can substitute for caution, awareness of your environment, and common sense. Builder's hardware is available in multiple performance grades to suit the application. In order to enhance security and reduce risk, you should consult a qualified locksmith or other security professional.

⚠ ADVERTENCIA: Este Fabricante hace saber que no hay cerrojos que puedan proporcionar completa seguridad por sí mismos. Puede hacerse que falle este cerrojo forzándolo o utilizando medios técnicos, o puede evadirse entrando por otra parte de la propiedad. No hay cerrojos que puedan hacer de sustitutos para la precaución, el estar al tanto del entorno, y el sentido común. Pueden obtenerse piezas de ferretería de constructor con diversos grados de rendimiento para ajustarse a la aplicación. Para realizar la seguridad y reducir los riesgos, debe consultar con un cerrajero capacitado u otro profesional de seguridad.