

INSTRUCTIONS FOR FLUSH VALVE GASKETS

1. Turn off water to toilet.
2. Disconnect flush chain (A) from tank lever.
3. Remove retainer cap (B) by turning counter-clockwise.
4. Lift off canister body. (C)
5. Remove old seal. (D)
6. Replace seal with new part.
7. Reverse steps to reassemble.
8. Check for leaks.

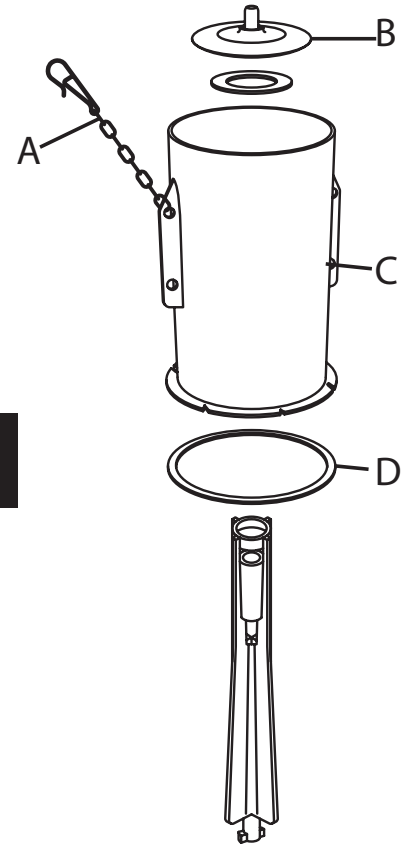

INSTRUCCIONES PARA EMPAQUETADURA PARA LAS VÁLVULAS DE DESCARGA

1. Corte el agua hacia el inodoro.
2. Desconecte la cadena de descarga (A) de la palanca del tanque.
3. Retire la tapa del retenedor (B) girándola hacia la izquierda.
4. Levante el cuerpo del bidón. (C)
5. Retire el sello viejo (D)
6. Reemplace con un sello nuevo.
7. Para volver a ensamblar invierta los pasos.
8. Revise si hay fugas.