

Smart Thermostat Enhanced



WELCOME!
If you have questions, we have answers. Visit ecobee.com/support for tutorials, how-to videos and FAQs. Technical support is also available by email or by phone:

support@ecobee.com
1-866-518-6740

COMPATIBLE SYSTEMS
Smart Thermostat Enhanced works with most centralized residential heating and cooling systems.

Heating: Up to 2 stages
Cooling: Up to 2 stages
Heat pumps: Air, Water, and Geothermal with up to 2 stages, and single stage AUX heat.
Accessories: Dehumidifier, humidifier, or ventilation device. Some accessory installations may require an additional relay.
Fan coil units: 2- and 4-Pipe with up to 3 fan speeds. Pipe sensors not supported.
Packaged Terminal Air Conditioners (PTAC): Up to 3 fan speeds

TERMINAL DESCRIPTIONS

- R** 24VAC transformer
- C** 24VAC common
- G** Fan
- Y1** 1st stage of conventional A/C or heat pump compressor
- Y2** 2nd stage of conventional A/C or heat pump compressor, or 2nd fan speed
- W1** 1st stage of conventional heat, or heat pump AUX heat
- W2/OB** 2nd stage of conventional heat, or heat pump reversing valve
- PEK+** Power Extender Kit (PEK), which extends a C-wire when a physical wire is not available. PEK sold separately for Pro Builder models. Alternatively, PEK+ can support a 1-wire HVAC accessory, or 3rd fan speed.

IMPORTANT – TURN OFF POWER
Power off the HVAC system with the master switch or circuit breaker box.

WARNING! ecobee Smart Thermostat Enhanced is designed for 24VAC with a 2A maximum current. Do not connect it to line (high) voltage or millivolt systems.

CONVENTIONAL HEATING AND COOLING (UP TO 2 STAGES EACH)

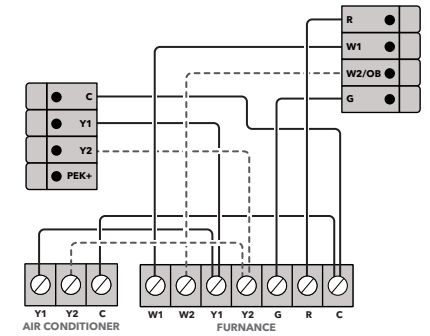

Stage 2 heat and cool, if applicable

CONVENTIONAL HEATING AND COOLING (WITH PEK)

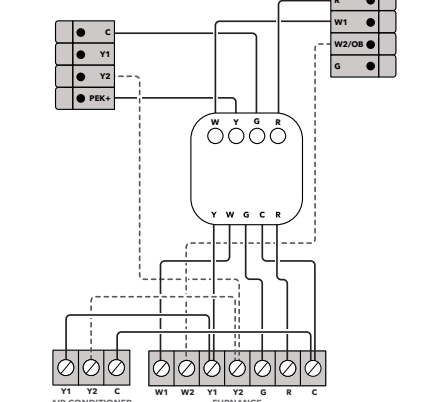

NOTES:
1. When using a PEK with a heat pump system, the O/B terminal is wired directly to the thermostat.
2. The PEK is not compatible with dual transformer or fan coil units.

HEAT PUMP (AIR OR GEOTHERMAL) WITH AUXILIARY HEAT

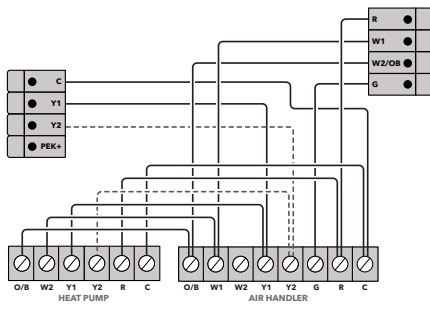

Stage 2 compressor, if applicable

NOTE: Heat pumps use an internet-based weather feed and do not require outdoor temp sensor and/or a dual-fuel kit.

PACKAGED TERMINAL AIR CONDITIONER (PTAC) WITH MULTISPEED FAN

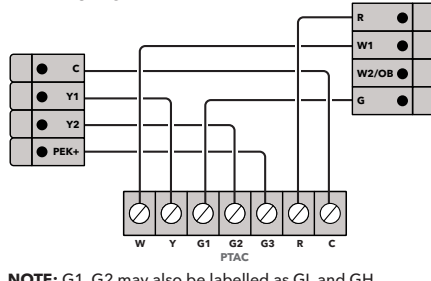

NOTE: G1, G2 may also be labeled as GL and GH

1-WIRE ACCESSORY

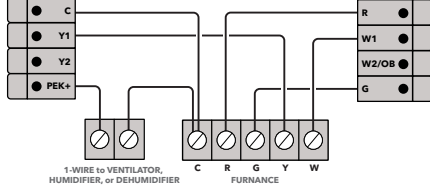

NOTES:
1. Self-powered accessories require an additional 24VAC relay controlled by the PEK+ terminal.
2. The PEK+ terminal can be used with either the PEK or a 1-wire accessory, but not both.
3. ecobee Smart Thermostat Premium has dedicated terminals for both 1- and 2-wire accessory control.

2-PIPE FAN COIL UNIT WITH AUX HEAT (PIPE SENSORS NOT SUPPORTED)

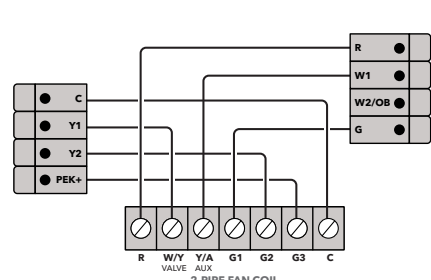

BOILER OR RADIANT SYSTEM

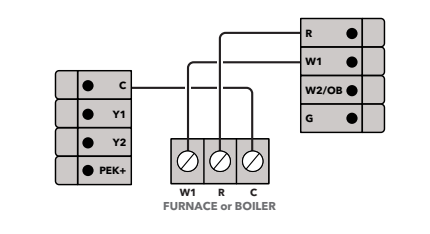

4 PIPE FAN COIL UNIT

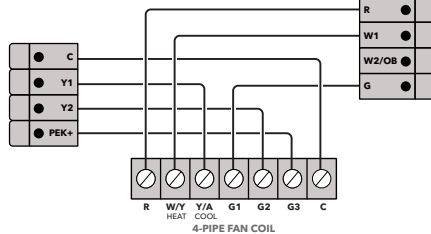

Installation Settings

Menu > Settings > Installation Settings > Thresholds

SETTING NAME	DESCRIPTION	DEFAULT
Conventional & Heatpump Systems		
Auto Heat/Cool	In Auto mode, the thermostat will engage both your heating and cooling as necessary.	Enabled
Heat/Cool Min Delta	The minimum temperature difference between the desired Heat and Cool set points in Auto mode.	5F
Configure Staging	Configure staging Manually, to select and customize values such as dissipation time, temperature deltas, and runtimes for both your heating and cooling equipment.	Automatic
Compressor Min Cycle Off Time	The amount of time the compressor remains off between cycles.	300 seconds
Compressor Min Outdoor Temperature	The AC or Heatpump compressor will not run below this outdoor temperature.	AC - 35F / Heatpump - User defined
AC Overcool Max	Will allow the air conditioner to overcool (above Cool set point) by this value to help decrease humidity.	Disabled
Heat Min On Time	The minimum amount of time the furnace/boiler will stay on during a call for heat.	5 minutes
Compressor Min On Time	The minimum amount of time the compressor will stay on.	5 minutes
Temperature Correction	If the thermostat sensor reading is incorrect, a correction may be applied to achieve an accurate reading.	+0F
Humidity Correction	If the thermostat sensor reading is incorrect, a correction may be applied to achieve an accurate reading.	+0%
Thermal Protect	The minimum temperature reading difference between sensors that will trigger the algorithm to ignore the inaccurate sensor reading.	Disabled
Installer Code	When enabled, this restricts access to Installation Settings (Code 3262 permits access)	Disabled
Heatpump only Systems		
Aux Savings Optimization	This setting simplifies Heatpump to Aux Heating staging based on Savings vs. Comfort. The higher the temperature setting will sacrifice comfort for savings.	2F
Aux Heat Max Outdoor Temperature	The Auxiliary Heat will not run above this outdoor temperature.	35F
Aux Min On Time	The minimum amount of time your auxiliary heat will stay on during a call for aux heat.	5 minutes
Compressor To Aux Temperature Delta	The minimum number of degrees from the current temperature vs. set point before engaging the auxiliary heat.	Auto
Aux Reverse to Aux Runtime	The minimum number of minutes the Heatpump compressor will run before switching to auxiliary heat.	Auto
Aux Reverse Staging	When enabled, aux heat will be engaged if the current temperature is greater than the value designated in the Compressor to Aux Temperature Delta setting.	Off
*Manual Setting Options		
Heat Differential Temperature	The minimum temperature differential before engaging heating.	0.5F
Heat Dissipation Time	The amount of time the fan will continue to run once the heating cycle is completed.	Auto
Cool Differential Temperature	The minimum temperature differential before engaging cooling.	Auto
Cool Dissipation Time	The amount of time the fan will continue to run once the cooling cycle is completed.	Auto
Compressor Reverse Staging	When enabled, second stage compressor will be engaged if the current temperature is greater than the value designated in the Compressor Stage 2 Temperature Delta setting.	Off
Compressor Stage 2 Temperature Delta	The minimum number of degrees from the current temperature vs. set point before engaging the second stage of the compressor.	Auto
Compressor Stage 1 Max Runtime	The maximum number of minutes running stage 1 before engaging the second stage of the compressor.	Auto
Heat Reverse Staging	When enabled, second stage heat will be engaged if the current temperature is greater than the value designated in the Heat Stage 2 Temp Delta setting.	Off
Heat Stage 2 Temp Delta	The minimum number of degrees from desired setpoint before engaging the 2nd stage of heat.	Auto
Heat Stage 1 Max Runtime	The maximum number of minutes running stage 1 before engaging the second stage heating.	Auto

ACCESSORY SETTINGS

Menu > Settings > Installation Settings > Equipment

SETTING NAME	DESCRIPTION	DEFAULT
Humidifier		
Evaporative or Steam	An 'Evaporative' humidifier will operate with a heating cycle where an 'Steam' humidifier can operate with/without a heating cycle.	User defined
Min Runtime Delta	The humidifier will run beyond the desired humidity setpoint by the selected amount	5%
Window Efficiency	The Frost Control setting uses the efficiency rating to determine the desired humidity within the range of 15 to 50%.	2
Dehumidifier		
Dehumidify with Fan	When enabled, this will activate the furnace/air-handler fan during a call for Dehumidification.	Yes
Min Runtime Delta	The dehumidifier will run beyond the desired humidity setpoint by the selected amount	5%
Dehumidify in Heat Mode	Will permit the Dehumidifier to operate independent of a heating cycle.	No
Dehumidifier Active	This setting is dependent whether the HVAC system or Dehumidifier requires it to be open or closed while active.	User defined
Ventilator		
Pre-Occupancy Purge	Enable to run ventilator for 1 hour prior to expected occupancy	Disabled
Free Cooling Max Outdoor Temperature	Free Cooling will not run when the outdoor temperature is above this point	72F
Free Cooling Max Outdoor Temperature	Maximum Outdoor Humidity to permit Free Cooling to run	Disabled
Indoor/Outdoor Temperature Delta	Permit Free Cooling if Indoor Temp vs. Outdoor Temp is greater than Temperature Delta	2F
Max Desired Temperature Delta	Maximum delta between current and desired temperature to engage Free Cooling	Disabled
Pre-Occupancy Purge	Enable to run ventilator for 1 hour prior to expected occupancy	Disabled

REMINDERS & ALERTS SETTINGS

Menu > Reminders and Alerts > Preferences

SETTING NAME	DESCRIPTION	DEFAULT
HVAC Maintenance		
HVAC Maintenance	Maintenance interval for the heating & cooling systems.	Enabled, 6 months
Furnace Filter	The frequency of filter reminders based on months or runtime hours.	Enabled, 3 months
UV Lamp	The frequency when maintenance is needed based on months or runtime hours.	Disabled
Low Temp Alert	When indoor temperature meets/exceeds this setting an alert will be generated.	Enabled, 50F
High Temp Alert	When indoor temperature meets/exceeds this setting an alert will be generated.	Enabled, 92F
Aux Outdoor Temp Alert	An alert will be generated when Aux Heat is used at this value or above.	Disabled
Aux Heat Runtime Alert	An alert will be generated when Aux Heat meets/exceeds this runtime value in a 24hr period.	Disabled
Low Humidity Alert	An alert will be generated if humidity falls below this value.	Disabled
High Humidity Alert	An alert will be generated if humidity rises above this value.	Disabled
Display Alerts on Thermostat	When enabled, Alerts will also appear on the thermostat display.	Disabled
Enable Heating/Cooling Alerts	An alert will be generated indicating that the system has failed to heat or cool the indoor location.	Enabled

Thermostat intelligent amélioré

BIENVENUE!
Vous avez des questions, nous avons les réponses. Visitez ecobee.com/support pour les tutoriels, les vidéos d'installation et la FAQ. Une assistance technique est également offerte par courriel ou par téléphone :

support@ecobee.com
1-866-518-6740

SYSTÈMES COMPATIBLES
Le thermostat intelligent amélioré fonctionne avec la plupart des systèmes de chauffage et de climatisation résidentiels.

Chauffage : jusqu'à deux phases
Climatisation : jusqu'à deux phases
Thermopompes : à air, à eau et géothermique jusqu'à deux phases, avec chauffage d'appoint à 1 phase.
Accessoires : déshumidificateur, humidificateur ou dispositif de ventilation. Certaines installations peuvent nécessiter un relai supplémentaire.
Serpentins de ventilateur : à 2 ou 4 tuyaux jusqu'à 3 vitesses de ventilation. Capteurs non fournis.
Climatiseurs terminaux autonomes (PTAC) : jusqu'à 3 vitesses de ventilation

DESCRIPTION DES BORNES

- R** Transformateur 24 VCA
- C** Câble commun 24 VCA
- G** Ventilateur
- Y1** Phase 1 du système de climatisation classique ou du compresseur de la thermopompe
- Y2** Phase 2 du système de climatisation classique ou du compresseur de la thermopompe
- W1** Phase 1 du système de chauffage classique ou de chauffage d'appoint avec thermopompe
- W2/OB** Phase 2 du système de chauffage classique ou du robinet inverseur pour thermopompe
- PEK+** Bloc d'alimentation (PEK), qui prolonge le câble C si aucun câble physique n'est offert. PEK est vendu séparément pour les modèles Pro Builder. PEK+ peut également prendre en charge un accessoire CVC à un câble ou la 3e vitesse d'un ventilateur.

IMPORTANT – ÉTEINDRE L'ALIMENTATION ÉLECTRIQUE
Éteignez le système CVC à l'interrupteur principal ou la boîte du disjoncteur.

AVERTISSEMENT ! Le thermostat intelligent amélioré ecobee est conçu pour une tension de 24 VCA avec un courant maximal de 2 A. Ne le reliez pas à une tension secteur (haute tension) ou à des systèmes à millivolt.

SYSTÈME DE CHAUFFAGE ET DE CLIMATISATION CLASSIQUE (JUSQU'À 2 PHASES CHACUN)

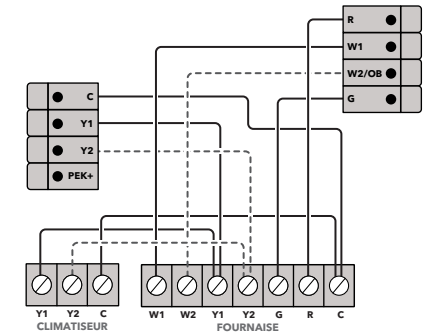

Phase 2 chauffage et climatisation (le cas échéant)

SYSTÈME DE CHAUFFAGE ET DE CLIMATISATION CLASSIQUE (AVEC PEK)

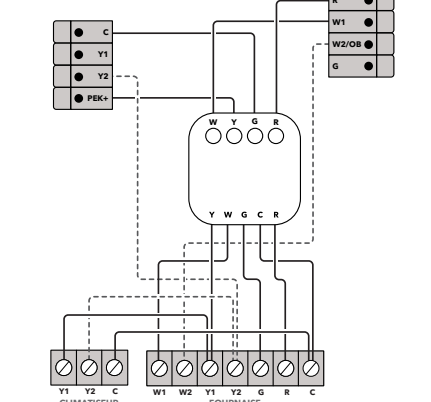

NOTES :
1. Lorsqu'un PEK est utilisé avec un système de thermopompe, la borne O/B est reliée directement au thermostat.
2. Le PEK n'est pas compatible avec les transformateurs mixtes ou les serpentins de ventilateur.

THERMOPOMPE (À AIR OU GÉOTHERMIQUE) AVEC CHAUFFAGE D'APPOINT

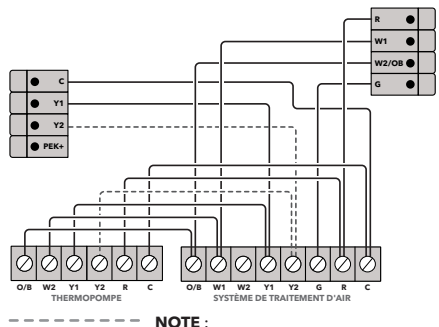

Compresseur à 2 phases (le cas échéant)

NOTE : Les thermopompes utilisent une liaison par Internet pour les prévisions météo et ne requièrent aucun capteur de température extérieure et/ou une trousse bicarburant.

CLIMATISEUR TERMINAL AUTONOME (PTAC) AVEC VENTILATEUR MULTIVITESSES

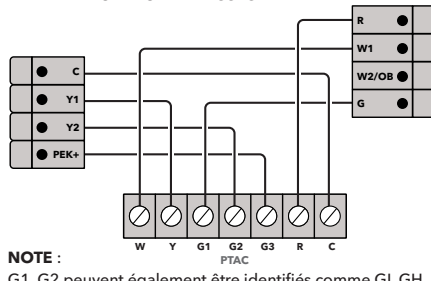

NOTE : G1, G2 peuvent également être identifiés comme GL GH

ACCESSOIRE 1 CÂBLE

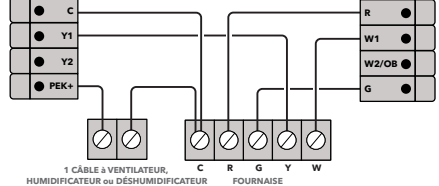

NOTES :
1. Les accessoires autonomes nécessitent un relai 24 VCA supplémentaire contrôlé par la borne PEK+.
2. La borne PEK+ du thermostat intelligent amélioré peut être utilisée tant par le PEK que par l'accessoire 1 câble, mais pas par les deux.
3. Le thermostat intelligent Premium ecobee est doté de bornes dédiées pour la commande d'accessoires à un ou deux câbles.

SERPENTIN DE VENTILATEUR À 2 TUYAUX AVEC CHAUFFAGE D'APPOINT (CAPTEURS NON FOURNIS)

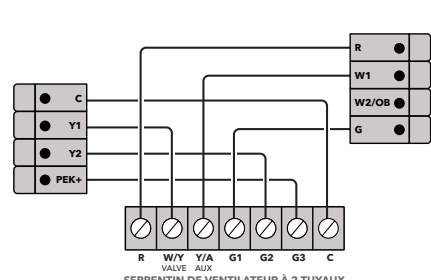

CHAUDIÈRE ET SYSTÈME DE CHAUFFAGE PAR RAYONNEMENT

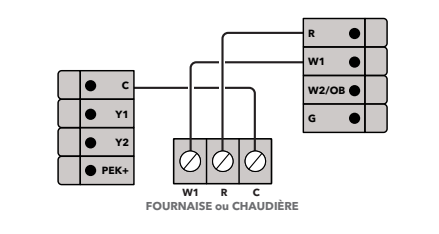

SERPENTIN DE VENTILATEUR À 4 TUYAUX

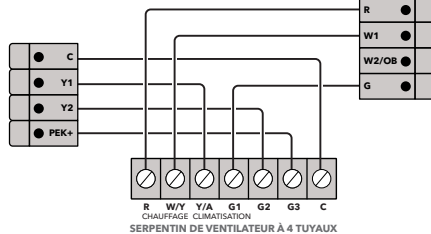

Paramètres d'installation

Menu > Paramètres > Paramètres d'installation > Seuils

NOM DU PARAMÈTRE	DESCRIPTION	VALEUR PAR DÉFAUT
PARAMÈTRES DES SEUILS		
Systèmes classiques et thermopompes		
Chauffage/climatisation automatique	En mode Auto, le thermostat active le chauffage ou la climatisation selon les besoins.	Activé
Delta minimal de chauffage/climatisation	La différence de température minimale entre la température désirée et la valeur définie de chauffage et climatisation en mode Auto.	15°C / 5°F
Programmation des phases	Programmation manuelle des phases, pour sélectionner et personnaliser des valeurs comme le temps de dissipation, les deltas de température et les durées de fonctionnement de vos équipements de chauffage et de climatisation. (voir *options de réglage manuel)	Automatique
Durée minimale d'arrêt du compresseur	La durée d'arrêt du compresseur entre les cycles.	300 secondes
Température extérieure minimale du compresseur	Le compresseur de climatisation ou de thermopompe ne se mettra pas en marche sous cette température extérieure.	Climatisation - 27°C / -35°F / Thermopompe - défini par l'utilisateur
Refroidissement maximal du climatiseur	Permet au climatiseur de se refroidir (au-dessus de la valeur définie de refroidissement) à ce niveau pour aider à réduire l'humidité.	Désactivé
Durée d'activation minimale du chauffage	La durée minimale pendant laquelle la fournaise/chaudière restera en marche pendant un appel de chaleur.	5 minutes
Durée d'activation minimale du compresseur	La durée minimale pendant laquelle le compresseur restera en marche.	5 minutes
Correction de la température	Si le relevé du capteur de thermostat est incorrect, une correction peut être appliquée pour obtenir un relevé précis.	-18°C / +0°F
Correction de l'humidité	Si le relevé du capteur de thermostat est incorrect, une correction peut être appliquée pour obtenir un relevé précis.	+0%
Protection thermique	La différence minimale de relevé de température entre les capteurs qui déclenchera l'algorithme pour ignorer le relevé inexact du capteur.	Désactivé
Code de l'installateur	Lorsque ce paramètre est activé, l'accès aux menus des paramètres d'installation est autorisée lors de la saisie du code 3262.	Désactivé
Systèmes de thermopompe seulement		
Optimisation des économies du système d'appoint	Ce paramètre simplifie le passage de la thermopompe vers le chauffage d'appoint en fonction des économies réalisées par rapport au confort. Un réglage de température plus élevé favorisera les économies au détriment du confort.	16,5°C / 2°F
Température extérieure maximale du chauffage d'appoint	Le chauffage d'appoint ne se mettra pas en marche si la température extérieure est supérieure à la valeur définie.	1,5°C / 35°F
Durée d'activation minimale du système d'appoint	La durée minimale pendant laquelle le chauffage d'appoint restera en marche pendant un appel de chaleur d'appoint.	5 minutes
Delta de température entre le compresseur et le système d'appoint	Le nombre minimum de degrés entre la température actuelle et la valeur définie avant le démarrage du chauffage d'appoint.	Auto
Temps de fonctionnement du compresseur avant système d'appoint	Le nombre minimum de minutes de fonctionnement du compresseur de thermopompe avant de passer au chauffage d'appoint.	Auto
Phase d'inversion du système d'appoint	Lorsque le paramètre est activé, le chauffage d'appoint diminuera si la température actuelle est supérieure à la valeur définie dans le paramètre Delta de température entre le compresseur et le système d'appoint.	Désactivé
*options de réglage manuel		
Écart de température du chauffage	L'écart de température minimum avant le démarrage du chauffage.	-17,5°C / 0,5°F
Temps de dissipation de la chaleur	La durée pendant laquelle le ventilateur restera en marche une fois le cycle de chauffage terminé.	Auto
Écart de température de la climatisation	L'écart de température minimum avant le démarrage de la climatisation.	Auto
Temps de dissipation du refroidissement	La durée pendant laquelle le ventilateur continuera à fonctionner une fois le cycle de refroidissement terminé.	Auto
Phase d'inversion du compresseur	Lorsque le paramètre est activé, la deuxième phase du compresseur diminuera si la température actuelle est supérieure à la valeur définie dans le paramètre Delta de température de la deuxième phase du compresseur.	Désactivé
Delta de température de la phase 2 du compresseur	Le nombre minimum de degrés entre la température actuelle et la valeur définie avant le démarrage de la deuxième phase du compresseur.	Auto
Durée maximale de la phase 1 du compresseur	Le nombre maximum de minutes de fonctionnement de la phase 1 avant le démarrage de la deuxième phase du compresseur.	Auto
Phase d'inversion du chauffage	Lorsque le paramètre est activé, la deuxième phase du chauffage diminuera si la température actuelle est supérieure à la valeur définie dans le paramètre Delta de température de la deuxième phase du chauffage.	Désactivé
Delta de température de la phase 2 du chauffage	Le nombre minimum de degrés depuis la valeur définie avant le démarrage de la deuxième phase du chauffage.	Auto
Durée maximale de la phase 1 du chauffage	Le nombre maximum de minutes de fonctionnement de la phase 1 avant le démarrage de la deuxième phase du chauffage.	Auto

PARAMÈTRES DES ACCESSOIRES

Menu > Paramètres > Paramètres d'installation > Équipement

NOM DU PARAMÈTRE	DESCRIPTION	VALEUR PAR DÉFAUT
Humidificateur		
Évaporation ou condensation	L'humidificateur à évaporation fonctionne avec un cycle de chauffage, tandis que l'humidificateur à vapeur peut fonctionner avec ou sans cycle de chauffage.	Défini par l'utilisateur
Delta minimum de fonctionnement	L'humidificateur se mettra en marche pour la valeur définie au-delà de la valeur d'humidité désirée.	5%
Efficacité des fenêtres	Le paramètre du contrôle du gel utilise l'indice de rendement pour déterminer l'humidité désirée dans une plage de 15 à 50 %.	2
Déshumidificateur		
Déshumidificateur avec ventilation	Lorsque ce paramètre est activé, la ventilation de la fournaise ou du système de traitement d'air de met en marche pendant un appel de déshumidification.	Oui
Delta minimum de fonctionnement	Le déshumidificateur fonctionnera pour la valeur définie au-delà de la valeur d'humidité désirée.	5%
Déshumidificateur en mode chauffage	Permet au déshumidificateur de fonctionner de façon autonome du cycle de chauffage.	Non
Déshumidificateur activé	Ce paramètre dépend de l'exigence que le système CVC ou le déshumidificateur soit ouvert ou fermé lorsqu'il est activé.	Défini par l'utilisateur
Ventilateur		
Aération préalable à la présence	Active le fonctionnement du ventilateur une heure avant une présence planifiée	Désactivé
Température extérieure maximale de climatisation libre	La climatisation libre ne se mettra pas en marche si la température extérieure est supérieure à la valeur définie	22°C / 72°F
Température extérieure maximale de climatisation libre	Température extérieure maximale pour le fonctionnement de la climatisation libre	Désactivé
Delta entre températures intérieure/ extérieure	Permet la climatisation libre si la température intérieure par rapport à la température extérieure est supérieure au delta de température.	16,5°C / 2°F
Delta de température maximum désiré	Delta maximum entre la température actuelle et la température désirée pour démarrer la climatisation libre	Désactivé
Aération préalable à la présence	Active le fonctionnement du ventilateur une heure avant une présence planifiée	Désactivé

PARAMÈTRES DE RAPPEL ET D'ALERTE

Menu > Rappels et alertes > Préférences

NOM DU PARAMÈTRE	DESCRIPTION	VALEUR PAR DÉFAUT
Entretien CCVC	Intervalle d'entretien des systèmes de chauffage et de climatisation.	Activé pendant 6 mois
Filter de la fournaise	La fréquence des rappels de filtre en fonction des mois ou des heures de fonctionnement.	Activé pendant 3 mois
Lampe UV	La fréquence d'entretien nécessaire en fonction des mois ou des heures de fonctionnement.	Désactivé
Alerte de basse température	Lorsque la température intérieure atteint ou est inférieure à cette valeur, une alerte est générée.	Activé, 10°C / 50°F
Alerte de haute température	Lorsque la température intérieure atteint ou est supérieure à cette valeur, une alerte est générée.	Activé, 33°C / 92°F
Alerte de température extérieure pour chauffage d'appoint	Une alerte sera générée si le chauffage d'appoint est utilisé à cette valeur ou à une valeur supérieure.	Désactivé
Alerte de mise en marche du chauffage d'appoint	Une alerte sera générée si la durée de fonctionnement du chauffage d'appoint atteint ou dépasse cette valeur dans une période de 24 h.	Désactivé
Alerte de faible taux d'humidité	Une alerte sera générée si le taux d'humidité est inférieur à cette valeur.	Désactivé
Alerte de taux d'humidité élevée	Une alerte sera générée si le taux d'humidité est supérieur à cette valeur.	Désactivé
Affichage des alertes sur le thermostat	Lorsque ce paramètre est activé, les alertes s'affichent sur l'écran du thermostat.	Désactivé
Activation des alertes Chauffage/ Climatisation	Une alerte sera générée pour indiquer si le système a échoué à chauffer ou refroidir l'intérieur de la pièce.	Activé

Termostato inteligente mejorado

¡BIENVENIDO!
Si tiene preguntas, tenemos respuestas. Visite ecobee.com/support para tener acceso a tutoriales, video de cómo hacerlo y Preguntas frecuentes. También hay soporte técnico mediante correo electrónico o teléfono:

support@ecobee.com
1-866-518-6740

SISTEMAS COMPATIBLES

El Termostato inteligente mejorado es compatible con la mayoría de los sistemas de calefacción y enfriamiento centrales residenciales.

- Calefacción:** Hasta 2 etapas
- Enfriamiento:** Hasta 2 etapas
- Bombas de calor:** De aire, agua y geotérmicas de hasta 2 etapas, y calor AUX de etapa única.
- Accesorios:** Deshumidificador, humidificador o dispositivo de ventilación. La instalaciones de ciertos accesorios puede requerir un releo adicional.
- Unidades de ventilador y serpentín:** 2 y 4 tubos con hasta 3 velocidades. No es compatible con sensores de tubos.
- Acondicionadores de aire terminal empacada (PTAC):** Hasta 3 velocidades

DESCRIPCIONES DE LAS TERMINALES

- R** Transformador 24VAC
- C** Común 24VAC
- G** Ventilador
- Y1** 1a etapa de compresor de A/C convencional o bomba de calor
- Y2** 2a etapa de compresor de A/C convencional o bomba de calor, o 2a velocidad de ventilador
- W1** 1a etapa de calefacción convencional, o calefacción AUX de bomba de calor
- W2/OB** 2a etapa de calefacción convencional, o válvula de recuperación de bomba de calor
- PEK+** Juego de expansión de energía (PEK), que extiende un alambre C cuando no hay un alambre físico disponible. El PEK se vende por separado para modelos Pro Builder. Como alternativa, PEK+ es compatible con un accesorio de HVAC de 1 alambre, o 3a velocidad de ventilador.

⚡ IMPORTANTE – DESCONECTE LA ENERGÍA
Desconecte el sistema HVAC con el interruptor maestro o la caja de cortacircuitos.

⚡ ¡ADVERTENCIA! El Termostato inteligente mejorado ecobee está diseñado para 24 VCA con una corriente máxima de 2A. No lo conecte a la línea de (alto) voltaje o sistemas milivoltáticos.

CALEFACCIÓN CONVENCIONAL Y CALEFACCIÓN Y REFRIGERACIÓN CONVENCIONAL (HASTA 2 ETAPAS CADA UNO)

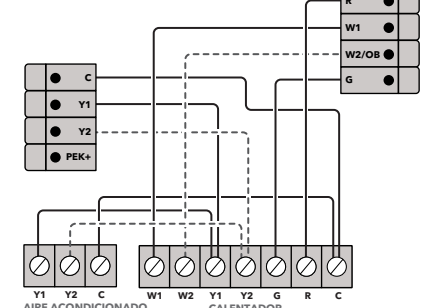

Calefacción y aire acondicionado de 2 etapas, en su caso

CALEFACCIÓN CONVENCIONAL Y CALEFACCIÓN Y REFRIGERACIÓN CONVENCIONAL (CON PEK)

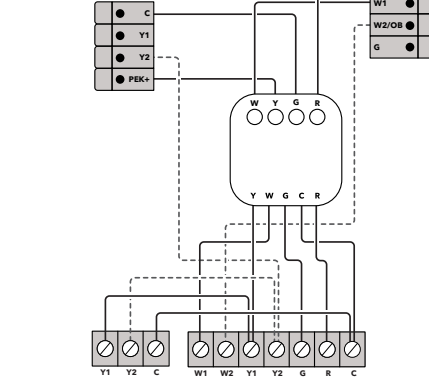

NOTAS:
Calefacción y aire acondicionado de 2 etapas, en su caso

1. Cuando utilice un PEK con un sistema de bomba de calor, la terminal O/B se conecta directamente al termostato.
2. El PEK no es compatible con unidades de doble transformador o ventilador con serpentín.

COMBA DE CALOR (DE AIRE O GEOTÉRMICA) CON CALEFACCIÓN AUXILIAR

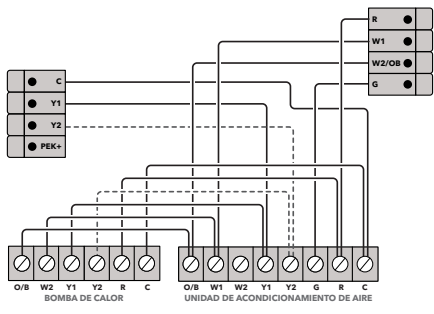

NOTA:
Compresor de 2 etapas, en su caso
Las bombas de calor utilizan un canal del clima basado en Internet y no requieren temperatura exterior.

ACONDICIONADOR DE AIRE TERMINAL EMPACADA (PTAC) CON VENTILADOR DE VELOCIDADES MÚLTIPLE

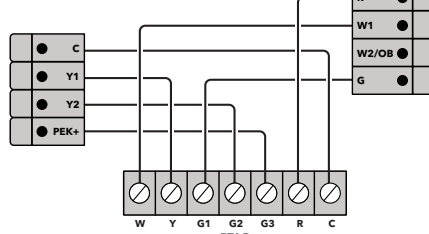

NOTA: G1, G2 pueden estar etiquetados como GL y GH

1-ACCESORIO DE ALAMBRE

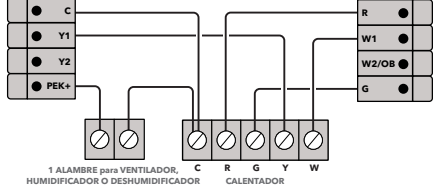

NOTAS:
1. Los accesorios autosuficientes requieren un releo de 24VAC adicional controlador por la terminal PEK+.
2. La terminal PEK+ se puede usar con el PEK o un accesorio de 1 alambre, pero no ambos.
3. El termostato inteligente Premium de ecobee tiene terminales dedicadas para el control de accesorios de 1 y 2 alambres.

2-UNIDAD DE TUBO CON VENTILADOR CON SERPENTÍN CON CALEFACCIÓN AUXILIAR (NO ES COMPATIBLE CON SENSORES DE TUBO)

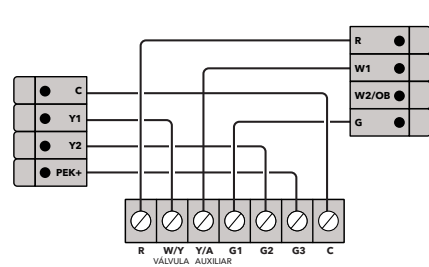

SISTEMA DE CALENTADOR O RADIADOR

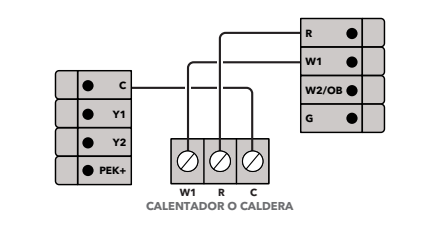

UNIDAD DE 4 TUBOS CON VENTILADOR CON SERPENTÍN

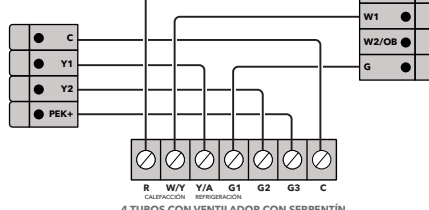

Configuración de instalación

CONFIGURACIÓN DE UMBRALES ☰ Menú > Configuración > Configuración de instalación > Umbrales

NOMBRE DE LA CONFIGURACIÓN	DESCRIPCIÓN	CONFIGURACIÓN DE FÁBRICA
Sistemas convencionales y bombas de calor		
Calefacción/refrigeración automático	En modo automático, el termostato accionará su calefacción y refrigeración según sea necesario.	Activada
Calefacción/refrigeración Min Delta	La diferencia de temperatura mínima entre los puntos programados de calefacción y refrigeración deseados en modo Automático.	5F
Configuración de etapas	Configure las etapas manualmente, para elegir y personalizar los valores como tiempo de disipación, temperaturas deltas y tiempos de ejecución para su equipo de calefacción y refrigeración. (Vea *Opciones de configuración manual)	Automático
Tiempo mínimo de ciclo apagado para el compresor	La cantidad de tiempo que el compresor permanece apagado entre ciclos.	300 segundos
Temperatura exterior mínima para el compresor	El compresor del aire acondicionado o la bomba de calor no funcionará por debajo de esta temperatura exterior.	Aire acondicionado -35°F / Bomba de calor - Definido por el usuario
Sobreenfriado máximo del Aire Acondicionado	Permitirá que el aire acondicionado enfríe de más (por arriba del punto Frío programado) en este valor para ayudar a disminuir la humedad.	Desactivado
Tiempo mínimo de encendido de calefacción	La mínima cantidad de tiempo que el calentador/caldera permanecerá encendido durante una solicitud de calor.	5 minutos
Tiempo mínimo de encendido del compresor	La mínima cantidad de tiempo que el compresor permanecerá encendido.	5 minutos
Corrección de temperatura	Si la lectura del sensor del termostato es incorrecta, se puede aplicar una corrección para obtener una lectura correcta.	+0F
Corrección de humedad	Si la lectura del sensor del termostato es incorrecta, se puede aplicar una corrección para obtener una lectura correcta.	+0%
Protección térmica	La mínima diferencia de lectura de temperatura entre sensores que iniciará que un algoritmo ignore la lectura incorrecta del sensor.	Desactivado
Código de instalación	Cuando se activa, restringe el acceso a la Configuración de instalación (código 3262 permite el acceso)	Desactivado
Sistemas de bomba de calor solamente		
Optimización de ahorro auxiliar	Esta configuración simplifica las etapas de Calefacción auxiliar de la bomba de calor con base en Ahorros vs. Comodidad. Mientras más alta sea la temperatura programada sacrificará comodidad por ahorros.	2F
Temperatura exterior máxima para calefacción auxiliar	La calefacción auxiliar no funcionará por arriba de esta temperatura exterior.	35F
Tiempo mínimo de encendido auxiliar	La mínima cantidad de tiempo que su calefacción auxiliar permanecerá encendido durante una solicitud de calor auxiliar.	5 minutos
Temperatura Delta del compresor a auxiliar	El número mínimo de grados de la temperatura actual vs. punto programado antes de activar la calefacción auxiliar.	Automático
Tiempo de ejecución del compresor a auxiliar	El número mínimo de minutos que la bomba de calor funcionará antes de cambiar a calefacción auxiliar.	Automático
Etapas inversas de calefacción	Cuando se activa, la calefacción auxiliar se activará si la temperatura actual es mayor que el valor designado en la configuración de la temperatura Delta del compresor a auxiliar.	Apagado
*Opciones de configuración manual		
Temperatura diferencial de calefacción	La temperatura diferencial mínima antes de activar la calefacción.	0.5F
Tiempo de disipación de calefacción	La cantidad de tiempo que el ventilador continuará trabajando una vez que se completa el ciclo de calefacción.	Automático
Temperatura diferencial de refrigeración	La temperatura diferencial mínima antes de activar la refrigeración.	Automático
Tiempo de disipación de refrigeración	La cantidad de tiempo que el ventilador continuará trabajando una vez que se completa el ciclo de refrigeración.	Automático
Etapas inversas del compresor	Cuando se activa, la segunda etapa del compresor se activará si la temperatura actual es mayor que el valor designado en la configuración de la temperatura de etapa 2 del compresor.	Apagado
Temperatura Delta de la etapa 2 del compresor	El número mínimo de grados de la temperatura actual vs. punto programado antes de activar la segunda etapa del compresor.	Automático
Tiempo máximo de ejecución de la etapa 1 del compresor	El número máximo de minutos de ejecución de la etapa 1 antes de activar la segunda etapa del compresor.	Automático
Etapas inversas de calefacción	Cuando se activa, la segunda etapa de calefacción se activará si la temperatura actual es mayor que el valor designado en la configuración de la temperatura Delta de etapa 2 de la calefacción.	Apagado
Temperatura Delta de la etapa 2 de la calefacción	El número mínimo de grados desde el punto programado deseado antes de activar la 2a etapa de calefacción.	Automático
Tiempo máximo de ejecución de la etapa 1 de calefacción	El número máximo de minutos de ejecución de la etapa 1 antes de activar la segunda etapa de la calefacción.	Automático

CONFIGURACIÓN DE ACCESORIOS ☰ Menú > Configuración > Configuración de instalación > Equipo

NOMBRE DE LA CONFIGURACIÓN	DESCRIPCIÓN	CONFIGURACIÓN DE FÁBRICA
Humidificador		
Evaporativo o Vapor	Un humidificador "evaporativo" operará con un ciclo de calefacción donde un humidificador de "Vapor" puede operar con/sin un ciclo de calefacción.	Definido por el usuario
Tiempo mínimo de ejecución Delta	El humidificador actuará más allá del punto programado de humedad deseado en la cantidad elegida.	5%
Eficiencia de ventana	La configuración de Control de escarcha emplea la clasificación de eficiencia para determinar la humedad deseada en un rango de 15 a 50%.	2
Deshumidificador		
Deshumidificador con ventilador	Cuando se habilita, activará el ventilador del calentador/aire acondicionado durante una solicitud de deshumidificación.	Oui
Tiempo mínimo de ejecución Delta	El deshumidificador actuará más allá del punto programado de humedad deseado en la cantidad elegida.	5%
Deshumidificar en modo de Calefacción	Permitirá que el deshumidificador opere independiente de un ciclo de calefacción.	No
Deshumidificador activo	Esta configuración es dependiente de si el sistema HVAC o deshumidificador requiere estar abierto o cerrado mientras esté activo.	Definido por el usuario
Ventilador		
Purga previa a ocupación	Permita que el ventilador opere durante 1 hora antes de la ocupación esperada	Desactivado
Temperatura exterior máxima para refrigeración gratuita	La refrigeración gratuita no se activará cuando la temperatura exterior está por arriba de este punto	72F
Temperatura exterior máxima para refrigeración gratuita	Máxima humedad exterior para permitir que funcione la Refrigeración gratuita	Desactivado
Temperatura Delta interior/exterior	Permite la Refrigeración gratuita si la temperatura interior vs. temperatura exterior es mayor que la temperatura Delta	2F
Máxima temperatura Delta deseada	Delta máxima entre la temperatura actual y deseada para activar la Refrigeración gratuita	Desactivado
Purga previa a ocupación	Permita que el ventilador opere durante 1 hora antes de la ocupación esperada	Desactivado

CONFIGURACIÓN DE RECORDATORIOS Y ALERTAS ☰ Menú > Recordatorios y alertas > Preferencias

NOMBRE DE LA CONFIGURACIÓN	DESCRIPCIÓN	CONFIGURACIÓN DE FÁBRICA
Mantenimiento de HVAC	Intervalo de mantenimiento para los sistemas de calefacción y refrigeración.	Activado, 6 meses
Filtro de calentador	La frecuencia de los recordatorios de filtros se basa en meses u horas de ejecución.	Activado, 3 meses
Lámpara UV	La frecuencia cuando se necesita mantenimiento con base en meses u horas de ejecución.	Desactivado
Alerta de baja temperatura	Cuando la temperatura interior cumple con/excede esta configuración se generará una alerta.	Activada, 50F
Alerta de alta temperatura	Cuando la temperatura interior cumple con/excede esta configuración se generará una alerta.	Activada, 92F
Alerta de temperatura exterior auxiliar	Se generará una alerta cuando se use la calefacción auxiliar a este valor o uno superior.	Desactivado
Alerta de tiempo de ejecución de la calefacción auxiliar	Se generará una alerta cuando la calefacción auxiliar cumple con/excede este valor de tiempo de ejecución en un periodo de 24 horas.	Desactivado
Alerta de baja humedad	Se generará una alerta si la humedad cae por debajo de este valor.	Desactivado
Alerta de alta humedad	Se generará una alerta si la humedad se eleva por encima de este valor.	Desactivado
Mostrar alertas en el termostato	Cuando se activa, las alertas también aparecerán en la pantalla del termostato.	Desactivado
Permitir alertas de calefacción/refrigeración	Se generará una alerta para indicar que el sistema no ha logrado calentar o enfriar el sitio interior.	Activada